

- IT LEVIGATRICE a Nastro / Disco Serie
- EN Belt / Disc SANDER series
- DE BAND- / TELLERSCHLEIFMASCHINE Serie
- FR PONCEUSE à Bande / Disque Série
- ES PULIDORA de cinta / disco serie
- PT POLIDORA de Fita / Disco Série
- NL Schuurmachine met band / schijf serie
- FI Hihna-/lautashiomakone, sarja
- DA BÅND- / SKIVEPUDESEMASKINE Serie
- SV BAND/SKIVSLIPMASKIN Serie
- NO BÅNDSLIPER / skive serie
- PL SZLIFIERKA taśmowo-tarczowa Seria
- RU КОМБИНИРОВАННЫЙ ЛЕНТОЧНО-ШЛИФОВАЛЬНЫЙ СТАНОК серия
- BG ШЛАЙФМАШИНА с Лента / Диск Серия
- HR Serijska BRUSILICA s trakom/diskom
- SR Tračna/disk BRUSILICA serije
- EL ΤΡΙΒΕΙΟ με μάντα/δίσκο - σειρά
- LV Lentes un diska SLĪPMAŠĪNAS SĒRIJA
- LT Juostinis / diskinis ŠLIFUOKLIS Serija
- RO MAȘINĂ DE ȘLEFUIT cu Bandă/Disc Serie
- SK Pásová/kotúčová leštička séria
- HU Szalagos / Tárcsás CSISZOLÓGÉP Sorozat
- ET Lint/ketaslihvija seeriast
- CS Pásová / Kotoučová BRUSKA Série
- SL POLIRKA s trakom/kolutom
- TR Bantlı / Diskli PERDAHLAMA MAKİNESİ Seri

**BD 31-462**

**8.28.62.20**

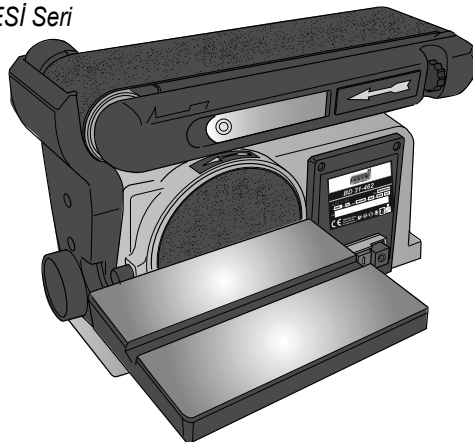

- IT MANUALE D'USO
- EN USER MANUAL
- DE GEBRAUCHS- UND WARTUNGSANLEITUNG
- FR MANUEL D'UTILISATION
- ES MANUAL DE USO
- PT MANUAL DE USO
- NL GEBRUIKSHANDLEIDING
- FI KÄYTTÖOPAS
- DA BRUGERVEJLEDNING
- SV BRUKSANVISNING
- NO BRUKSANVISNING
- PL INSTRUKCJA OBSŁUGI
- RU РУКОВОДСТВО ДЛЯ ПОЛЬЗОВАТЕЛЯ
- BG РЪКОВОДСТВО ЗА УПОТРЕБА
- HR PRIRUČNIK ZA UPORABU
- SR PRIRUČNIK ZA KORIŠĆENJE
- EL ΕΓΧΕΙΡΙΔΙΟ ΧΡΗΣΗΣ
- LV LIETOTĀJA ROKASGRĀMATA
- LT NAUDOTOJO VADOVAS
- RO MANUAL DE INSTRUCȚIUNI
- SK NÁVOD NA POUŽÍVANIE
- HU FELHASZNÁLÓI KÉZIKÖNYV
- ET KASUTUSJUHEND
- CS NÁVOD K POUŽITÍ
- SL NAVODILA ZA UPORABO
- TR KULLANMA KILAVUZU
- IT **Istruzioni originali**  
(conservare per usi futuri)
- EN **Translation of the original instructions**  
(please retain for future reference)
- DE **Übersetzung der originalanleitung**  
(bitte für künftigen bedarf aufbewahren)
- FR **Traduction des instructions originales**  
(conserver pour tout usage futur)
- ES **Traducción de las instrucciones originales**  
(conservar para consultas futuras)
- PT **Tradução das instruções originais**  
(conservar para usos futuros)
- NL **Vertaling van de originele gebruiksaanwijzing**  
(bewaren voor gebruik in de toekomst)
- FI **Alkuperäisten käyttöohjeiden käännös**  
(säilytä myöhempää tarvetta varten)
- DA **Oversættelse af de originale anvisninger**  
(opbevar til senere brug)
- SV **Översättning av bruksanvisning i original**  
(förvara för framtida användning)
- NO **Oversettelse av den originale bruksanvisningen**  
(oppbevares for senere bruk)
- PL **Tłumaczenie instrukcji oryginalnej**  
(zachować do przyszłego wykorzystania)
- RU **Перевод оригинала инструкции**  
(сохранить для дальнейшего использования)
- BG **Превод на оригиналните инструкции**  
(съхранете за бъдеща употреба)
- HR **Prijevod originalnih uputa**  
(čuvajte za buduću uporabu)
- SR **Prevod originalnih uputstava**  
(sačuvajte za buduću upotrebu)
- EL **Μετάφραση των πρωτότυπων οδηγιών**  
(διατηρήστε για μελλοντική χρήση)
- LV **Originālās lietošanas instrukcijas tulkojums**  
(saglabāt turpmākai izmantošanai)
- LT **Originalių instrukcijų vertimas**  
(saglabāt turpmākai izmantošanai)
- RO **Traducerea instrucțiunilor originale**  
(a se conserva pentru a fi utilizate în viitor)
- SK **Preklad pôvodných pokynov**  
(uchovajte pre budúce použitie)
- HU **Eredeti utasítás fordítása**  
(őrizze meg egy későbbi felhasználáshoz)
- ET **Originaaljuhendite tõlge**  
(hoidke juhend alles)
- CS **Překlad původních pokynů**  
(uchovejte pro budoucí použití)
- SL **Prevod izvirnih navodil**  
(shranite jih za bodočo rabo)
- TR **Original talimatların tercümesi**  
(gelecekte kullanılmak üzere saklayınız)



IT	.....	pagine 4-5-6-7-8-9-10-12-20-21-30-60-80-81-83
EN	.....	pages 4-5-6-7-8-9-10-12-20-21-31-60-80-81-83
DE	.....	Seiten 4-5-6-7-8-9-10-12-20-21-32-61-80-81-84
FR	.....	pages 4-5-6-7-8-9-10-12-20-21-33-61-80-81-84
ES	.....	páginas 4-5-6-7-8-9-10-12-20-21-34-62-80-81-85
PT	.....	páginas 4-5-6-7-8-9-10-13-20-21-35-62-80-81-85
NL	.....	pagina's 4-5-6-7-8-9-10-13-20-21-36-63-80-81-86
FI	.....	sivut 4-5-6-7-8-9-10-13-20-21-37-63-80-81-86
DA	.....	side 4-5-6-7-8-9-10-13-20-21-38-64-80-81-87
SV	.....	sida 4-5-6-7-8-9-10-13-20-21-39-64-80-81-87
NO	.....	sider 4-5-6-7-8-9-10-14-20-21-40-65-80-81-88
PL	.....	strony 4-5-6-7-8-9-10-14-20-21-41-65-80-81-88
RU	.....	страницы 4-5-6-7-8-9-10-14-20-21-42-66-80-81-89
BG	.....	страницы 4-5-6-7-8-9-10-14-20-21-43-67-80-81-90
HR	.....	stranice 4-5-6-7-8-9-10-14-20-21-44-67-80-81-91
SR	.....	strane 4-5-6-7-8-9-10-15-20-21-45-68-80-81-91
EL	.....	σελίδες 4-5-6-7-8-9-10-15-20-21-46-68-80-81-92
LV	.....	4-5-6-7-8-9-10-15-20-21-47-69-80-81-92 lpp
LT	.....	puslapiai 4-5-6-7-8-9-10-15-20-21-48-69-80-81-93
RO	.....	pagini 4-5-6-7-8-9-10-15-20-21-49-70-80-81-93
SK	.....	strany 4-5-6-7-8-9-10-16-20-21-50-70-80-81-94
HU	.....	4-5-6-7-8-9-10-16-20-21-51-71-80-81-94 oldalak
ET	.....	lk 4-5-6-7-8-9-10-16-20-21-52-71-80-81-95
CS	.....	strany 4-5-6-7-8-9-10-16-20-21-53-72-80-81-95
SL	.....	strani 4-5-6-7-8-9-10-17-20-21-54-72-80-81-96
TR	.....	4-5-6-7-8-9-10-17-20-21-55-73-80-81-96 numaralı sayfalar



**IT** Per tutte le **NOTE DI AVVERTENZA** fare riferimento al documento “**NORME DI SICUREZZA GENERALI**” allegato.

**EN** For all **WARNING NOTES** please refer to the attached “**GENERAL SAFETY REGULATIONS**” document

**DE** Für alle **WARNHINWEISE** wird auf das beigefügte Dokument “**ALLGEMEINE SICHERHEITSVORSCHRIFTEN**” verwiesen.

**FR** Pour toutes les **NOTES D’AVERTISSEMENT** se reporter au document « **NORMES GÉNÉRALES DE SÉCURITÉ** » en annexe.

**ES** Para más información sobre cualquier tipo de **NOTA DE ADVERTENCIA**, consultar el documento “**NORMAS GENERALES DE SEGURIDAD**” adjunto.

**PT** Para todas as **NOTAS DE ADVERTÊNCIA**, consulte o documento “**NORMAS DE SEGURANÇA GERAIS**” anexo.

**NL** Zie voor alle **WAARSCHUWINGEN** het bijgevoegde document “**ALGEMENE VEILIGHEIDSNORMEN**”.

**FI** **YLEISISTÄ VAROVAISUUTTA KOSKEVISTA MÄÄRÄYKSISTÄ** on tietoa liitteenä olevassa asiakirjassa “**YLEISET TURVALLISUUSMÄÄRÄYKSET**”.

**DA** Hvad angår **ADVARSLER** henvises der til det vedlagte dokument “**GENERELLE SIKKERHEDSFORSKRIFTER**”.

**SV** För alla **VARNINGSMEDDELANDEN**, se bifogat dokument “**ALLMÄNNA SÄKERHETSBESTÄMMELSER**”.

**NO** Når det gjelder alle **SIKKERHETSANMERKNINGER**, vennligst referer til det vedlagte dokumentet “**GENERELLE SIKKERHETSFORSKRIFTER**”.

**PL** Wszystkie **OSTRZEŻENIA** można znaleźć w załączonym dokumencie „**OGÓLNE NORMY BEZPIECZEŃSTWA**”.

**RU** Подробное описание всех **ПРЕДУПРЕЖДЕНИЙ** содержится в документе «**ОБЩИЕ ПРАВИЛА ТЕХНИКИ БЕЗОПАСНОСТИ**», прилагаемом к данному руководству.

**BG** За всички **ПРЕДУПРЕЖДЕНИЯ** направете справка с приложението документ “**ОБЩИ ПРАВИЛА ЗА БЕЗОПАСНОСТ**”.

**HR** Za sva **UPOZORENJA** pogledajte prilog “**OPĆE SIGURNOSNE ODREDBE**”.

**SR** Za sva **UPOZORENJA** pogledajte priloženi dokument “**OPŠTE BEZBEDNOSNE ODREDBE**”.

**EL** Για όλες τις **ΣΗΜΕΙΩΣΕΙΣ ΠΡΟΕΙΔΟΠΟΙΗΣΕΩΝ** ανατρέξτε στο συνημμένο έγγραφο «**ΓΕΝΙΚΟΙ ΚΑΝΟΝΕΣ ΑΣΦΑΛΕΙΑΣ**».

**LV** Attiecībā uz visām **BRĪDINĀJUMU PIEZĪMĒM** skatiet pievienoto dokumentu “**VISPĀRĒJIE DROŠĪBAS NOTEIKUMI**”.

**LT** Dėl **ĮSPĖJAMŲJŲ PASTABŲ** žr. j pridėta „**BENDROSIOS SAUGOS TAISYKLĖS**“ dokumentą.

**RO** Pentru toate **NOTELE DE AVERTIZARE** consultați documentul “**NORME DE SIGURANȚĂ GENERALE**” anexat.

**SK** Všetky **UPOZORNENIA** nájdete v priloženom dokumente „**VŠEOBECNÉ BEZPEČNOSTNÉ PREDPISY**”.

**HU** Minden **FIGYELMEZTETÉS** esetében hivatkozni kell a csatolt „**ÁLTALÁNOS BIZTONSÁGI FELTÉTELEK**” című dokumentumra.

**ET** Kõigi **HOIATUSTE** kohta leiab lisainfot komplektis olevast dokumendist “**ÜLDISED OHUTUSNÕUDED**”.

**CS** Všechna **UPOZORNĚNÍ** naleznete v přiloženém dokumentu „**VŠEOBECNÉ BEZPEČNOSTNÍ PŘEDPISY**”.

**SL** V zvezi z **OPOZORILI** si oglejte priloženi dokument “**TEMELJNI VARNOSTNI PREDPISI**”.

**TR** **UYARI NOTLARI** için ekteki “**GENEL GÜVENLİK STANDARTLARINA**” bakınız.





	<p> <b>IT</b> PERICOLO-ATTENZIONE! <b>EN</b> DANGER-WARNING! <b>DE</b> GEFAHR-ACHTUNG! <b>FR</b> DANGER-ATTENTION! <b>ES</b> PELIGRO-¡ATENCIÓN! <b>PT</b> PERIGO-ATENÇÃO! <b>NL</b> GEVAAR - LET OP! <b>FI</b> VAARA-VAROITUS! <b>DA</b> FARE-GIV AGT! <b>SV</b> FARA-VARNING! <b>NO</b> FARE-VÆR OPPMERKSOM! <b>PL</b> NIEBEZPIECZENSTWO-UWAGA! <b>RU</b> ОПАСНОСТЬ-ВНИМАНИЕ! <b>BG</b> ОПАСНОСТ-ВНИМАНИЕ! <b>HR</b> OPASNOST-POZOR! <b>SR</b> OPASNOST-PAŽNJA! <b>EL</b> ΚΙΝΔΥΝΟΣ-ΠΡΟΣΟΧΗ! <b>LV</b> BĪSTAMI-BRĪDINĀJUMS! <b>LT</b> PAVOJUS-DĖMESIO! <b>RO</b> PERICOL-ATENȚIE! <b>SK</b> NEBEZPEČENSTVO-POZOR! <b>HU</b> FIGYELEM! VESZÉLY! <b>ET</b> OHTLIK-TÄHELEPANU! <b>CZ</b> POZOR-NEBEZPEČÍ! <b>SL</b> NEVARNOST-POZORI! <b>TR</b> TEHLİKE-DİKKAT!         </p>
	<p> <b>IT</b> Nota <b>EN</b> Note <b>DE</b> Anmerkung <b>FR</b> Remarque <b>ES</b> Nota <b>PT</b> Nota <b>NL</b> Opmerking <b>FI</b> Huomio <b>DA</b> Obs <b>SV</b> Obs <b>NO</b> Anmerkning <b>PL</b> Uwaga <b>RU</b> Примечание <b>BG</b> Забелжка <b>HR</b> Napomena <b>SR</b> Napomena <b>EL</b> Σημείωση <b>LV</b> Piezīme <b>LT</b> Pastaba <b>RO</b> Notă <b>SK</b> Poznámka <b>HU</b> Megjegyzés <b>ET</b> Märkus <b>CZ</b> Poznámka <b>SL</b> Opomba <b>TR</b> Not         </p>
	<p> <b>IT</b> DIVIETO <b>EN</b> PROHIBITION <b>DE</b> VERBOT <b>FR</b> INTERDICTION <b>ES</b> PROHIBICIÓN <b>PT</b> PROIBIÇÃO <b>NL</b> VERBOD <b>FI</b> KIELTO <b>DA</b> FORBUD <b>SV</b> FÖRBUD <b>NO</b> FORBUD <b>PL</b> ZAKAZ <b>RU</b> ЗАПРЕЩЕНИ <b>BG</b> ЗАБРАНА <b>HR</b> ZABRANA <b>SR</b> ZABRANA <b>EL</b> ΑΠΑΓΟΡΕΥΣΗ <b>LV</b> AIZLIEGUMS <b>LT</b> DRAUDŽIAMA <b>RO</b> INTERZIS <b>SK</b> ZÁKAZ <b>HU</b> TILOS <b>ET</b> KEELATUD <b>CZ</b> ZÁKAZ <b>SL</b> PREPOVED <b>TR</b> YASAKTIR         </p>
	<p> <b>IT</b> Divieto di utilizzo guanti di lavoro <b>EN</b> Use of work gloves is prohibited <b>DE</b> Das Tragen von Arbeitshandschuhen ist verboten <b>FR</b> Interdiction d'utiliser des gants de travail <b>ES</b> Prohibido utilizar guantes de trabajo <b>PT</b> É proibido utilizar luvas de trabalho <b>NL</b> Gebruik van werkhandschoenen is verboden <b>FI</b> Työkäsineiden käyttökielto <b>DA</b> Forbud mod brug af arbejdshandsker <b>SV</b> Förbjudet att använda arbetshandskar <b>NO</b> Forbudt å bruke arbeidshansker <b>PL</b> Zakaz wykorzystania rękawic roboczych <b>RU</b> Запрещение использовать рабочие перчатки <b>BG</b> Забрана за употреба на работни ръкавици <b>HR</b> Zabrana uporabe radnih rukavica <b>SR</b> Zabrana korišćenja radnih rukavica <b>EL</b> Απαγόρευση της χρήσης γαντιών προστασίας <b>LV</b> Aizliegts izmantot darba cimdus <b>LT</b> Draudžiama naudoti darbines pirštines <b>RO</b> Interzicerea utilizării mănușilor de muncă <b>SK</b> Zákaz používať pracovné rukavice <b>HU</b> Munkakesztyű használata tilos <b>ET</b> Töökinnaste kasutamine keelatud <b>CZ</b> Zákaz použití pracovních rukavic <b>SL</b> Prepoved uporabe delovnih rokavic <b>TR</b> İş eldiveni kullanmak yasaktır         </p>
	<p> <b>IT</b> Corretto <b>EN</b> Correct <b>DE</b> Richtig <b>FR</b> Correct <b>ES</b> Correcto <b>PT</b> Correto <b>NL</b> Correct <b>FI</b> Oikein <b>DA</b> Korrekt <b>SV</b> Rätt <b>NO</b> Riktig <b>PL</b> Prawidłowy <b>RU</b> Правильно <b>BG</b> Правилно <b>HR</b> Točno <b>SR</b> Tačno <b>EL</b> Σωστό <b>LV</b> Pareizs <b>LT</b> Teisinga <b>RO</b> Corect <b>SK</b> Správne <b>HU</b> Helyes <b>ET</b> Õige <b>CZ</b> Správně <b>SL</b> Pravilno <b>TR</b> Doğru         </p>
	<p> <b>IT</b> NON corretto <b>EN</b> NOT correct <b>DE</b> NICHT richtig <b>FR</b> NON correct <b>ES</b> Incorrecto <b>PT</b> NÃO correcto <b>NL</b> NIET correct <b>FI</b> Väärin <b>DA</b> IKKE korrekt <b>SV</b> FEL <b>NO</b> IKKE riktig <b>PL</b> Nieprawidłowy <b>RU</b> Неправильно <b>BG</b> НЕправилно <b>HR</b> NE točno <b>SR</b> NE tačno <b>EL</b> ΜΗ σωστό <b>LV</b> NAV pareizs <b>LT</b> Neteisinga <b>RO</b> INCORECT <b>SK</b> NESPRÁVNE <b>HU</b> NEM helyes <b>ET</b> Vale <b>CZ</b> NESPRÁVNĚ <b>SL</b> Napačno <b>TR</b> Doğru DEĞİL         </p>

	<p> <b>IT</b> Componenti macchina <b>EN</b> Machine components <b>DE</b> Maschinenkomponenten <b>FR</b> Composants de la machine <b>ES</b> Componentes de la máquina <b>PT</b> Componentes da máquina <b>NL</b> Machineonderdelen <b>FI</b> Koneen osat <b>DA</b> Maskinkomponenter <b>SV</b> Maskinkomponenter <b>NO</b> Maskinens hovedkomponenter <b>PL</b> Części składowe maszyny <b>RU</b> Компоненты машины <b>BG</b> Машинни елементи <b>HR</b> Glavne komponente <b>SR</b> Glavne komponente <b>EL</b> Μέρη του μηχανήματος <b>LV</b> Mašīnas sastāvdaļas <b>LT</b> Staklių sudedamos dalys <b>RO</b> Componentele utilajului <b>SK</b> Súčasti stroja <b>HU</b> A gép részei <b>ET</b> Masina osad <b>CS</b> Součásti stroje <b>SL</b> Sestavni deli stroja <b>TR</b> Makine bileşenleri         </p>
	<p> <b>IT</b> REGOLAZIONI <b>EN</b> ADJUSTMENTS <b>DE</b> EINSTELLUNGEN <b>FR</b> RÉGLAGES <b>ES</b> REGULACIONES <b>PT</b> REGULACOES <b>NL</b> AFSTELLINGEN <b>FI</b> SÄÄDÖT <b>DA</b> JUSTERINGER <b>SV</b> JUSTERINGAR <b>NO</b> REGULERINGER <b>PL</b> REGULACJE <b>RU</b> РЕГУЛИРОВКА <b>BG</b> НАСТРОЙКИ <b>HR</b> NAMJEŠTANJA <b>SR</b> PODEŠAVANJA <b>EL</b> ΡΥΘΜΙΣΕΙΣ <b>LV</b> REGULĒŠANA <b>LT</b> NUSTATYMAI <b>RO</b> REGLAJE <b>SK</b> NASTAVENIA <b>HU</b> BEÁLLÍTÁSOK <b>ET</b> REGULEERIMINE <b>CS</b> SEŘIZENÍ <b>SL</b> NASTAVITVE <b>TR</b> AYARLAR         </p>
	<p> <b>IT</b> MONTAGGIO <b>EN</b> ASSEMBLY <b>DE</b> MONTAGE <b>FR</b> ASSEMBLAGE <b>ES</b> MONTAJE <b>PT</b> MONTAGEM <b>NL</b> MONTAGE <b>FI</b> KOKOONPANO <b>DA</b> MONTERING <b>SV</b> MONTERING <b>NO</b> MONTERING <b>PL</b> MONTAŻ <b>RU</b> МОНТАЖ <b>BG</b> МОНТАЖ <b>HR</b> MONTIRANJE <b>SR</b> MONTIRANJE <b>EL</b> ΕΓΚΑΤΑΣΤΑΣΗ <b>LV</b> MONTĀŽA <b>LT</b> MONTAVIMAS <b>RO</b> MONTAJ <b>SK</b> MONTÁŽ <b>HU</b> ÖSSZESZERELÉS <b>ET</b> PAIGALDUS <b>CS</b> MONTÁŽ <b>SL</b> MONTAŽA <b>TR</b> MONTAJ         </p>
	<p> <b>IT</b> Prima di procedere leggere il foglio "NORME DI SICUREZZA GENERALI" <b>EN</b> Before proceeding, please read the "GENERAL SAFETY REGULATIONS" sheet <b>DE</b> Vor dem Weiterarbeiten das Blatt "ALLGEMEINE SICHERHEITSVORSCHRIFTEN" lesen <b>FR</b> Avant de procéder lire la notice « NORMES GÉNÉRALES DE SÉCURITÉ » <b>ES</b> Antes de realizar cualquier tipo de operación, leer las "NORMAS GENERALES DE SEGURIDAD" <b>PT</b> Antes de continuar, ler atentamente a folha "NORMAS DE SEGURANÇA GERAIS" <b>NL</b> Lees voordat u verder gaat eerst het blad met "ALGEMENE VEILIGHEIDSNORMEN" <b>FI</b> Lue "YLEISET TURVALLISUUSMÄÄRÄYKSET" ennen kuin jatkat <b>DA</b> Læs først de "GENERELLE SIKKERHEDSFORSKRIFTER" <b>SV</b> Innan du fortsätter, läs bladet "ALLMÄNNA SÄKERHETSBESTÄMMELSER" <b>NO</b> Les nøye gjennom arket "GENERELLE SIKKERHETS FORSKRIFTER" før du går videre <b>PL</b> Przed kontynuowaniem przeczytać arkusz "OGÓLNE NORMY BEZPIECZEŃSTWA" <b>RU</b> Перед тем как приступить к работе, необходимо прочитать листок «ОБЩИЕ ПРАВИЛА ТЕХНИКИ БЕЗОПАСНОСТИ» <b>BG</b> Преди работа, прочетете листа "ОБЩИ ПРАВИЛА ЗА БЕЗОПАСНОСТ" <b>HR</b> Prije svega pročitajte poglavlje "OPĆE SIGURNOSNE ODREDBE" <b>SR</b> Pre svega pročitajte poglavlje "OPŠTE BEZBEDNOSNE ODREDBE" <b>EL</b> Πριν συνεχίσετε διαβάστε το δελτίο «ΓΕΝΙΚΟΙ ΚΑΝΟΝΕΣ ΑΣΦΑΛΕΙΑΣ» <b>LV</b> Pirms turpināt, izlasiet lapu "VISPĀRĒJIE DROŠĪBAS NOTEIKUMI" <b>LT</b> Prieš pradant, reikia perskaityti perskaityti lapelį „BENDROSIOS SAUGOS TAISYKLĖS“ <b>RO</b> Înainte de a continua, citiți fișa „NORME DE SIGURANȚĂ GENERALE“ <b>SK</b> Pred pokračovaním si prečítajte hárok „VŠEOBECNÉ BEZPEČNOSTNÉ PREDPISY“ <b>HU</b> Mielőtt továbblépne, olvassa el az "ÁLTALÁNOS BIZTONSÁGI FELTÉTELEK" című dokumentumot <b>ET</b> Enne alustamist lugege „ÜLDISTE OHUTUSNÕUETE” lehte <b>CS</b> Především si přečtete list „OBECNÉ BEZPEČNOSTNÍ POKYNY“ <b>SL</b> Pred pričetkom dela preberite list s "TEMELJNIMI VARNOSTNIMI PREDPISI" <b>TR</b> Devam etmeden önce "GENEL GÜVENLİK STANDARTLARI" sayfasına bakınız.         </p>

	<p> <b>IT</b> Prima di procedere leggere il foglio "NORME DI SICUREZZA GENERALI" <b>EN</b> Before proceeding, please read the "GENERAL SAFETY REGULATIONS" sheet <b>DE</b> Vor dem Weiterarbeiten das Blatt "ALLGEMEINE SICHERHEITSVORSCHRIFTEN" lesen <b>FR</b> Avant de procéder lire la notice « NORMES GÉNÉRALES DE SÉCURITÉ » <b>ES</b> Antes de realizar cualquier tipo de operación, leer las "NORMAS GENERALES DE SEGURIDAD" <b>PT</b> Antes de continuar, ler atentamente a folha "NORMAS DE SEGURANÇA GERAIS" <b>NL</b> Lees voordat u verdergaat eerst het blad met "ALGEMENE VEILIGHEIDSNORMEN" <b>FI</b> Lue "YLEISET TURVALLISUUSMÄÄRÄYKSET" ennen kuin jatkat <b>DA</b> Læs først de "GENERELLE SIKKERHEDSFORSKRIFTER" <b>SV</b> Innan du fortsätter, läs bladet "ALLMÄNNA SÄKERHETSBESTÄMMELSER" <b>NO</b> Les nøye gjennom arket "GENERELLE SIKKERHETSFORSKRIFTER" før du går videre <b>PL</b> Przed kontynuowaniem przeczytać arkusz "OGÓLNE NORMY BEZPIECZENSTWA" <b>RU</b> Перед тем как приступить к работе, необходимо прочитать листок «ОБЩИЕ ПРАВИЛА ТЕХНИКИ БЕЗОПАСНОСТИ» <b>BG</b> Преди работа, прочетете листа "ОБЩИ ПРАВИЛА ЗА БЕЗОПАСНОСТ" <b>HR</b> Prije svega pročitajte poglavlje "OPĆE SIGURNOSNE ODREDBE" <b>SR</b> Pre svega pročitajte poglavlje "OPŠTE BEZBEDNOSNE ODREDBE" <b>EL</b> Πριν συνεχίσετε διαβάστε το δελτίο «ΓΕΝΙΚΟΙ ΚΑΝΟΝΕΣ ΑΣΦΑΛΕΙΑΣ» <b>LV</b> Pirms turpināt, izlasiet lapu "VISPĀRĒJIE DROŠĪBAS NOTEIKUMI" <b>LT</b> Prieš pradėdant, reikia perskaityti perskaityti lapelį „BENDROSIOS SAUGOS TAISYKLĖS“ <b>RO</b> Înainte de a continua, citiți fișa „NORME DE SIGURANȚĂ GENERALE“ <b>SK</b> Pred pokračovaním si prečítajte hárok „VŠEOBECNÉ BEZPEČNOSTNÉ PŘEDPISY“ <b>HU</b> Mielőtt továbblépne, olvassa el az "ÁLTALÁNOS BIZTONSÁGI FELTÉTELEK" című dokumentumot <b>ET</b> Enne alustamist lugege „ÜLDISTE OHUTUSNÕUETE“ lehte <b>CS</b> Především si přečtete list „OBECNÉ BEZPEČNOSTNÍ POKYNY“ <b>SL</b> Pred pričetkom dela preberite list s "TEMELJNIMI VARNOSTNIMI PREDPISI" <b>TR</b> Devam etmeden önce "GENEL GÜVENLİK STANDARTLARI" sayfasına bakınız. </p>
	<p> <b>IT</b> Leggere la pagina identificata dal simbolo <b>EN</b> Read the page identified by the symbol <b>DE</b> Die mit folgendem Symbol gekennzeichnete Seite lesen <b>FR</b> Lire la page identifiée par le symbole <b>ES</b> Leer la página indicada con el símbolo <b>PT</b> Ler a página identificada pelo símbolo <b>NL</b> Lees de pagina met het symbool <b>FI</b> Lue sivu, jossa on symboli <b>DA</b> Læs siden, som identificeres af symbolet <b>SV</b> Läs sidan som är märkt med symbolen <b>NO</b> Les siden som identifiseres av symbolet <b>PL</b> Przeczytać stronę oznaczoną symbolem <b>RU</b> Прочитать страницу, обозначенную символом <b>BG</b> Прочетете страницата, идентифицирана със символа <b>HR</b> Pročitajte stranicu označenu simbolom <b>SR</b> Pročitajte stranu označenu simbolom <b>EL</b> Διαβάστε τη σελίδα που προσδιορίζεται από το σύμβολο <b>LV</b> izlasiet lapu, kas apzīmēta ar simbolu <b>LT</b> Skaityti simboliu pažymėtą puslapį <b>RO</b> Citiți pagina identificată cu simbolul <b>SK</b> Prečítajte si stranu označenú symbolom <b>HU</b> Olvassa el a szimbóllummal ellátott oldalt <b>ET</b> Lugege lehte, mis on tähistatud sümboliga <b>CS</b> Přečtete si stranu označenou symbolem <b>SL</b> Preberite stran s simbolom <b>TR</b> İle sembolü ile tanımlanan sayfayı okuyunuz </p>

	<p> <b>IT</b> Misure e distanze da rispettare <b>EN</b> Measurements and distances to be observed <b>DE</b> Einzuhaltende Abmessungen und Abstände <b>FR</b> Mesures et distances à respecter <b>ES</b> Medidas y distancias que se han de respetar <b>PT</b> Medidas e distâncias a respeitar <b>NL</b> Maten en afstanden die in acht moeten worden genomen <b>FI</b> Noudatettavat mitat ja etäisyydet <b>DA</b> Mål og afstande, der skal overholdes <b>SV</b> Mått och avstånd som ska respekteras <b>NO</b> Mål og avstander som må overholdes <b>PL</b> Wymiary i odległości, których należy przestrzegać <b>RU</b> Подлежащие соблюдению размеры и расстояния <b>BG</b> Размери и разстояния, които да се спазват <b>HR</b> Mjere i razdaljine koje trebate poštivati <b>SR</b> Mere i razdaljine koje moraju da se poštuju <b>EL</b> Μεγέθη και αποστάσεις προς τήρηση <b>LV</b> Izmēri un attālumi, kas jāievēro <b>LT</b> Matmenys ir atstumai, kurių reikia laikytis <b>RO</b> Măsuri și distanțe ce trebuie respectate <b>SK</b> Miere a vzdialenosti, ktoré je nutné dodržiavať <b>HU</b> Betartandó mértékek és távolságok <b>ET</b> Nõutavad vahemaad ja mõõdud <b>CS</b> Míry a vzdálenosti, které je třeba dodržovat <b>SL</b> Velikosti in razdalje, ki jih je treba upoštevati <b>TR</b> Dikkate alınacak boyut ve mesafeler         </p>
 <p><b>ON</b></p>	<p> <b>IT</b> ACCENDERE la macchina <b>EN</b> SWITCH ON the machine <b>DE</b> MASCHINE einschalten <b>FR</b> DÉMARRER la machine <b>ES</b> ENCENDER la máquina <b>PT</b> LIGAR a máquina <b>NL</b> DE MACHINE inschakelen <b>FI</b> KÄYNNISTÄ kone <b>DA</b> TÆNDE maskinen <b>SV</b> STARTA maskinen <b>NO</b> SLÅ PÅ maskinen <b>PL</b> WŁĄCZYĆ maszynę <b>RU</b> ВКЛЮЧИТЬ машину <b>BG</b> ВКЛЮЧЕТЕ машината <b>HR</b> UKLJUČITI stroj <b>SR</b> UKLJUČITE mašinu <b>EL</b> ΕΝΕΡΓΟΠΟΙΗΣΤΕ τη μηχανή <b>LV</b> IESLĒGT iekārtu <b>LT</b> ĮJUNGTI stakles <b>RO</b> PORNIȚI mașina <b>SK</b> ZAPNUŤ stroj <b>HU</b> A GÉP bekapcsolása <b>ET</b> KÄIVITAGE masin välja <b>CS</b> ZAPNĚTE stroj <b>SL</b> VKLJUČITE stroj <b>TR</b> MAKİNEYİ açınız         </p>
 <p><b>OFF</b></p>	<p> <b>IT</b> SPEGNERE la macchina <b>EN</b> SWITCH OFF the machine <b>DE</b> MASCHINE ausschalten <b>FR</b> METTRE LA MACHINE hors tension <b>ES</b> APAGAR la máquina <b>PT</b> DESLIGAR a máquina <b>NL</b> DE MACHINE uitschakelen <b>FI</b> SAMMUTA kone <b>DA</b> SLUKKE maskinen <b>SV</b> STÅNG AV maskinen <b>NO</b> SLÅ AV maskinen <b>PL</b> WYŁĄCZYĆ maszynę <b>RU</b> ВЫКЛЮЧИТЬ машину <b>BG</b> ИЗКЛЮЧЕТЕ машината <b>HR</b> ISKLJUČITI stroj <b>SR</b> ISKLJUČITE mašinu <b>EL</b> ΑΠΕΝΕΡΓΟΠΟΙΗΣΤΕ τη μηχανή <b>LV</b> IZSLĒGT iekārtu <b>LT</b> IŠJUNGTI stakles <b>RO</b> OPRITI mașina <b>SK</b> VYPNŮT stroj <b>HU</b> A GÉP kikapcsolása <b>ET</b> LÜLITAGE masin välja <b>CS</b> VYPNĚTE stroj <b>SL</b> IZKLJUČITE stroj <b>TR</b> MAKİNEYİ kapatınız         </p>
	<p> <b>IT</b> UTILIZZO <b>EN</b> USE <b>DE</b> VERWENDUNG <b>FR</b> UTILISATION <b>ES</b> USO <b>PT</b> UTILIZAÇÃO <b>NL</b> GEBRUIK <b>FI</b> KÄYTTÖ <b>DA</b> ANVENDELSE <b>SV</b> ANVÄNDNING <b>NO</b> BRUK <b>PL</b> UŻYTKOWANIE <b>RU</b> ИСПОЛЬЗОВАНИЕ <b>BG</b> УПОТРЕБА <b>HR</b> UPORABA <b>SR</b> UPOTREBA <b>EL</b> ΧΡΗΣΗ <b>LV</b> LIETOŠANA <b>LT</b> NAUDOJIMAS <b>RO</b> UTILIZARE <b>HU</b> HASZNÁLAT <b>ET</b> KASUTAMINE <b>CS</b> POUŽITÍ <b>SL</b> UPORABA <b>TR</b> KULLANIM         </p>
	<p> <b>IT</b> MANUTENZIONE <b>EN</b> MAINTENANCE <b>DE</b> WARTUNG <b>FR</b> ENTRETIEN <b>ES</b> MANTENIMIENTO <b>PT</b> MANUTENÇÃO <b>NL</b> ONDERHOUD <b>FI</b> HUOLTO <b>DA</b> VEDLIGEHOJDELSE <b>SV</b> UNDERHÅLL <b>NO</b> VEDLIKEHOLD <b>PL</b> KONSERWACJA <b>RU</b> ТЕХНИЧЕСКОЕ ОБСЛУЖИВАНИЕ <b>BG</b> ПОДДРЪЖКА <b>HR</b> ODRŽAVANJE <b>SR</b> ODRŽAVANJE <b>EL</b> ΣΥΝΤΗΡΗΣΗ <b>LV</b> TEHNISKĀ APKOPE <b>LT</b> PRIEŽIŪRA <b>RO</b> ÎNTREȚINERE <b>SK</b> ÚDRŽBA <b>HU</b> KARBANTART <b>ET</b> HOOLDUS <b>CS</b> ÚDRŽBA <b>SL</b> VZDRŽEVANJE <b>TR</b> BAKIM         </p>



	<p> <b>IT</b> Operazione da eseguire con PRUDENZA <b>EN</b> Operation to be performed with CARE <b>DE</b> Arbeitsgang erfordert VORSICHT <b>FR</b> Opération à effectuer avec PRUDENCE <b>ES</b> Operación que se debe realizar con PRECAUCIÓN <b>PT</b> Operação que deve ser efetuada com CUIDADO <b>NL</b> Handeling waarbij u VOORZICHTIG te werk moet gaan <b>FI</b> Toimenpide on tehtävä VAROEN <b>DA</b> Handlinger, som skal udføres med LET HÅND <b>SV</b> Åtgärder som ska utföras med FÖRSIKTIGHET <b>NO</b> Inngrep som må utføres med FORSIKTIGHET <b>PL</b> Operacja, którą należy wykonać z zachowaniem OSTROŻNOŚCI <b>RU</b> Действия, которые следует выполнять с ОСТОРОЖНОСТЬЮ <b>BG</b> Операция, която да се извършва с ПРЕДПАЗЛИВОСТ <b>HR</b> Vršite izvedbu ove radnje POZORNO <b>SR</b> Radnje koje morate da obavljate PAŽLJIVO <b>EL</b> Λειτουργία προς εκτέλεση με ΠΡΟΣΟΧΗ <b>LV</b> Darbības, kas jāveic ar PIESARDZĪBU <b>LT</b> Operacija, kurią reikia atlikti ATSARGIAI <b>RO</b> Operațiune ce trebuie efectuată cu PRUDENTĂ <b>SK</b> Operácia, ktorú je potrebné vykonať veľmi OPATRNE <b>HU</b> Kөрүлтекінтэссел végzendő MŰVELET <b>ET</b> Protseduur nõuab ETTEVAATLIKKUST <b>CS</b> Operace, které je třeba provést OPATRNĚ <b>SL</b> Postopek izvedite PREVIDNO <b>TR</b> Dikkatle yapılacak İŞLEM         </p>
	<p> <b>IT</b> Operazione da eseguire con FORZA <b>EN</b> Operation to be performed with FORCE <b>DE</b> Arbeitsgang erfordert KRAFTAUFWAND <b>FR</b> Opération à effectuer avec FORCE <b>ES</b> Operación que se debe realizar con FUERZA <b>PT</b> Operação que deve ser efetuada com FORÇA <b>NL</b> Handeling waarbij u KRACHT moet gebruiken <b>FI</b> Toimenpide on tehtävä VOIMALLA <b>DA</b> Handlinger, som skal udføres med STYRKE <b>SV</b> Åtgärder som ska utföras med KRAFT <b>NO</b> Inngrep som må utføres med KRAFT <b>PL</b> Operacja, którą należy wykonać z wykorzystaniem SIŁY <b>RU</b> Действия, которые следует выполнять с ПРИМЕНЕНИЕМ СИЛЫ <b>BG</b> Операция, която да се извършва със СИЛА <b>HR</b> Vršite izvedbu ove radnje NASILNO <b>SR</b> Radnje koje morate da obavljate NASILNO <b>EL</b> Διαδικασία προς εκτέλεση με ΠΡΟΣΟΧΗ <b>LV</b> Darbības, kas jāveic ar SPĒKU <b>LT</b> Operacija, kuriai atlikti reikia JĖGOS <b>RO</b> Operațiune ce trebuie efectuată cu FORȚĂ <b>SK</b> Operácia, ktorú je potrebné vykonať SILOU <b>HU</b> Erővel végzendő MŰVELET <b>ET</b> Protseduur nõuab JÕUDU <b>CS</b> Operace, které je třeba provést SILOU <b>SL</b> Postopek izvedite Z USTREZNO MOČJO <b>TR</b> Kuvvet ile yapılacak İŞLEM         </p>
	<p> <b>IT</b> Potenza <b>EN</b> Power <b>DE</b> Leistung <b>FR</b> Puissance <b>ES</b> Potencia <b>PT</b> Potência <b>NL</b> Vermogen <b>FI</b> Teho <b>DA</b> Styrke <b>SV</b> Effekt <b>NO</b> Effekt <b>PL</b> Moc <b>RU</b> Мощность <b>BG</b> Мощност <b>HR</b> Snaga <b>SR</b> Snaga <b>EL</b> Ισχύς <b>LV</b> Jauda <b>LT</b> Galia <b>RO</b> Putere <b>SK</b> Výkon <b>HU</b> Teljesítmény <b>ET</b> Võimsus <b>CS</b> Výkon <b>SL</b> Moč <b>TR</b> Güç         </p>
	<p> <b>IT</b> Tensione/Frequenza <b>EN</b> Voltage/Frequency <b>DE</b> Spannung/Frequenz <b>FR</b> Tension/Fréquence <b>ES</b> Tensión /Frecuencia <b>PT</b> Tensão/Frequência <b>NL</b> Spanning/Frequentie <b>FI</b> Jännite/taajuus <b>DA</b> Spænding/Frekvens <b>SV</b> Spänning/frekvens <b>NO</b> Spenning/Frekvens <b>PL</b> Napięcie/Częstotliwość <b>RU</b> Напряжение/Частота <b>BG</b> Напрежение/Честота <b>HR</b> Napon/Frekvencija <b>SR</b> Napon/Frekvencija <b>EL</b> Τάση/Συχνότητα <b>LV</b> Spriegums/Frekvence <b>LT</b> Įtampa/Dažnis <b>RO</b> Tensiune/Frecvență <b>SK</b> Napätie/Frekvencia <b>HU</b> Feszültség/Frekvencia <b>ET</b> Pinge/Sagedus <b>CS</b> Napětí /Frekvence <b>SL</b> Napetost/frekvenca <b>TR</b> Gerilim/Frekans         </p>
	<p> <b>IT</b> Velocità <b>EN</b> Speed <b>DE</b> Geschwindigkeit <b>FR</b> Vitesse <b>ES</b> Velocidad <b>PT</b> Velocidade <b>NL</b> Snelheid <b>FI</b> Nopeus <b>DA</b> Hastighed <b>SV</b> Hastighet <b>NO</b> Hastighet <b>PL</b> Prędkość <b>RU</b> Скорость <b>BG</b> Скорост <b>HR</b> Brzina <b>SR</b> Brzina <b>EL</b> Ταχύτητα <b>LV</b> Ātrums <b>LT</b> Greitis <b>RO</b> Viteză <b>SK</b> Rýchlosť <b>HU</b> Sebesség <b>ET</b> Kiirus <b>CS</b> Rychlost <b>SL</b> Hitrost <b>TR</b> Hız         </p>

	<p> <b>IT</b> Rumore <b>EN</b> Noise <b>DE</b> Schallpegel <b>FR</b> Bruit <b>ES</b> Ruido <b>PT</b> Ruído <b>NL</b> Geluidsniveau <b>FI</b> Melu <b>DA</b> Støj <b>SV</b> Buller <b>NO</b> Støy <b>PL</b> Hałas <b>RU</b> Уровень шума <b>BG</b> Шум <b>HR</b> Buka <b>SR</b> Buka <b>EL</b> Θόρυβος <b>LV</b> Troksnis <b>LT</b> Triukšmas <b>RO</b> Zgomot <b>SK</b> Hluk <b>HU</b> Zaj <b>ET</b> Müra <b>CS</b> Hlučnost <b>SL</b> Hrup <b>TR</b> Gürültü         </p>
	<p> <b>IT</b> Peso <b>EN</b> Weight <b>DE</b> Gewicht <b>FR</b> Poids <b>ES</b> Peso <b>PT</b> Peso <b>NL</b> Gewicht <b>FI</b> Paino <b>DA</b> Vægt <b>SV</b> Vikt <b>NO</b> Vekt <b>PL</b> Ciężar <b>RU</b> Вес <b>BG</b> Тегло <b>HR</b> Težina <b>SR</b> Težina <b>EL</b> Βάρος <b>LV</b> Svārs <b>LT</b> Svoris <b>RO</b> Greutate <b>SK</b> Hmotnosť <b>HU</b> Súly <b>ET</b> Kaal <b>CS</b> Hmotnost <b>SL</b> Teža <b>TR</b> Ağırlık         </p>
	<p> <b>IT</b> Operazioni di utilizzo LEVIGATRICE <b>EN</b> Operations using the SANDER <b>DE</b> Arbeitsgänge bei Verwendung als HONMASCHINE <b>FR</b> Opérations d'utilisation POLISSEUSE <b>ES</b> Operaciones para utilizar la PULIDORA <b>PT</b> Operações de utilização como POLIDORA <b>NL</b> Gebruik als SCHUURMACHINE <b>FI</b> HIOMAKONEEN käyttöoimennpiteit <b>DA</b> Brugshandleringer POLERMASKINE <b>SV</b> Användaråtgärder HYVEL <b>NO</b> Inngrep hvor man bruker BÅNDSLIPER <b>PL</b> Operacje użytkowania POLERKI <b>RU</b> Порядок использования ПОЛИРОВАЛЬНОЙ МАШИНЫ <b>BG</b> Операции за употреба ШЛИФОВЪЧНА МАШИНА <b>HR</b> Radnje pri uporabi stroja kao UREĐAJ ZA ŠMIRGLANJE <b>SR</b> Radnje pri upotrebi mašine kao UREĐAJ ZA ŠMIRGLANJE <b>EL</b> Διαδικασίες χρήσης ΤΡΙΒΕΙΟΥ <b>LV</b> LENTES SLĪPMAŠĪNAS lietošanas darbības <b>LT</b> Naudojimo operacijos ŠLIFAVIMO STAKLĖS <b>RO</b> Operatiuni de utilizare ȘLEFUITOR <b>SK</b> Použitie na LEŠTENIE <b>HU</b> REZGŐ CSISZOLÁS üzem mód műveletei <b>ET</b> LIHVILJA kasutusprotseduurid <b>CS</b> Použití na LEŠTĚNÍ <b>SL</b> Postopki uporabe POLIRKE <b>TR</b> ZIMPARA MAKİNESİ kullanımı işlemleri         </p>
	<p> <b>IT</b> Oggetto da RICICLARE <b>EN</b> Object to be RECYCLED <b>DE</b> Gegenstand zum RECYCLING <b>FR</b> Objet à RÉCYCLER <b>ES</b> Objeto RECICLABLE <b>PT</b> Objeto a RECICLAR <b>NL</b> Bestemd voor RECYCLING <b>FI</b> Kierrätettävä esine <b>DA</b> GENBRUGSMATERIALER <b>SV</b> Föremål som ska ÅTERVINNAS <b>NO</b> Gjenstand som må RESIRKULERES <b>PL</b> Obiekt do RECYKLINGU <b>RU</b> Подлежит ВТОРИЧНОЙ ПЕРЕРАБОТКЕ <b>BG</b> Предмет за РЕЦИКЛИРАНЕ <b>HR</b> Predmet za RICIKLAŽU <b>SR</b> Predmet koji morate da RICIKLIRATE <b>EL</b> Αντικείμενο προς ανακύκλωση <b>LV</b> PĀRSTRĀDES objekts <b>LT</b> Objektai, kuriuos reikia PERDIRBTI <b>RO</b> Obiect de RECICLAT <b>SK</b> Použitie na ČISTENIE <b>HU</b> ÚJRAHASZNOSÍTANDÓ termék <b>ET</b> Ringlusse võetav toode <b>CS</b> Recyklovatelný výrobek <b>SL</b> Predmet za RECIKLIRANJE <b>TR</b> GERİ DÖNÜŞTÜRÜLECEK nesne         </p>
	<p> <b>IT</b> Obbligo di leggere il manuale istruzioni <b>EN</b> Read the instruction manual <b>DE</b> Das Lesen der Betriebsanleitung ist vorgeschrieben <b>FR</b> Obligation de lire le manuel d'instructions <b>ES</b> Obligación de leer el manual de instrucciones <b>PT</b> Obrigação de ler o manual de instruções <b>NL</b> Verplichting om de instructiehandleiding te lezen <b>FI</b> Käyttöoppaan lukemisen pakko <b>DA</b> Pligt til at læse brugsanvisningerne <b>SV</b> Skyldighet att läsa bruksanvisningen <b>NO</b> Instruksjonshåndboken MÅ leses <b>PL</b> Obowiązek przeczytania instrukcji obsługi <b>RU</b> Необходимо прочитать руководство по эксплуатации <b>BG</b> Задължение за четене на ръководството с инструкции <b>HR</b> Obaveza pročitavanja Priručnika za uporabu <b>SR</b> Obaveza pročitavanja Priručnika za upotrebu <b>EL</b> Είναι υποχρεωτικό να διαβάσετε το εγχειρίδιο οδηγιών <b>LV</b> Pienākums izlasīt lietošanas instrukciju <b>LT</b> Būtina perskaityti naudojimo instrukciją <b>RO</b> Obligația de a citi manualul de instrucțiuni <b>SK</b> Povinnosť prečítať si návod na používanie <b>HU</b> A használati utasítást kötelező elolvasni! <b>ET</b> Kohustus lugeda kasutusjuhendit <b>CS</b> Povinnost přečíst si návod k použití <b>SL</b> Obvezno preberite navodila za uporabo <b>TR</b> Kullanım kılavuzunu okuma zorunluluğu         </p>

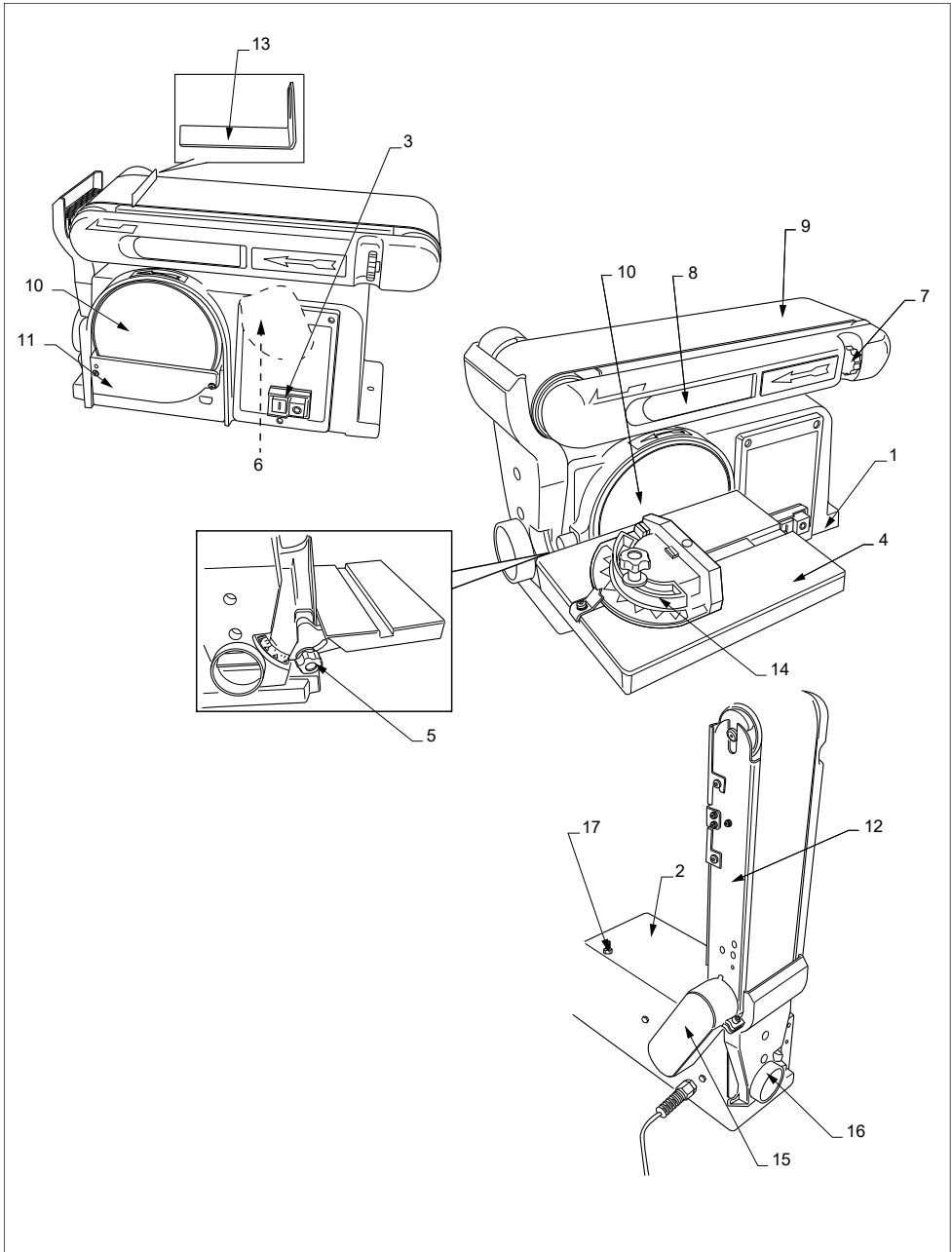

**IT**

1. Corpo macchina
2. Basamento
3. Interruttore ON/OFF
4. Piano di appoggio
5. Pomello bloccaggio piano
6. Motore
7. Pomello centraggio nastro
8. Leva di tensionamento nastro
9. Nastro



10. Disco di levigatura autoadesivo
11. Carter del disco
12. Protezione nastro inferiore
13. Fermapezzo
14. Goniometro con guida
15. Protezione cinghia
16. Attacco aspirazione polveri
17. Vite di appoggio
18. Manuale d'uso
19. Manuale "NORME DI SICUREZZA GENERALI"

**EN**

1. Machine body
2. Base
3. ON/OFF switch
4. Support surface
5. Surface locking knob
6. Motor
7. Belt centring knob
8. Belt tensioning lever
9. Belt



10. Self-adhesive sanding disc
11. Disc guard
12. Belt lower guard
13. Work piece holder
14. Goniometer with guide
15. Belt guard
16. Dust extractor fitting
17. Support screw
18. User Manual
19. Manual "GENERAL SAFETY REGULATIONS"

**DE**

1. Maschinenkörper
2. Unterbau
3. EIN-/AUS-Schalter
4. Auflagefläche
5. Tisch-Feststellgriff
6. Motor
7. Griff für Bandzentrierung
8. Bandspannhebel
9. Band



10. Selbstklebender Schleifteller
11. Tellergehäuse
12. Unterer Bandschutz
13. Werkstückhalter
14. Winkelmesser mit Lehre
15. Riemenschutz
16. Anschluss Staubabsaugung
17. Auflageschraube
18. Gebrauchs- und Wartungsanleitung
19. Anleitung „ALLGEMEINE SICHERHEITSVORSCHRIFTEN“

**FR**

1. Corps machine
2. Embase
3. Interrupteur ON/OFF
4. Plan d'appui
5. Manette de blocage plan
6. Moteur
7. Manette de centrage bande
8. Levier de mise en tension bande
9. Bande



10. Disque de ponçage auto-adhésif
11. Carter du disque
12. Protection inférieure bande
13. Bloque-pièce
14. Goniomètre avec guide
15. Protection courroie
16. Raccord aspiration poussières
17. Vis d'appui
18. Manuel d'utilisation
19. Manuel des NORMES GÉNÉRALES DE SÉCURITÉ

**ES**

1. Cuerpo de la máquina
2. Bancada
3. Interruptor on/off
4. Superficie de apoyo
5. Pomo de bloqueo de la mesa
6. Motor
7. Pomo de regulación de la cinta
8. Palanca de tensión de la cinta
9. Cinta



10. Disco de lijado autoadhesivo
11. Cáster del disco
12. Protección cinta inferior
13. Bloqueo de la pieza
14. Goniómetro con guía
15. Protección correa
16. Conexión para aspiración del polvo
17. Tornillo de apoyo
18. Manual de uso
19. Manual "NORMAS GENERALES DE SEGURIDAD"

**PT**

1. Corpo da máquina
2. Base
3. Interruptor ON/OFF
4. Plano de apoio
5. Manipulo de bloqueio do plano
6. Motor
7. Manipulo de centragem da fita
8. Alavanca de tensão da fita
9. Fita



10. Disco de polimento autoadesivo
11. Cárter do disco
12. Proteção da fita inferior
13. Retentor de peça
14. Goniómetro com guia
15. Proteção da correia
16. Conexão para aspiração do pó
17. Parafuso de apoio
18. Manual de uso
19. Manual "NORMAS DE SEGURANÇA GERAIS"

**NL**

1. Machineromp
2. Onderstel
3. ON/OFF-schakelaar
4. Steunvlak
5. Blokkeerknop blad
6. Motor
7. Knop voor band centrerung
8. Spanhendel band
9. Band
10. Zelfklevende schuurschijf



11. Carter van de schijf
12. Onderste bandbescherming
13. Werkstukkelm
14. Hoekmeter met geleider
15. Riembescherming
16. Stofafzuigaansluiting
17. Steunschroef
18. Gebruikshandleiding
19. Handleiding "VEILIGHEIDSVORSCHRIFTEN VAN ALGEMENE AARD"

**FI**

1. Koneen runko
2. Alusta
3. ON/OFF-katkaisin
4. Tukitaso
5. Tason lukitusnuppi
6. Moottori
7. Hihnan kohdistusnuppi
8. Hihnan kiristysvipu
9. Hihna



10. Itsekiinnittyvä hiomalaikka
11. Laikkasuojus
12. Alahihnan suoja
13. Kappaleen pysäytin
14. Goniometri, jossa ohjain
15. Hihnan suoja
16. Polveri pölyn imuliitäntä
17. Tukiruuvi
18. Käyttöopas
19. YLEISTEN TURVALLISUUSMÄÄRÄYSTEN opas

**DA**

1. Maskinkorpus
2. Sokkel
3. Kontakten ON/OFF
4. Støtteflade
5. Blokeringsgreb, plan
6. Motor
7. Båndcenteringsgreb
8. Håndtag til båndspænding
9. Bånd



10. Selvklebende pudseskive
11. Skivens afskærmning
12. Nedre båndbeskyttelse
13. Emneblokering
14. Vinkelmåler med styring
15. Rembeskyttelse
16. Tilkoblingspunkt til støvudsugning
17. Støtteskrue
18. Brugervejledning
19. Vejledning om "GENERELLE SIKKERHEDSFORSKRIFTER"

**SV**

1. Maskindel
2. Bottenplatta
3. Strömbrytare PÅ/AV
4. Stödyta
5. Spärrknapp planblockering
6. Motor
7. Bandjusteringsvred
8. Bandspänningsspak
9. Band



10. Självhäftande slipskiva
11. Skivans skydd
12. Skydd nedre band
13. Spännelement arbetsstycke
14. Guideförsedd goniometer
15. Remskydd
16. Anslutning för dammsugning
17. Stödskruv
18. Bruksanvisning
19. Manual "ALLMÄNNA SÄKERHETSBESTÄMMELSER"

**NO**

1. Maskinens hoveddel
2. Bunnan
3. Bryter ON/OFF
4. Støttebord
5. Flat låseknapp
6. Motor
7. Knapp for midtstilling avbånd
8. Spak for stramming av bånd
9. Bånd



10. Selvklebende slipeskive
11. Setet til skiven
12. Nedre båndvern
13. Stoppestykke
14. Vinkelsliper med fremfører
15. Kjedevern
16. Kobling støvavsug
17. Støtteskrue
18. Bruksanvisning
19. Veiledning med "GENERELLE SIKKERHETSFORSKRIFTER"

**PL**

1. Korpus maszyny
2. Podstawa
3. Przełącznik ON/OFF
4. Stolik roboczy
5. Gałka blokowania stolika
6. Silnik
7. Pokrętko do środkowania taśmy
8. Dźwignia naciągu taśmy
9. Taśma



10. Tarcza szlifierska samoprzylepna
11. Obudowa tarczy
12. Dolna osłona taśmy
13. Blokada części
14. Kątomierz z prowadnicą
15. Osłona pasa
16. Przyłącze odciągu pyłu
17. Śruba podporowa
18. Instrukcja obsługi
19. Instrukcja „OGÓLNE NORMY BEZPIECZEŃSTWA”

**RU**

1. Корпус машины
2. Основание
3. Двухпозиционный выключатель
4. Опорный стол
5. Блокировочная рукоятка стола
6. Двигатель
7. Рукоятка центрирования ленты
8. Натяжная рукоятка ленты
9. Лента



10. Самоклеящийся шлифовальный диск
11. Картер диска
12. Нижняя защита ленты
13. Держатель детали
14. Угломер с направляющей
15. Защита ремня
16. Крепление для отсоса пыли
17. Опорные винты
18. Руководство для пользователя
19. Руководство «ОБЩИЕ ПРАВИЛА ТЕХНИКИ БЕЗОПАСНОСТИ»

**BG**

1. Корпус на машината
2. Основа
3. Прекъсвач ON/OFF
4. Повърхност за разполагане
5. Ръчка за блокиране на плот
6. Двигател
7. Ръчка за центриране на лента
8. Лост за обтягане на лента
9. Лента



10. Самозалепващ диск за шлайфане
11. Картер на диска
12. Защита долна лента
13. У-во спиране на детайл
14. Транспортир с направление
15. Защита на ремък
16. Приставка за аспирация на прах
17. Опорен винт
18. Ръководство за употреба
19. Ръководство „ОБЩИ ПРАВИЛА ЗА БЕЗОПАСНОСТ”

**HR**

1. Tijelo stroja
2. Postolje
3. Prekidač za uključivanje/isključivanje
4. Oslonac
5. Gumb za blokiranje oslonca
6. Motor
7. Gumb za centriranje trake
8. Poluga za napinjanje trake
9. Traka



10. Samoljepivi brusni disk
11. Karter diska
12. Zaštita donje trake
13. Zaustavljač obratka
14. Goniometar s vodičem
15. Zaštita remenica
16. Priključak za usisavanje prašine
17. Potporni vijci
18. Priručnik za uporabu
19. Priručnik „OPĆE SIGURNOSNE MJERE”
- 20.

**SR**

1. Mašina
2. Postolja
3. Prekidač za uključivanje/isključivanje (ON/OFF)
4. Površina za oslanjanje
5. Ručica za blokiranje površine
6. Motor
7. Ručica za centriranje trake
8. Poluga za zatezanje trake
9. Traka

**EL**

1. Σώμα μηχανής
2. Βάση
3. Διακόπτης ON/OFF
4. Επίπεδο στήριξης
5. Πόμολο ακινητοποίησης επιφάνειας
6. Κινητήρας
7. Πόμολο κεντραρίσματος ιμάντα
8. Μοχλός τάνυσης ιμάντα
9. Ιμάντας

**LV**

1. Mašīnas korpuss
2. Pamatne
3. ON/OFF (ieslēgšanas/izslēgšanas) slēdzis
4. Atbalsta virsma
5. Plaknes bloķēšanas poga
6. Motors
7. Lentas centrēšanas poga
8. Lentas nospriegošanas svira
9. Lente

**LT**

1. Įrenginio struktūra
2. Korpusas
3. Jungiklis ON/OFF
4. Pagrindo plokštuma
5. Plokštės blokavimo rankena
6. Variklis
7. Juostos centravimo rankena
8. Juostos įtempimo svirtis
9. Juosta

**RO**

1. Corp mașină
2. Bază
3. Întrerupător ON/OFF
4. Plan de sprijin
5. Mâner blocare suprafață lucru
6. Motor
7. Buton centrare bandă
8. Manetă întindere bandă
9. Bandă



10. Samolepljivi brusni disk
11. Štitnik diska
12. Donja zaštita trake
13. Držač komada
14. Ugao sa vodičem
15. Štitnik remena
16. Priključak za usisavanje prašine
17. Vijak za podršku
18. Priručnik za upotrebu
19. Priručnik "OPŠTE BEZBEDNOSNE MERE"

10. Αυτοκόλλητος δίσκος λείανσης
11. Κάρτερ δίσκου
12. Κάτω προστασία ιμάντα
13. Διάταξη ακινητοποίησης αντικειμένου
14. Γωνιόμετρο με οδηγό
15. Προστασία ιμάντα
16. Σύνδεση εξαγωγής σκόνης
17. Βίδα εναπόθεσης
18. Εγχειρίδιο χρήσης
19. Εγχειρίδιο "ΓΕΝΙΚΟΙ ΚΑΝΟΝΙΣΜΟΙ ΑΣΦΑΛΕΙΑΣ"

10. Pašlīmējošs slīpēšanas disks
11. Diska karteris
12. Lentes apakšējais aizsargs
13. Sagataves apturētājs
14. Goniometrs ar vadotni
15. Siksna aizsargs
16. Putekļu nosūksanas savienojums
17. Atbalsta skrūve
18. Eksploataācijas rokasgrāmata
19. Lapa „VISPĀRĒJIE DROŠĪBAS NOTEIKUMI”

10. Lipnus šlifavimo diskas
11. Disko gaubtas
12. Apatinė juostos apsauga
13. Ruošinio laikiklis
14. Matlankis su kreiptuvu
15. Diržo apsauga
16. Dulkių siurbimo jungtis
17. Atraminis varžtas
18. Naudotojo vadovas
19. Vadovas „BENDROSIS SAUGOS TAISYKLĖS“

10. Disc de șlefuire auto-adeziv
11. Protecție disc
12. Protecție bandă inferioară
13. Disp. fixare piesă
14. Raportor de ghidaj
15. Protecție curea
16. Racord pentru aspirarea prafului
17. Șurub fixare
18. Manual de utilizare
19. Manual „NORME DE SIGURANȚĂ GENERALE”

**SK**

1. Teleso stroja
2. Podstavec
3. Vypínač ON/OFF
4. Oporná plocha
5. Kolesko zaistenia plochy
6. Motor
7. Centrovací gombík pásu
8. Páka napnutia pásu
9. Pás



10. Samolepiaci leštiaci kotúč
11. Kryt kotúča
12. Ochrana spodného pásu
13. Zarážka kusu
14. Goniometer s vodiacou lištou
15. Ochrana remeňa
16. Spoj odsávania prachu
17. Oporná skrutka
18. Návod na používanie
19. Návod „VŠEOBECNÉ BEZPEČNOSTNÉ PREDPISY“

**HU**

1. Géptest
2. Alapzat
3. KI/BE kapcsoló
4. Támasztófelület
5. Asztalrögzítő gomb
6. Motor
7. Szalagbeállító gomb
8. Szalagfeszítő kar
9. Szalag



10. Öntapadó csiszolókorong
11. Korong védőburkolata
12. Szalag alsó védőburkolata
13. Munkadarab-megállító
14. Vezetősínes szögmérő
15. Ékszív védőburkolata
16. Porelszívó csatlakozása
17. Támasztócsavar
18. Felhasználói kézikönyv
19. „ÁLTALÁNOS BIZTONSÁGI ELŐÍRÁSOK” kézikönyv

**ET**

1. Seadme korpus
2. Alus
3. Pealülitli ON/OFF
4. Tuglaud
5. Tasapinna blokeerimisnupp
6. Mootor
7. Lindi tsentreerimisnupp
8. Lindi pingutushoob
9. Lint



10. Iseliimuv lihvetas
11. Ketta korpus
12. Alumine lindikaitse
13. Detailipiirik
14. Juhikuga mall
15. Rihmakaitse
16. Tolmuväljatõmbe ühendus
17. Tugikruvid
18. Kasutusjuhend
19. Juhend „ÜLDISED OHUTUSJUHISED”

**CS**

1. Těleso stroje
2. Základna
3. Vypínač ON/OFF
4. Opěrná plocha
5. Knoflík zajištění desky
6. Motor
7. Knoflík centrování pásu
8. Páka vypínání pásu
9. Pás



10. Samolepicí brusný kotouč
11. Kryt kotouče
12. Ochrana spodního pásu
13. Zarážka kusu
14. Goniometr s vodicím prvkem
15. Ochrana řemene
16. Připojení odsávání prachu
17. Opěrný šroub
18. Návod k použití
19. Návod „OBECNÉ BEZPEČNOSTNÍ POKYNY“



**SL**

1. Osrednji del stroja
2. Podstavek
3. Glavno stikalo ON/OFF
4. Odlagalna površina
5. Ročica za blokado površine
6. Motor
7. Ročica za centriranje traku
8. Ročica za napenjanje traku
9. Trak

10. Samolepilni brusilni kolut
11. Pokrov koluta
12. Zaščita spodnjega traku
13. Vpenjalo
14. Kotomer z vodilom
15. Zaščita jermenov
16. Priključek za odsesavanje prahu
17. Oporni vijak
18. Navodila za uporabo
19. Navodil »TEMELJNI VARNOSTNI PREDPISI«

**TR**

1. Makine gövdesi
2. Kaide
3. AÇMA/KAPAMA anahtarı
4. Destek yüzeyi
5. Tabla tespit topuzu
6. Motor
7. Bant ortalama topuzu
8. Bant gerdirme kolu
9. Bant

10. Kendinden yapışkanlı perdahlama diski
11. Disk karteri
12. Alt bant siperi
13. Parça sabitleme sistemi
14. Kılavuzlu gönye
15. Kayış siperi
16. Toz çekme bağlantısı
17. Dayanak vidası
18. Kullanma kılavuzu
19. "GENEL GÜVENLİK KURALLARI" kılavuzu

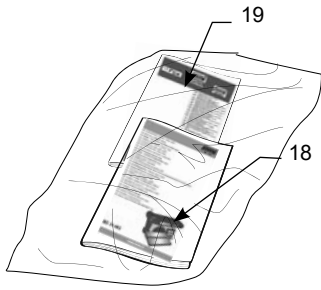
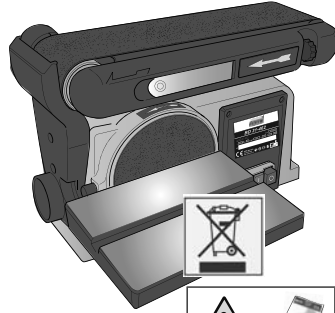
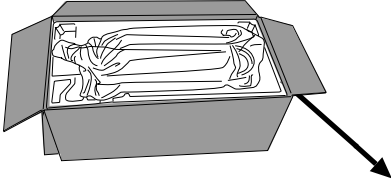
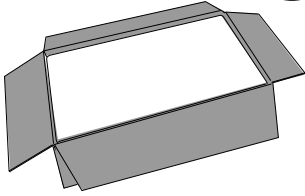

19

18

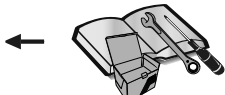
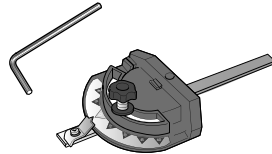
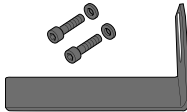
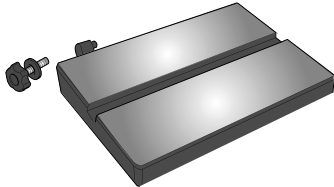

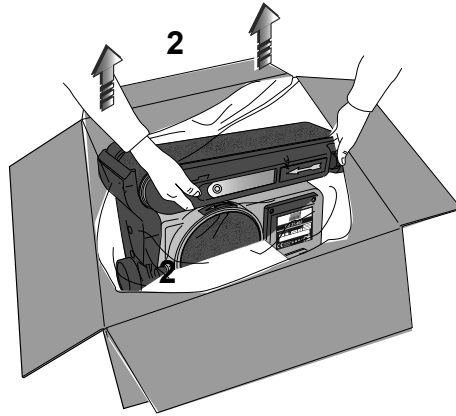
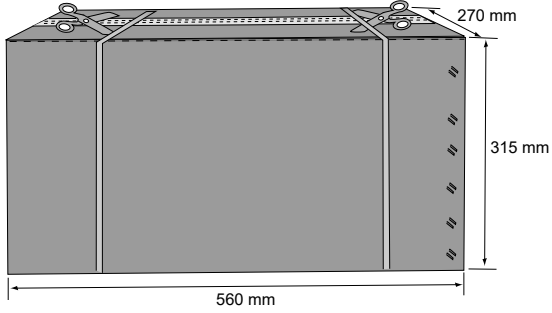

-20 Kg

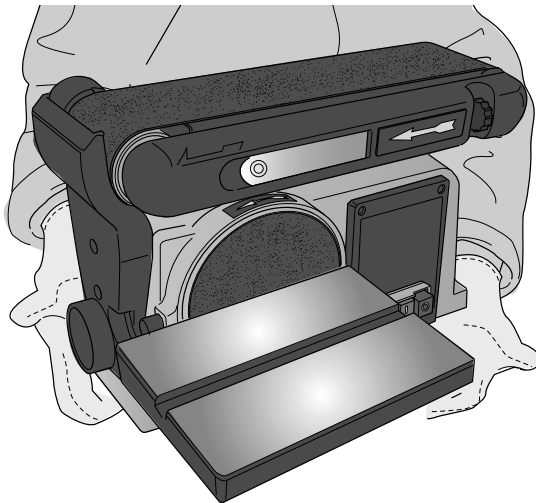

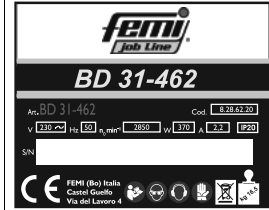

- IT Indicazione caratteristiche e dati motore
- EN Indication of motor characteristics and motor data
- DE Angabe der Motoreigenschaften und -daten
- FR Indication des caractéristiques et des données du moteur
- ES Características y datos del motor
- PT Indicação das características e dados do motor
- NL Eigenschappen en gegevens motor
- FI Moottorin tietoja ja ominaisuuudet
- DA Angivelse motorens egenskaber og data
- SV Egenskaper och data för motor
- NO Beskrivelse motorens egenskaper og data
- PL Charakterystyka i dane techniczne silnika
- RU Характеристики и данные двигателя
- BG Посочване на характеристиките и данни за двигателя
- HR Značajke i podaci o motoru
- SR Označavanje karakteristika i podaci o motoru
- EL Υπόδειξη χαρακτηριστικών και στοιχείων κινητήρα
- LV Dzinēja raksturlielumi un dati
- LT Savybių išvardijimas ir variklio duomenys
- RO Indicare caracteristicilor și a datelor motorului
- SK Indikácia vlastností a údajov o motore
- HU Motor jellemzői és adatai
- ET Mootori omadused ja andmed
- CS Indikace vlastností a údajů o motoru
- SL Značilnosti in podatki motorja
- TR Motorunun özellikleri ve verileri

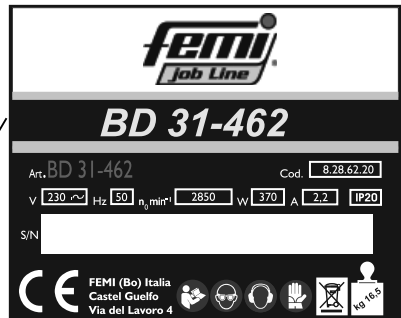
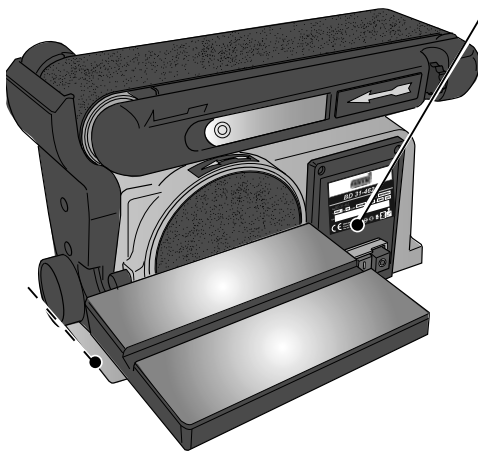

	<p> <b>IT</b> Utilizzo dispositivi di protezione individuali <b>EN</b> Use personal protective equipment <b>DE</b> Benutzung persönlicher Schutzausrüstungen <b>FR</b> Utilisation de dispositifs de protection individuelle <b>ES</b> Uso de equipos de protección individual <b>PT</b> Utilização de equipamentos de proteção individual <b>NL</b> Gebruik van persoonlijke beschermingsmiddelen <b>FI</b> Henkilösuojainten käyttö <b>DA</b> Brug af personlige værnemidler <b>SV</b> Användning av personlig skyddsutrustning <b>NO</b> Bruk av personlig verneutstyr <b>PL</b> Wykorzystanie środków ochrony indywidualnej <b>RU</b> Использование средств индивидуальной защиты <b>BG</b> Използване на лични предпазни средства <b>HR</b> Uporaba osobne zaštitne opreme <b>SR</b> Korišćenje ličnih zaštitnih sredstava <b>EL</b> Χρήση μέσων ατομικής προστασίας <b>LV</b> Individuālo aizsardzības līdzekļu lietošana <b>LT</b> Asmeninių apsaugos priemonių naudojimas <b>RO</b> Utilizarea echipamentelor de protecție individuală <b>SK</b> Použitie osobných ochranných pracovných prostriedkov <b>HU</b> Egyéni biztonsági felszerelés használata <b>ET</b> Isikukaitsevahendite kasutamine <b>CS</b> Použití osobních ochranných pomůcek <b>SL</b> Uporaba osebne varovalne opreme <b>TR</b> Kişisel koruyucu ekipman kullanımı         </p>
<p>S/N: 3G[AAAA]NNNNL XXXX</p>	<p> <b>IT</b> Matricola e anno di costruzione <b>EN</b> Serial number and Year of manufacture <b>DE</b> Seriennummer und Baujahr <b>FR</b> Matricule et année de construction <b>ES</b> N° de serie y año de fabricación <b>PT</b> Número de série e ano de fabrico <b>NL</b> Seriennummer en bouwjaar <b>FI</b> Sarjanumero ja valmistusvuosi <b>DA</b> Matrikelnummer og Byggeår <b>SV</b> Register och tillverkningsår <b>NO</b> Serienummer og byggeår <b>PL</b> Numer seryjny i rok produkcji <b>RU</b> Заводской номер и год изготовления <b>BG</b> Фабричен номер и година на производство <b>HR</b> Serijski broj i godina proizvodnje <b>SR</b> Serijski broj i godina proizvodnje <b>EL</b> Σειριακός αριθμός και έτος κατασκευής <b>LV</b> Sērijas numurs un izlaides gads <b>LT</b> Registracijos numeris ir pagaminimo metai <b>RO</b> Nr. matricol și anul de fabricație <b>SK</b> Sériové číslo a rok výroby <b>HU</b> Gyártási szám és a gyártás éve <b>ET</b> Seerianumber ja tootmisaasta <b>CS</b> Výrobní číslo a rok výroby <b>SL</b> Serijska številka in leto izdelave <b>TR</b> Seri numarasi ve üretim yılı         </p>

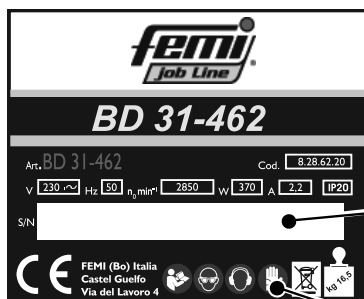

S/N: 3G[AAAA]NNNNL XXXX



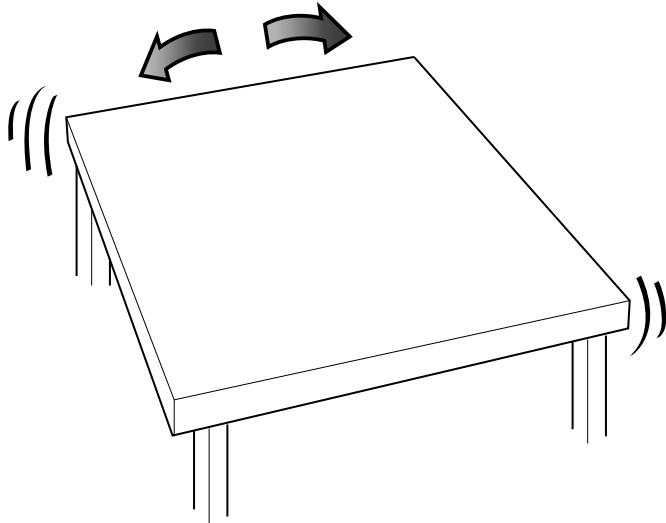
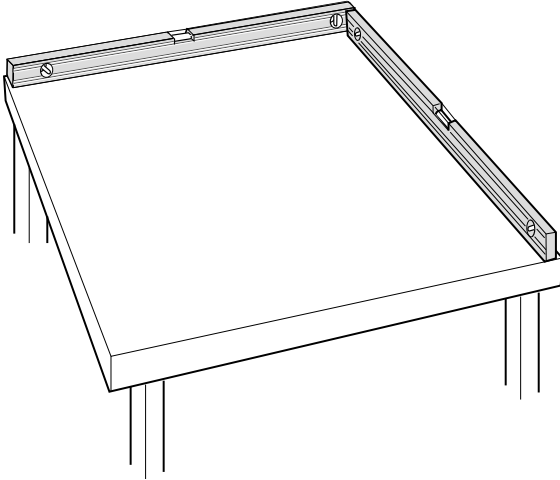

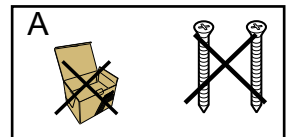
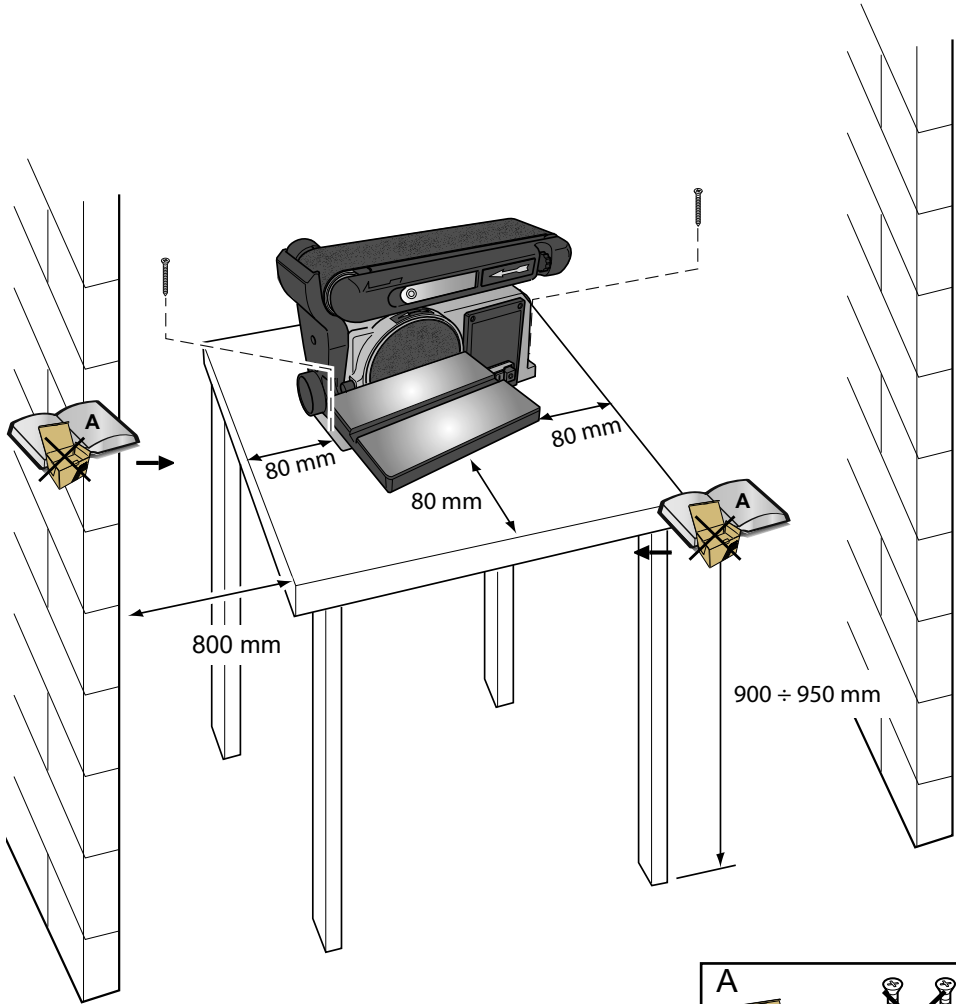

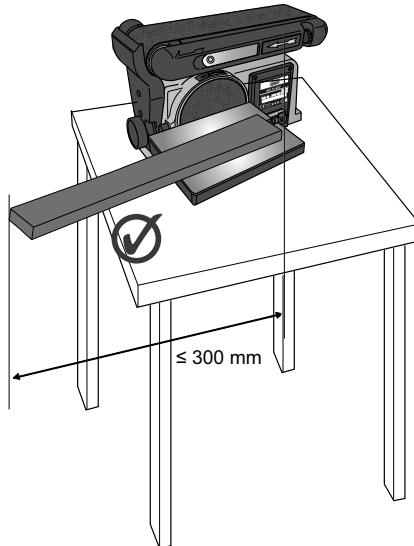
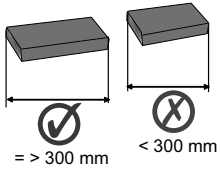
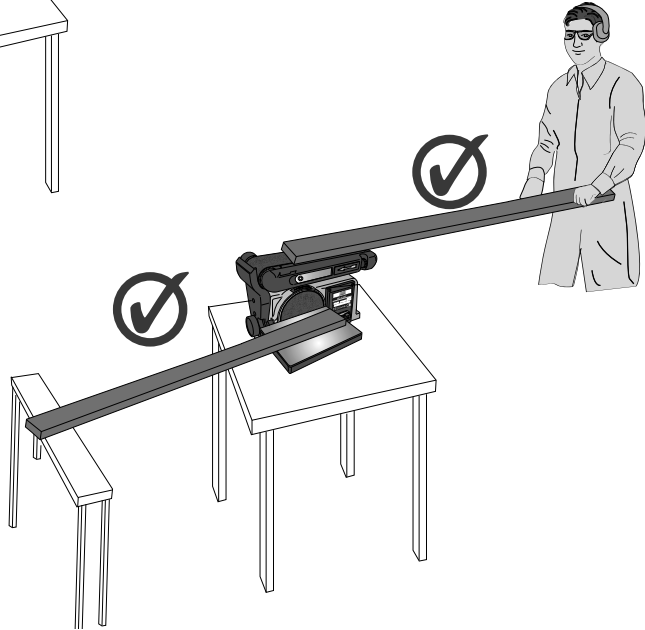
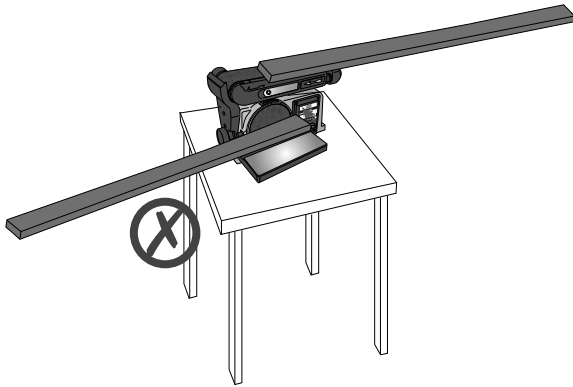



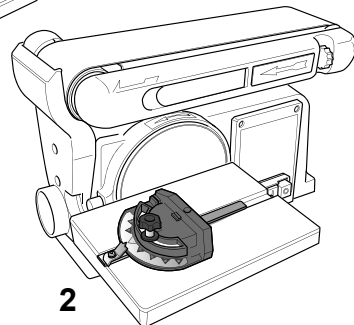
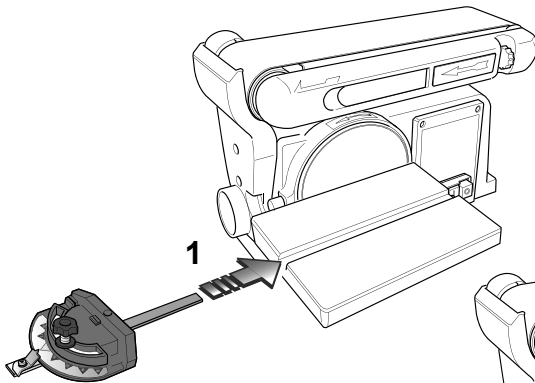
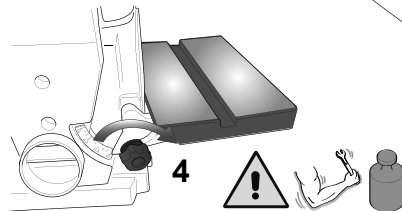
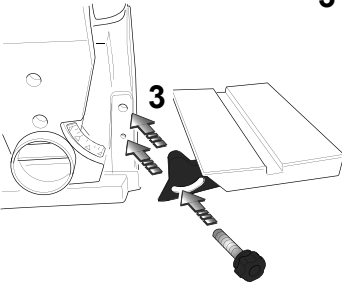
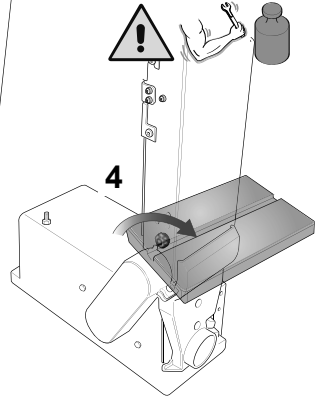
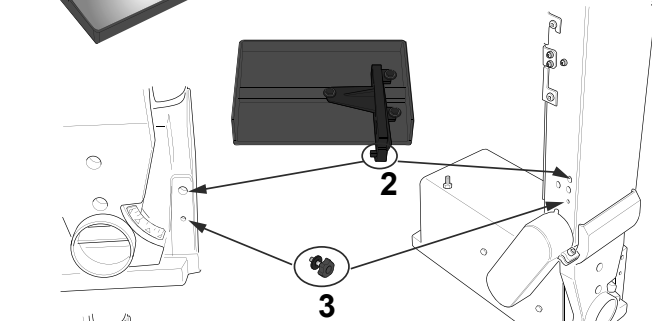
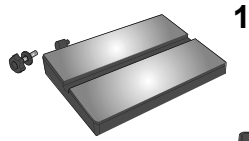

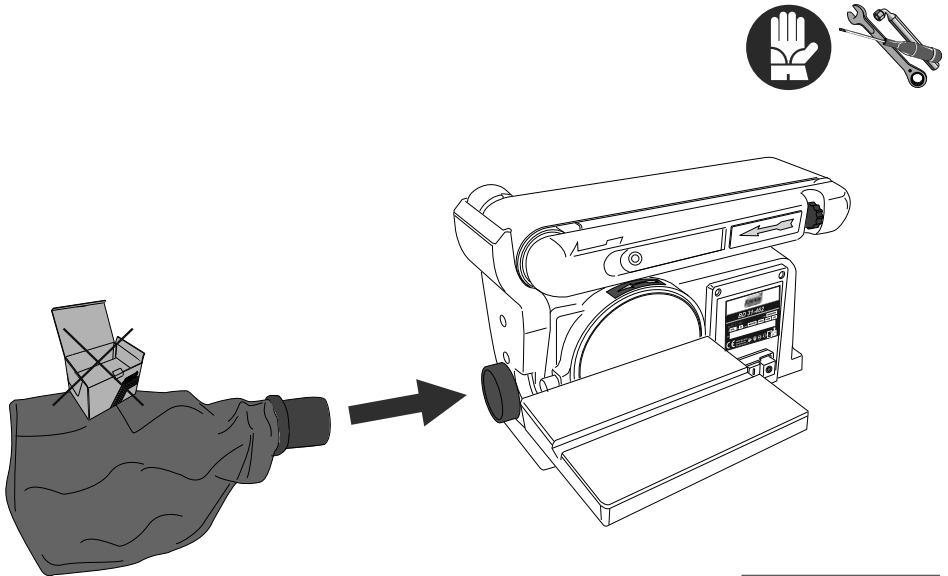
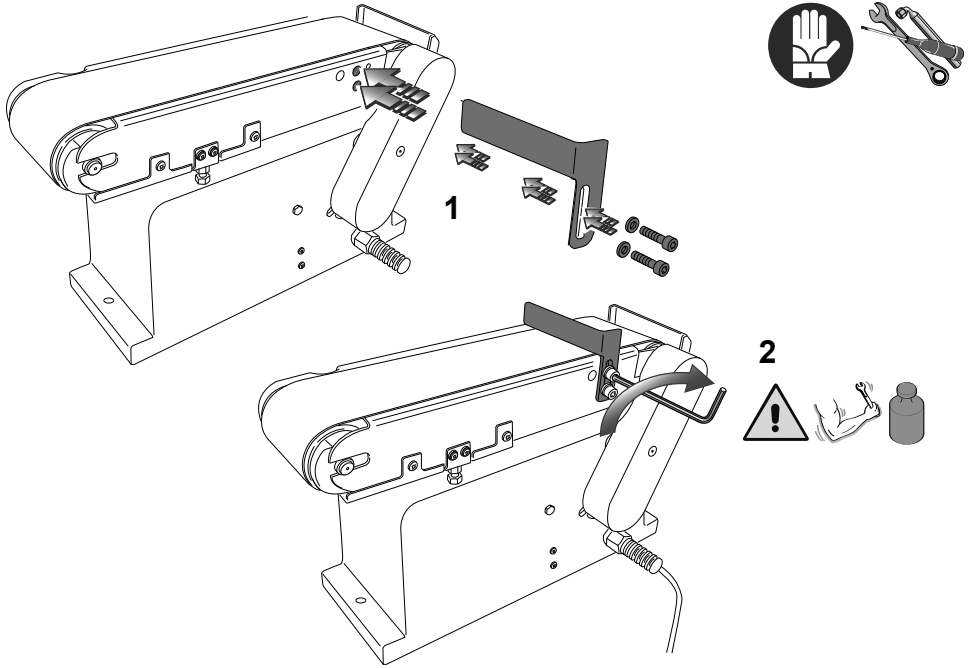

0° ÷ 45°

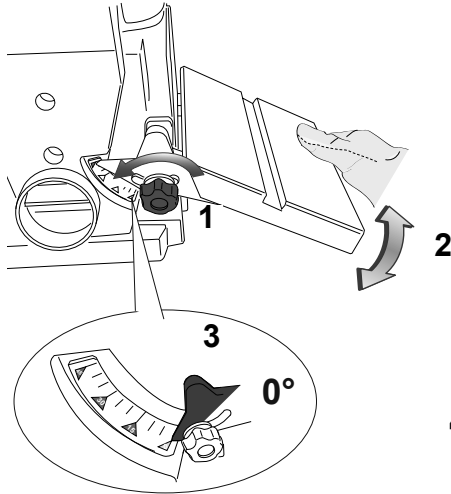

0°

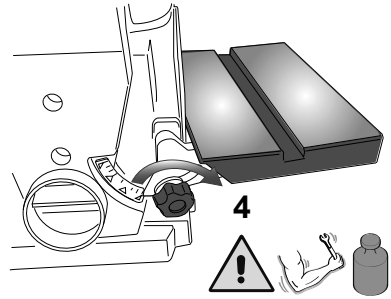

45°

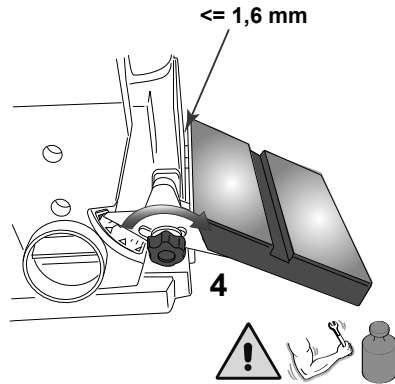
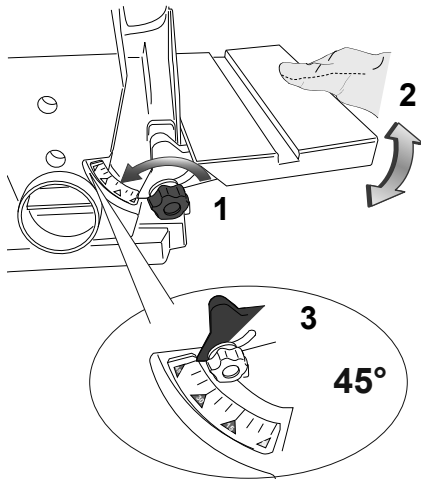

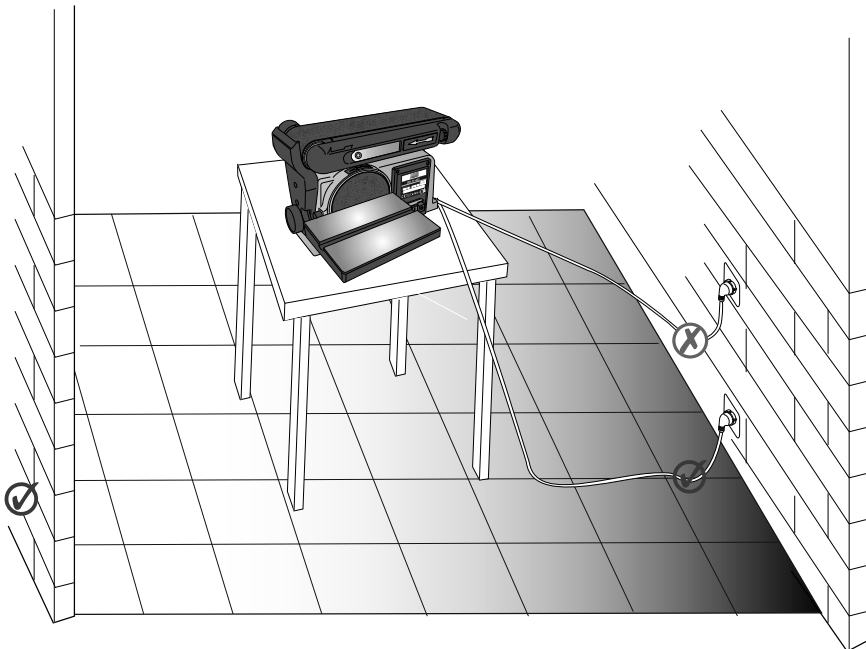
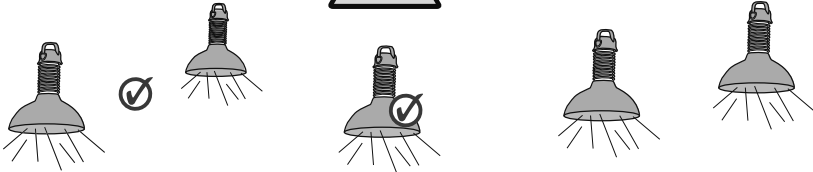
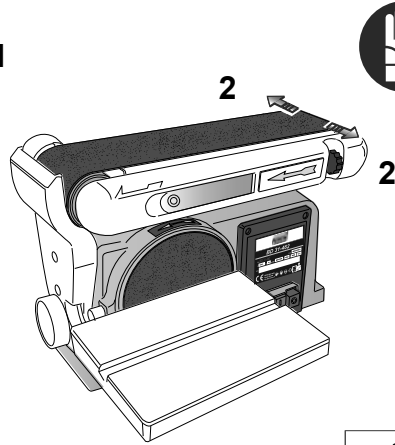
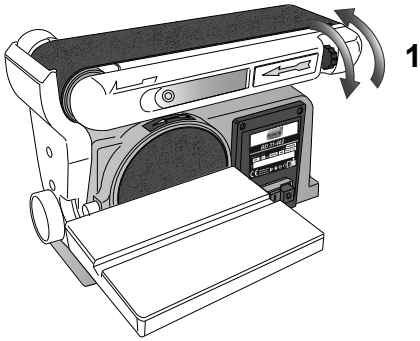

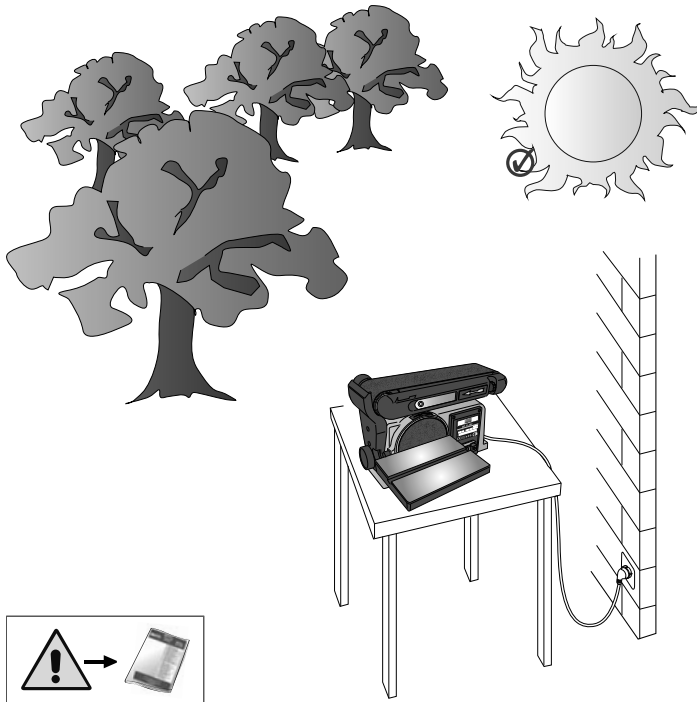
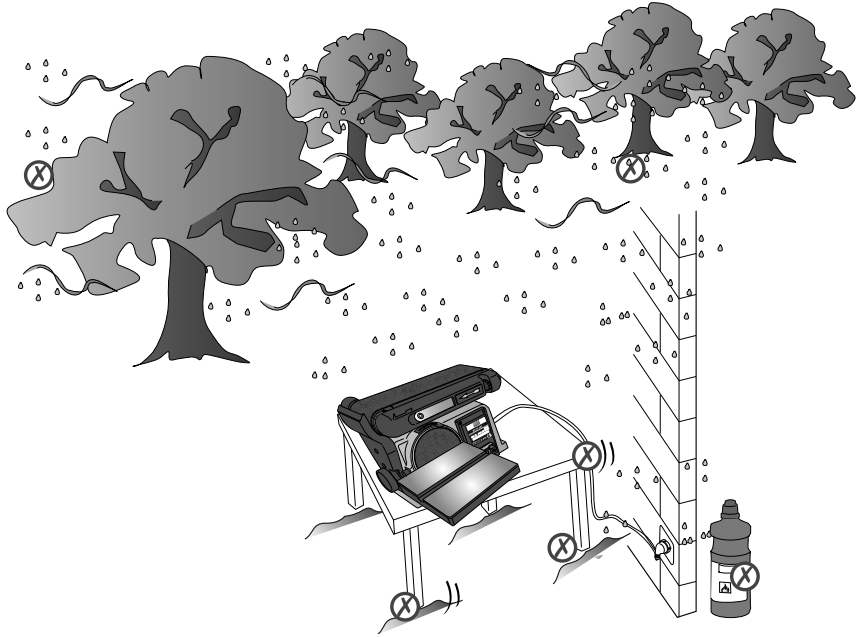

## USO CONSENTITO

La levigatrice a nastro e a disco è stata progettata e realizzata per la levigatura del legno e dei materiali assimilabili al legno. La levigatura di altri materiali può comportare rischio di incendio, incidenti o danni al prodotto.

## USO NON CONSENTITO

È vietato:

- LAVORARE MATERIALI METALLICI O ALTRI MATERIALI NON ASSIMILABILI AL LEGNO.
- LAVORARE MATERIALI NON METALLICI ORGANICI E/O ALIMENTARI.
- LAVORARE MATERIALI CHE POSSONO, PER EFFETTO DELLA LAVORAZIONE, EMETTERE SOSTANZE NOCIVE.



LA MACCHINA NON È ADATTA ALL'USO IN AMBIENTE CON ATMOSFERA POTENZIALMENTE ESPLOSIVA.

## RISCHI RESIDUI

### Rischio di attrito o abrasione

Tale rischio è dovuto alla presenza dell'utensile in rotazione.

#### *Precauzioni da adottare*

- Nella fase di lavorazione non utilizzare guanti da lavoro.
- Tenere lontano le mani dalla zona di lavoro.
- Non asportare residui di taglio o spezzoni con l'utensile in rotazione.

### Rischio di eiezione di materiali solidi

Tale rischio è dovuto alla presenza dell'utensile in rotazione.

#### *Precauzioni da adottare*

- Nella fase di lavorazione indossare sempre i dispositivi personali di protezione: occhiali antinfortunistici, scarpe da lavoro.

## INFORMAZIONI RELATIVE A RUMOROSITÀ

I valori indicati per il rumore sono livelli di emissione e non necessariamente livelli di lavoro sicuro. Mentre vi è una correlazione tra livelli di emissione e livelli di esposizione, questa non può essere usata affidabilmente per determinare se siano richieste o no ulteriori precauzioni. I fattori che influenzano il reale livello di esposizione del lavoratore includono la durata dell'esposizione, le caratteristiche dell'ambiente, altre sorgenti di rumore, per esempio il numero di macchine e altre lavorazioni adiacenti. Inoltre i livelli di esposizione possono variare da un Paese a Paese. Queste informazioni mettono comunque in grado l'utilizzatore della macchina di fare la miglior valutazione dei pericoli e dei rischi.



È OPPORTUNO L'USO DEI MEZZI PERSONALI DI PROTEZIONE DELL'UDITO, COME CUFFIE O INSERTI AURICOLARI.

## INFORMAZIONI SULLA COMPATIBILITÀ ELETTRROMAGNETICA

Le emissioni elettromagnetiche della macchina non superano i limiti definiti dalle norme per le condizioni di impiego previste.



VERIFICARE CHE NELL'IMPIANTO DI ALIMENTAZIONE SIA PRESENTE UNA PROTEZIONE MAGNETOTERMICA ATTA A SALVAGUARDARE TUTTI I CONDUTTORI DAI CORTI CIRCUITI E DAI SOVRACCARICHI.

## PERMITTED USE

This belt/disc sander has been designed and built to sand wood and similar materials. Sanding other types of materials may generate fire risks, cause accidents or damage the product.

## FORBIDDEN USE

IT is forbidden to:

- OPERATE ON METAL OR ANY OTHER MATERIALS WHICH ARE NOT SIMILAR TO WOOD.
- OPERATE ON NON-METALS, ORGANIC MATERIALS AND/OR FOOD STUFFS.
- OPERATE ON MATERIALS WHICH MAY RELEASE TOXIC SUBSTANCES DURING THE WORK PROCESS.



THIS MACHINE IS NOT SUITABLE FOR USE IN POTENTIALLY EXPLOSIVE ENVIRONMENTS.

## RESIDUAL RISKS

### Friction or abrasion hazard

This risk is due to the presence of the rotating tool.

#### *Precautions to be taken*

- When working with the tool do not wear work gloves.
- Keep hands away from the work area.
- Never remove cutting residues or workpiece fragments when the tool is rotating.

### Solid material ejection hazard

This risk is due to the presence of the rotating tool.

#### *Precautions to be taken*

- When working with the tool, always wear the necessary personal protective equipment: safety goggles, safety shoes.

## INFORMATION CONCERNING NOISE

The noise values indicated are emission levels and not necessarily safe operating levels. While there is a correlation between emission levels and exposure levels, this cannot reliably be used to determine whether or not further safety precautions are needed. Factors which influence the real level of a worker's exposure include the duration of exposure, the characteristics of the working environment, other sources of noise, for example the number of machines or operations being carried out in the near vicinity. Furthermore, levels of safe exposure may be fixed differently from one country to another. This information does however help the machine user to better assess the hazards and risks.



IT IS ADVISABLE TO USE SUITABLE HEARING PROTECTION SUCH AS EARMUFFS OR EAR PLUGS.

## INFORMATION ON ELECTROMAGNETIC COMPATIBILITY

Electromagnetic emissions from the machine do not exceed the limits defined by the relative standards for the envisaged conditions of use.



CHECK THAT THE POWER SUPPLY SYSTEM IS EQUIPPED WITH A THERMOMAGNETIC CIRCUIT BREAKER TO PROTECT ALL CONDUCTORS FROM SHORT CIRCUIT AND OVERLOADS.

### ZULÄSSIGE VERWENDUNG

Die Band- und Tellerschleifmaschine wurde zum Schleifen von Holz und holzähnlichem Material konstruiert und gebaut. Das Schleifen anderen Materials kann Brandgefahren, Unfälle oder Produktschäden verursachen.

### VERBOTENE VERWENDUNG

ES IST verboten:

- METALLISCHE ODER ANDERE NICHT HOLZÄHNLICHE MATERIALIEN ZU BEARBEITEN.
- NICHTMETALLISCHE ORGANISCHE MATERIALIEN UND LEBENSMITTEL ZU BEARBEITEN.
- MATERIALIENZUBEARBEITEN, BEIDENENBEIDERBEARBEITUNGSGESUNDHEITSSCHÄDLICHE STOFFE FREIGESETZT WERDEN KÖNNTEN.



DIE MASCHINE IST NICHT FÜR DIE VERWENDUNG IN UMGEBUNGEN MIT EXPLOSIONSFÄHIGER ATMOSPHERE GEEIGNET.

### RESTRISIKEN

#### Gefährdung durch Reib- oder Abtragvorgänge

Die Gefährdung besteht durch das rotierende Werkzeug.

#### *Zu treffende Sicherheitsvorkehrungen*

- Während des Schleifens keine Arbeitshandschuhe tragen.
- Die Hände vom Arbeitsbereich fernhalten.
- Keine Schnittreste oder sonstige Werkstückteile entfernen, während sich das Werkzeug dreht.

#### Gefährdung durch Auswurf fester Partikel

Die Gefährdung besteht durch das rotierende Werkzeug.

#### *Zu treffende Sicherheitsvorkehrungen*

- Während der Bearbeitung stets die persönliche Schutzausrüstung benutzen: Schutzbrille, Sicherheitsschuhe.

### INFORMATIONEN ZUM GERÄUSCHPEGEL

Die angegebenen Emissionspegel sind nicht unbedingt als sichere Arbeitspegel zu betrachten. Es besteht zwar eine Korrelation zwischen Emissionspegeln und Expositionspegeln, doch kann diese nicht dazu herangezogen werden, um zuverlässig zu bestimmen, ob weitere Sicherheitsvorkehrungen erforderlich sind. Faktoren, welche die tatsächliche Exposition des Arbeitnehmers beeinflussen, sind die Dauer der Exposition, die Eigenschaften der Arbeitsumgebung und weitere Geräuschquellen (in der näheren Umgebung befindliche andere Maschinen oder ablaufende Arbeitsprozesse). Darüber hinaus können die zulässigen Expositionspegel von Land zu Land verschieden sein. Die vorliegenden Informationen versetzen den Betreiber der Maschine jedoch in jedem Fall in die Lage, die Gefahren und Risiken am besten zu beurteilen.



ES IST RATSAM, EINEN GEHÖRSCHUTZ WIE GEHÖRSCHUTZKAPSELN ODER -STÖPSEL ZU TRAGEN.

### INFORMATIONEN ZUR ELEKTROMAGNETISCHEN VERTRÄGLICHKEIT

Die elektromagnetischen Emissionen der Maschine überschreiten nicht die für die vorgesehenen Einsatzbedingungen von den Normen festgelegten Grenzwerte.



SICHERSTELLEN, DASS DAS STROMNETZ ÜBER EINEN LS-SCHALTER ZUM SCHUTZ ALLER LEITER GEGEN KURZSCHLUSS UND ÜBERLAST VERFÜGT.



## USAGE AUTORISÉ

La ponceuse à bande et à disque a été conçue et réalisée pour le ponçage du bois et d'autres matériaux assimilables. Le ponçage d'autres matériaux peut comporter un risque d'incendie, d'accidents ou de dommages au produit.

## USAGE NON AUTORISÉ

IL est interdit de :

- TRAITER DES MATÉRIAUX MÉTALLIQUES OU AUTRES MATÉRIAUX NON ASSIMILABLES AU BOIS.
- TRAITER DES MATÉRIAUX NON MÉTALLIQUES ORGANIQUES ET/OU ALIMENTAIRES.
- TRAITER DES MATÉRIAUX POUVANT, PAR EFFET DE L'USINAGE, ÉMETTRE DES SUBSTANCES NOCIVES.



LA MACHINE N'EST PAS INDIQUÉE À ÊTRE UTILISÉE DANS UN MILIEUX AVEC UNE ATMOSPHÈRE POTENTIELLEMENT EXPLOSIVE.

## RISQUES RÉSIDUELS

### Risque de frottement ou d'abrasion

Ce risque est lié à la présence de l'outil en rotation.

*Précautions à adopter*

- Ne pas utiliser des gants de travail pendant la phase de travail.
- Maintenir les mains éloignées de la zone de travail.
- Ne pas retirer des résidus ou des tronçons de coupe avec l'outil en rotation.

### Risque d'éjection de matériaux solides

Ce risque est lié à la présence de l'outil en rotation.

*Précautions à adopter*

- Il est recommandé d'utiliser toujours les dispositifs personnels de protection pendant la phase de travail : lunettes contre les accidents, chaussures de sécurité.

## INFORMATIONS RELATIVES AU NIVEAU DE BRUIT

Les valeurs indiquées pour le bruit sont des niveaux d'émission et non pas nécessairement des niveaux de travail en sécurité. Il existe une corrélation entre les niveaux d'émission et les niveaux d'exposition, mais cette corrélation ne peut être utilisée de manière fiable pour déterminer si d'ultérieures précautions sont requises ou moins. Des facteurs ayant une influence potentielle sur le niveau d'émission sonore sur le lieu de travail incluent la durée de travail, d'autres sources de bruit (ex : le nombre de machines en fonctionnement, autres opérations bruyantes effectuées en même temps). En outre les niveaux d'exposition peuvent varier d'un Pays à l'autre. Ces informations permettent toutefois à l'utilisateur de la machine de faire la meilleure évaluation possible des dangers et des risques.



IL EST CONSEILLÉ D'UTILISER DES DISPOSITIFS INDIVIDUELS DE PROTECTION DE L'OUÏE, TELS QUE CASQUES OU TAMPONS AURICULAIRES.

## INFORMATIONS SUR LA COMPATIBILITÉ ÉLECTROMAGNÉTIQUE

Les émissions électromagnétiques de la machine ne dépassent pas les limites définies par les normes pour les conditions d'usage prévues.



VÉRIFIER QUE DANS L'INSTALLATION D'ALIMENTATION SOIT PRÉSENTE UNE PROTECTION MAGNÉTO-THERMIQUE EN MESURE DE SAUVEGARDER TOUS LES CONDUCTEURS CONTRE LES COURTS-CIRCUITS ET LES SURCHARGES.

## USO PERMITIDO

La pulidora de cinta y de disco se ha diseñado y fabricado para lijar la madera y materiales similares. Lijar otros materiales expone al riesgo de incendio, puede ser causa de accidente y provocar daños en el producto.

## USO NO PERMITIDO

Se prohíbe:

- TRABAJAR MATERIALES METÁLICOS U OTROS MATERIALES NO SIMILARES A LA MADERA.
- TRABAJAR MATERIALES NO METÁLICOS ORGÁNICOS Y/O ALIMENTICIOS.
- TRABAJAR MATERIALES QUE PUEDAN GENERAR SUSTANCIAS NOCIVAS DURANTE LA ELABORACIÓN.



MÁQUINA NO APTA PARA EL USO EN AMBIENTES CON ATMÓSFERA POTENCIALMENTE EXPLOSIVA.

## RIESGOS RESIDUALES

### Riesgo de roce o abrasión

debido a la presencia de herramientas en rotación.

#### *Medidas de precaución*

- No utilice guantes de trabajo durante la fase de elaboración.
- Mantenga las manos alejadas de la zona de trabajo.
- No elimine los residuos de corte ni los recortes cuando la herramienta esté girando.

### Riesgo de proyección de partículas

debido a la presencia de herramientas en rotación.

#### *Medidas de precaución*

- Utilice siempre equipos de protección individual durante el trabajo: gafas de protección y calzado de seguridad.

## INFORMACIÓN SOBRE EL NIVEL DE RUIDO

Los valores indicados se refieren al nivel de emisión y no se corresponden necesariamente con los niveles de trabajo seguro. La eventual correlación entre los niveles de emisión y los niveles de exposición no debe utilizarse para determinar con precisión la necesidad de aplicar otras medidas de precaución. Entre los factores que influyen en el nivel real de exposición del trabajador se incluyen el tiempo de exposición, las características del ambiente y la presencia de otras fuentes de ruido como, por ejemplo, el número de máquinas y ciclos de producción cercanos. Asimismo, los niveles de exposición pueden variar en función del país. Esta información permite al usuario de la máquina evaluar los peligros y los riesgos asociados a la exposición al ruido.



SE RECOMIENDA UTILIZAR EQUIPOS DE PROTECCIÓN INDIVIDUAL PARA EL OÍDO, POR EJEMPLO, AURICULARES Y TAPONES ANTIRRUIDO.

## INFORMACIÓN SOBRE LA COMPATIBILIDAD ELECTROMAGNÉTICA

Las emisiones electromagnéticas de la máquina no superan los límites impuestos por las normas en las condiciones de uso previstas.



COMPROBAR QUE EL SISTEMA DE ALIMENTACIÓN DISPONGA DE UNA PROTECCIÓN MAGNETOTÉRMICA ADECUADA PARA PROTEGER TODOS LOS CONDUCTORES CONTRA LOS CORTOCIRCUITOS Y LAS SOBRECARGAS.

## USO PERMITIDO

A polidora de fita e de disco foi concebida e realizada para efetuar o polimento da madeira e de materiais assimiláveis à madeira. O polimento de outros materiais pode acarretar o risco de incêndio, acidentes ou de danos ao produto.

## USO NÃO PERMITIDO

É proibido:

- SUBMETER AO PROCESSO MATERIAIS METÁLICOS OU OUTROS MATERIAIS NÃO ASSIMILÁVEIS À MADEIRA.
- SUBMETER AO PROCESSO MATERIAIS NÃO METÁLICOS, ORGÂNICOS E/OU ALIMENTARES.
- SUBMETER AO PROCESSO MATERIAIS QUE PODEM EMITIR SUBSTÂNCIAS NÓCIVAS PELO EFEITO DO PROCESSO.



A MÁQUINA NÃO É ADEQUADA AO USO EM AMBIENTES COM ATMOSFERA POTENCIALMENTE EXPLOSIVA.

## RISCOS RESIDUAIS

### Risco de atrito ou abrasão

Este risco é decorrente da presença da ferramenta em rotação.

*Precauções a adotar*

- Durante o processo, não utilize luvas de trabalho.
- Mantenha as mãos afastadas da zona de trabalho.
- Não remova resíduos de corte ou pedaços com a ferramenta em rotação.

### Risco de projeção de materiais sólidos

Este risco é decorrente da presença da ferramenta em rotação.

*Precauções a adotar*

- Durante o trabalho, utilize sempre os equipamentos de proteção pessoal: óculos de proteção, sapatos de segurança.

## INFORMAÇÕES RELATIVAS AO RUÍDO

Os valores indicados para o ruído são níveis de emissão e não necessariamente níveis de trabalho seguro. Embora exista uma relação entre níveis de emissão e níveis de exposição, esta não pode ser usada de forma fiável para determinar se outras precauções são ou não são necessárias. Os fatores que afetam o nível de nível de exposição do trabalhador incluem a duração da exposição, as características do ambiente, outras fontes de ruído, tais como, por exemplo, o número de máquinas e outros processos adjacentes. Para além disso, os níveis de exposição podem variar nos vários países. De qualquer maneira, estas informações permitem ao utilizador da máquina fazer uma melhor avaliação dos perigos e dos riscos.



É RECOMENDÁVEL O USO DE EQUIPAMENTOS DE PROTEÇÃO INDIVIDUAL DO OUVIDO, TAIS COMO TAMPÕES OU PROTETORES AURICULARES.

## INFORMAÇÕES SOBRE A COMPATIBILIDADE ELETROMAGNÉTICA

As emissões eletromagnéticas da máquina não ultrapassam os limites definidos pelas normas para as condições de utilização previstas.



VERIFIQUE SE NA INSTALAÇÃO DE ALIMENTAÇÃO ESTÁ PRESENTE UMA PROTEÇÃO MAGNETOTÉRMICA DESTINADA A PROTEGER TODOS OS CONDUTORES DE CURTOS-CIRCUITOS E SOBRECARGAS.

## TOEGESTAAN GEBRUIK

De band- en schijfschuurmachine is ontworpen en gebouwd voor het schuren van hout en houtachtige materialen. Het schuren van andere materialen kan brandgevaar, ongelukken of schade aan het product veroorzaken.

## NIET TOEGESTAAN GEBRUIK

HET IS verboden:

- METAAL OF ANDERE NIET HOUTACHTIGE MATERIALEN TE BEWERKEN.
- NIET-METAAL, ORGANISCH MATERIAAL EN/OF VOEDSEL TE BEWERKEN.
- MATERIAAL TE BEWERKEN DAT ALS GEVOLG VAN HET BEWERKEN GIFTIGE STOFFEN AFGEEFT.



DE MACHINE IS NIET GESCHIKT VOOR GEBRUIK IN OMGEVINGEN MET MOGELIJK EXPLOSIEGEVAAR.

## RESTRISICO'S

### Risico op stoten of schaafwonden

Dit risico komt voort uit de aanwezigheid van roterend gereedschap.

#### *Voorzorgsmaatregelen*

- Draag tijdens de bewerkingsfase geen werkhandschoenen.
- Houd de handen uit de buurt van de bewerkingszone.
- Geen afsnijdsels of stukjes verwijderen terwijl het gereedschap draait.

### Risico op uitwerpen van vast materiaal

Dit risico komt voort uit de aanwezigheid van roterend gereedschap.

#### *Voorzorgsmaatregelen*

- Draai tijdens de bewerkingsfase altijd persoonlijke bescherming: veiligheidsbril, werkschoenen.

## INFORMATIE MET BETREKKING TOT HET LAWAAI

De waarden die aangegeven worden voor het lawaai zijn emissiewaarden en niet noodzakelijkerwijs de veilige werkniveaus. Hoewel er een correlatie is tussen de emissieniveaus en de blootstellingsniveaus, zijn deze niet betrouwbaar genoeg om vast te stellen of er verdere voorzorgsmaatregelen nodig zijn. De factoren die het werkelijke blootstellingsniveau voor de operator beïnvloeden, omvatten de duur van de blootstelling, de kenmerken van de omgeving, andere bronnen van geluid, bijvoorbeeld het aantal machines en andere naastgelegen werkzaamheden. De toegestane geluidniveaus kunnen bovendien wijzigen van land tot land. Deze informatie stelt dus de gebruiker van de machine in staat de gevaren en risico's beter in kaart te brengen.



GEBRUIK PERSOONLIJKE GEHOORBESCHERMING, ZOALS EEN KOPTELEFOON OF GELUIDSBESCHERMING.

## INFORMATIE OMTRENT DE ELEKTROMAGNETISCHE COMPATIBILITEIT

De elektromagnetische emissies van de machine blijven onder de door de normen vastgelegde limieten voor de voorziene gebruiksomstandigheden.



CONTROLEER OF ER IN DE VOEDINGSINSTALLATIE EEN MAGNETOTHERMISCHE BESCHERMING AANWEZIG IS OMALLE GELEIDERS TE BESCHERMEN TEGEN KORTSLUITING EN OVERBELASTING.

## SALLITTU KÄYTTÖ

Hihna- ja lautashiomakone on suunniteltu ja valmistettu puun ja siihen rinnattavissa olevien materiaalien hiontaan. Muiden materiaalien hionta voi johtaa tulopalovaaraan, tapaturmiin tai tuotevaurioihin.

## EI-SALLITUT KÄYTÖT

ON kiellettyä:

- TYÖSTÄÄ METALLIMATERIAALIA TAI MUUTA MATERIAALIA, JOKA EI OLE RINNATTAVISSA PUUHUN.
- TYÖSTÄÄ EI-METALLISIA, ORGAANISIA JA/TAI ELINTARVIKKEISIIN LIITTYVIÄ MATERIAALEJA
- TYÖSTÄÄ MATERIAALEJA, JOTKA TYÖSTÖN VUOKSI VOIVAT PÄÄSTÄÄ HAITALLISIA AINESOSIA.



KONE EI SOVELLU KÄYTETTÄVÄKSI MAHDOLLISESTI RÄJÄHDYSALTTIISSA YMPÄRISTÖSSÄ.

## JÄÄNNÖSRISKIT

### Palamis- tai naarmuuntumisriski:

Kyseinen riski johtuu pyörivästä työkalusta.

*Noudatettavat varotoimenpiteet*

- Älä käytä työkaluineita työstövaiheessa.
- Pidä kädet etäällä työalueesta.
- Älä irrota leikkausjäämiä tai paloja työkalun pyöriessä.

### Kiinteiden kappaleiden sinkoutumisvaara:

Kyseinen riski johtuu pyörivästä työkalusta.

*Noudatettavat varotoimenpiteet*

- Käytä aina työskennellessäsi henkilösuojaimia, kuten suojalaseja ja turvakengkiä.

## MELUA KOSKEVAT TIEDOT

Melusta annetut arvot ovat päästötasoja, eivätkä välttämättä turvallisen työn tasoja. Päästö- ja altistumistasot korreloivat keskenään, mutta korrelaation perusteella ei kuitenkaan voida luotettavasti määrittää, tarvitaanko lisävarotoimenpiteitä. Työntekijän altistumisen todelliseen tasoon vaikuttaviin seikkoihin kuuluvat altistumisen kesto, ympäristön ominaisuudet, melulähteet, esimerkiksi koneiden lukumäärä ja muut vierellä olevat työstöt. Nämä altistumistasot voivat vaihdella maakohtaisesti. Näiden tietojen ansiosta koneen käyttäjä voi arvioida vaarat ja riskit paremmin.



KANNATTAA KÄYTTÄÄ KUULOSUOJAIMIA, KUTEN KUULOKKEITA TAI KORVATULPPIA.

## SÄHKÖMAGNEETTISEN YHTEENSOPIVUUDEN TIEDOT

Koneen sähkömagneettiset päästöt eivät ylitä tarkoitettua käytön olosuhteita koskevissa standardeissa määritettyjä arvoja.



TARKISTA, ETTÄ VIRTAVERKOSSA ON MAGNEETTINEN VIKAVIRTASUOJA, JOKA SUOJELEE KAIKKIA JOHTIMIA OIKOSULUILTA JA YLIKUORMITUKSILTA.

## KORREKT BRUG

Bånd- og skivepudsemaskinen er konstrueret og udført til pudstning af træ og af træliggende materialer. Pudsning af andre materialer kan medføre risiko for brand ulykker eller beskadigelse af produktet.

## UKORREKT BRUG

Følgende ER forbudt:

- BEARBEJDE METALMATERIALER ELLER ANDRE MATERIALER, DER IKKE LIGNER TRÆ.
- BEARBEJDE IKKE-METALLISKE, ORGANISKE OG/ELLER ALIMENTÆRE MATERIALER.
- BEARBEJDE MATERIALER, DER PGA, BEARBEJDNINGEN KAN AFGIVE SKADELIGE STOFFER.



MASKINEN ER IKKE EGNET TIL BRUG I MILJØER MED EKSPLOSIONSFARLIG ATMOSFÆRE.

## RESTERENDE RISICI

### Risiko for friktion eller afskrabning

Denne risiko skyldes tilstedeværelsen af det roterende værktøj.

*Foranstaltninger, der skal iværksættes*

- Benyt ikke arbejdshandsker under bearbejdningen.
- Hold hænderne på lang afstand af arbejdsområdet.
- Fjern aldrig rester fra skæringen eller stykker af emner med værktøjet i rotation.

### Risiko for udslygning af materialestumper

Denne risiko skyldes tilstedeværelsen af det roterende værktøj.

*Foranstaltninger, der skal iværksættes*

- Benyt altid de personlige værnemidler under bearbejdningen: sikkerhedsbriller, arbejdssko.

## OPLYSNINGER OM STØJ

De anførte støjværdier svarer til emissionsniveauerne og ikke nødvendigvis til sikre arbejdsniveauer. Skønt der foreligger et forhold mellem emissionsniveauerne og eksponeringsniveauerne, kan dette ikke benyttes til at fastlægge med sikkerhed, om yderligere foranstaltninger er nødvendige eller ej. De faktorer, som påvirker de reelle eksponeringsniveau, omfatter eksponeringens varighed, omgivelsernes egenskaber, andre støjkilder, for eksempel antallet af maskiner og andre tilstødende bearbejdninger. Desuden kan eksponeringsniveauerne variere fra et land til et andet. Disse oplysninger giver dog maskinens bruger mulighed for at vurdere farerne og risiciene mere præcist.



DER BØR ANVENDES PERSONLIGE VÆRNEMIDLER, FOR AT VÆRNE OM HØRELSEN, SÅ SOM HØRETELEFONER ELLER ØREPROPPER.

## OPLYSNINGER OM ELEKTROMAGNETISK KOMPATIBILITET

Maskinens elektromagnetiske emissioner overstiger ikke de fastsatte begrænsninger for de forudsete brugsforhold.



KONTROLLÉR, AT FORSYNINGSANLÆGGET ER Udstyret med ER TERMOMAGNETSIKRING, DER ER I STAND TIL AT BESKYTTE ALLE LEDERNE MOD KORTSLUTNING OG OVERBELASTNING.

### TILLÅTEN ANVÄNDNING

Band- och skivslipmaskinen har utvecklats och tillverkats för slipning av trä och motsvarande material. Slipning av andra material kan medföra risk för eldsvåda, olyckor eller skador på produkten.

### OTILLÅTEN ANVÄNDNING

DET ÄR förbjudet att:

- BEARBETA METALLISKT MATERIAL ELLER ANDRA MATERIAL SOM INTE MOTSVARAR TRÄ.
- BEARBETA ICKE METALLISKT/ORGANISKT OCH/ELLER ÄTLIGT MATERIAL.
- BEARBETA MATERIAL SOM PÅ GRUND AV BEARBETNINGEN KAN AVGE SKADLIGA ÄMMEN.



MASKINEN ÄR INTE LÄMPLIG FÖR ANVÄNDNING I MILJÖ MED POTENTIellt EXPLOSIV ATMOSFÄR

### ÅTERSTÅENDE RISKER

#### Risk för friktion eller nötning

Denna risk beror på att verktyget roterar.

*Försiktighetsåtgärder som ska vidtas*

- Använd inte arbetshandskar under arbetsfasen.
- Håll händerna långt borta från arbetsområdet.
- Avlägsna inte kapnings- eller klipprester medan verktyget roterar.

#### Risk för att solitt material kastas ut

Denna risk beror på att verktyget roterar.

*Försiktighetsåtgärder som ska vidtas*

- Bär alltid personlig skyddsutrustning under arbetsfasen: skyddsglasögon, arbetsskor.

### INFORMATION OM BULLER

De värden som anges för buller är utsläppsnivåer och är inte nödvändigtvis säkra arbetsnivåer. Medan det finns ett samband mellan utsläppsnivåer och exponeringsnivåer kan detta inte tillförlitligt användas för att fastställa om ytterligare försiktighetsåtgärder krävs eller inte. Faktorer som påverkar arbetstagarens verkliga exponeringsnivå inkluderar exponeringens varaktighet, egenskaperna hos miljön, andra bullerkällor, till exempel antalet maskiner och andra angränsande arbeten. Dessutom kan exponeringsnivåerna variera från land till land. Den här informationen gör det möjligt för maskinens användare att göra den bästa värderingen av farorna och riskerna.



DU BÖR ANVÄNDA PERSONLIGA MEDEL FÖR ATT SKYDDA HÖRSELN, SOM HÖRSELSKYDD ELLER ÖRONPROPPAR.

### INFORMATION OM ELEKTROMAGNETISK KOMPATIBILITET

Maskinens elektromagnetiska utsläpp överstiger inte gränserna som är fastställda enligt normen för användningsvillkoren.



VERIFIERA ATT FÖRSÖRJNINGSSYSTEMET ÄR UTRUSTAT MED ETT MAGNETOTERMISKT SKYDD, AVSETT ATT SKYDDA ALLA LEDNINGAR FRÅN KORTSLUTNINGAR OCH ÖVERBELASTNINGAR.

### TILLATT BRUK

Bånd- og skivesliperen ble utviklet for sliping av tre- og trelignende materialer. Sliping av andre materialer kan føre til brann, ulykker eller skade på produktet.

### IKKE GODKJENT BRUK

DET er forbudt å:

- ARBEID MED METALLMATERIALER ELLER ANDRE MATERIALER SOM IKKE KAN SAMMENLIGNES MED TRE.
- BEARBEIDE IKKE METALLISKE ORGANISKE MATERIALER OG/ELLER NÆRINGSMIDLER.
- BEARBEIDE MATERIALER SOM KAN SLIPPE UT FARLIGE STOFFER UNDER HÅNDTERING.



MASKINEN ER IKKE EGNET FOR BRUK I MILJØ MED POTENSIELT EKSPLOSIV ATMOSFÆRE.

### ANDRE FARER

#### Fare for friksjon eller avskrapning

Denne faren grunnes tilstedeværelsen av roterende verktøy.

*Forholdsregler som må anvendes*

- Ikke bruk arbeidshansker under selve bearbeidelsen.
- Hold hendene på avstand fra arbeidssonen.
- Ikke fjern avfall fra bearbeidelsen når verktøyet roterer.

#### Fare for utslyngning av materialer

Denne faren grunnes tilstedeværelsen av roterende verktøy.

*Forholdsregler som må anvendes*

- Under bearbeidelse må man alltid ha på seg personlig verneutstyr: vernebriller, vernesko.

### INFORMASJON OM STØYNIVÅ

Oppførte verdier for støy er emisjonsnivå og ikke nødvendigvis sikre arbeidsnivå. Selv om det finnes en sammenheng mellom emisjonsnivå og det nivået man utsettes for, kan ikke dette benyttes med sikkerhet for å avgjøre om det er behov for å ta andre forholdsregler. Faktorer som virker inn på operatørens reelle eksponeringsnivå er varighet, miljøets egenskaper og andre støykilder, som for eksempel antall maskiner og andre bearbeidelser i nærheten. Eksponeringsnivå kan også variere fra land til land. Den oppgitte informasjon er uansett nyttig når brukeren av maskinen skal vurdere fare og risiko.



DET ANBEFALES Å BRUKE PERSONLIG VERNEUTSTYR SOM HØRSELSVERN ELLER ØREPROPPER.

### INFORMASJON OM ELEKTROMAGNETISK KOMPATIBILITET

Maskinens elektromagnetiske emisjoner overskrider ikke grensene som er fastsatt i forskriftene for den planlagte bruken.



KONTROLLER AT STRØMNETTET ER UTSTYRT MED TERMOBRYTER, SOM BESKYTTER ALLE LEDNINGENE MOT KORTSLUTNING OG OVERBELASTNING.



## DOZWOLONE UŻYCIE

Szlifierka taśmowo-tarczowa została zaprojektowana i stworzona do szlifowania drewna i materiałów drewnopodobnych. Szlifowanie innych materiałów może stwarzać ryzyko pożaru, wypadku lub uszkodzenia produktu.

## NIEDOZWOLONE UŻYCIE

ZABRANIA SIĘ:

- OBRÓBKĘ MATERIAŁÓW METALOWYCH LUB INNYCH NIŻ MATERIAŁY DREWNOPODOBNE.
- OBRÓBKĘ MATERIAŁÓW NIEMETALICZNYCH, ORGANICZNYCH I/LUB SPOŻYWCZYCH.
- OBRÓBKĘ MATERIAŁÓW, KTÓRE W WYNIKU PRZETWARZANIA MOGĄ EMITOWAĆ SUBSTANCJE SZKODLIWE.



MASZYNA NIE NADAJE SIĘ DO UŻYCIA W ŚRODOWISKU POTENCJALNIE WYBUCHOWYM.

## RYZYKO RESZTKOWE

### Ryzyko tarcia i ścierania

Niniejsze ryzyko wynika z obecności obracającego się narzędzia.

*Środki ostrożności, które należy wdrożyć*

- W fazie obróbki nie należy używać rękawic roboczych.
- Utrzymywać ręce z dala od obszaru roboczego.
- Nie usuwać pozostałości po cięciu ani odłamków, kiedy narzędzie obraca się.

### Ryzyko odrzutu materiałów stałych

Niniejsze ryzyko wynika z obecności obracającego się narzędzia.

*Środki ostrożności, które należy wdrożyć*

- W fazie obróbki należy zawsze stosować środki ochrony indywidualnej: okulary ochronne, obuwie robocze.

## INFORMACJE DOTYCZĄCE HAŁASU

Podane wartości dotyczące hałasu są poziomami emisji i niekoniecznie określają bezpieczne poziomy robocze. Choć istnieje korelacja pomiędzy poziomami emisji i poziomami ekspozycji, nie może ona być stosowana w wiarygodny sposób w celu ustalenia konieczności wdrożenia dodatkowych środków ostrożności. Czynniki, które wpływają na rzeczywisty poziom ekspozycji pracownika obejmują czas trwania narażenia, charakterystykę środowiska oraz inne źródła hałasu, na przykład liczbę maszyn i innych sąsiednich procesów obróbki. Ponadto, poziom ekspozycji może się różnić dla poszczególnych krajów. Niniejsze informacje umożliwiają jednak użytkownikowi maszyny jak najlepszą ocenę zagrożeń i ryzyka.



ZALECA SIĘ UŻYWANIE INDYWIDUALNYCH ŚRODKÓW OCHRONY SŁUCHU, TAKICH JAK NAUSZNIKI LUB ZATYCZKI DO USZU.

## INFORMACJE DOTYCZĄCE KOMPATYBILNOŚCI ELEKTROMAGNETYCZNEJ

Emisje elektromagnetyczne maszyny nie przekraczają limitów określonych w normach w przypadku przewidzianych warunków użytkowania.



SPRAWDZIĆ, CZY INSTALACJA ZASILAJĄCA WYPOSAŻONA JEST W WYŁĄCZNIK INSTALACYJNY ODPOWIEDNI DO OCHRONY WSZYSTKICH PRZEWODÓW PRZED ZWARCIEM I PRZECIĄŻENIEM.

## РАЗРЕШЕННОЕ ИСПОЛЬЗОВАНИЕ

Комбинированный ленточно-шлифовальный станок спроектирован и изготовлен для полирования дерева и подобных ему материалов. Обработка других материалов может вызвать риск возгорания, несчастных случаев и повреждений имущества.

## НЕРАЗРЕШЕННОЕ ИСПОЛЬЗОВАНИЕ

СТРОГО запрещается:

- ОБРАБАТЫВАТЬ МЕТАЛЛЫ И ЛЮБЫЕ ИНЫЕ МАТЕРИАЛЫ, НЕ ПОДОБНЫЕ ДЕРЕВУ.
- ОБРАБАТЫВАТЬ НЕМЕТАЛЛИЧЕСКИЕ, ОРГАНИЧЕСКИЕ И/ИЛИ ПИЩЕВЫЕ МАТЕРИАЛЫ.
- ОБРАБАТЫВАТЬ МАТЕРИАЛЫ, КОТОРЫЕ В ПРОЦЕССЕ ШЛИФОВКИ МОГУТ ВЫДЕЛЯТЬ ВРЕДНЫЕ ВЕЩЕСТВА.



МАШИНА НЕ ПРЕДНАЗНАЧЕНА ДЛЯ ИСПОЛЬЗОВАНИЯ В СРЕДЕ С ПОТЕНЦИАЛЬНО ВЗРЫВООПАСНОЙ АТМОСФЕРОЙ.

## ОСТАТОЧНЫЕ РИСКИ

### Риск повреждения под действием трения или ссадин

Этот риск обусловлен наличием вращающегося инструмента.

*Необходимые меры предосторожности*

- Не использовать при работе защитные перчатки.
- Не приближать руки к рабочей зоне.
- Не убирать отходы резки во время работы машины.

### Риск выброса твердых материалов

Этот риск обусловлен наличием вращающегося инструмента.

*Необходимые меры предосторожности*

- Во время работы необходимо использовать средства индивидуальной защиты: защитные очки, защитную обувь.

## ДАННЫЕ ПО УРОВНЮ ШУМА

Значения, указанные для уровня шума, представляют собой уровни шумового излучения и не всегда соответствуют нормам техники безопасности. Несмотря на наличие соотношения между уровнями шумового излучения и уровнями шумового воздействия, такое соотношение не может использоваться для определения необходимости принятия дополнительных мер предосторожности. Факторы, определяющие фактический уровень шумового воздействия на работника, включают продолжительность воздействия, характеристики окружающей среды, другие источники шума, как, например, количество машин и выполнение других видов обработки в этой же зоне. Кроме того, допустимые уровни шумового воздействия могут различаться в разных странах. Однако информация по уровням шумового излучения дает пользователю возможность более точно оценить существующие опасности и риски.



РЕКОМЕНДУЕТСЯ ИСПОЛЬЗОВАТЬ ИНДИВИДУАЛЬНЫЕ СРЕДСТВА ЗАЩИТЫ ОРГАНОВ СЛУХА: НАУШНИКИ ИЛИ ПРОТИВОШУМНЫЕ ВКЛАДЫШИ.

## ДАННЫЕ ПО ЭЛЕКТРОМАГНИТНОЙ СОВМЕСТИМОСТИ

Электромагнитное излучение машины не превышает уровни, установленные нормами для предусмотренных условий использования.



УБЕДИТЬСЯ, ЧТО АГРЕГАТ ПИТАНИЯ ОСНАЩЕН МАГНИТНО-ТЕРМИЧЕСКОЙ ЗАЩИТОЙ ОТ КОРОТКОГО ЗАМЫКАНИЯ И ПЕРЕГРУЗКИ ДЛЯ ВСЕХ ПРОВОДНИКОВ.

### ПРЕДВИДЕНА УПОТРЕБА

Шлайфмашина с лента и с диск е проектирана и изработена за шлайфане на дърво и на материали, наподобяващи дърво. Шлайфането на други материали може да доведе до риск от пожар, инциденти или щети на продукта.

### НЕРАЗРЕШЕНА УПОТРЕБА

ЗАБРАНЕНО е:

- ОБРАБОТВАНЕТО НА МЕТАЛНИ МАТЕРИАЛИ ИЛИ ДРУГИ МАТЕРИАЛИ, ЧИИТО ХАРАКТЕРИСТИКИ СЕ РАЗЛИЧАВАТ ОТ ТЕЗИ НА ДЪРВОТО.
- ДА СЕ РАБОТИ С МАТЕРИАЛИ КОИТО НЕ СА МЕТАЛНИ И С ТАКИВА, КОИТО СА ОРГАНИЧНИ ИЛИЛИ ХРАНИ.
- ДА СЕ РАБОТИ С МАТЕРИАЛИ, КОИТО В ПРОЦЕСА НА ОБРАБОТКА МОГАТ ДА ОТДЕЛЯТ ВРЕДНИ ВЕЩЕСТВА.



МАШИНАТА НЕ Е ПОДХОДЯЩА ЗА УПОТРЕБА В ПОМЕЩЕНИЕ С ПОТЕНЦИАЛНО ЕКСПЛОЗИВНА СРЕДА.

### ОСТАТЪЧНИ РИСКОВЕ

#### Риск от триене или надраскване

Този риск се дължи на наличието на въртящ се инструмент.

*Необходими предпазни мерки*

- В процеса на обработка не използвайте работни ръкавици.
- Дръжте ръцете си далеч от работната зона.
- При работещ въртящ се инструмент не вадете отпадъците от рязането или парчета от детайла.

#### Риск от изхвърляне на твърди материали

Този риск се дължи на наличието на въртящ се инструмент.

*Необходими предпазни мерки*

- В етапа на обработката винаги носете лични предпазни средства: предпазни очила, работни обувки.

### ИНФОРМАЦИЯ ОТНОСНО ШУМА

Посочените стойности за шум са нива на емисия, а не непременно сигурни нива, достигани при работа. Макар да съществува връзка между нивата на емисия и нивата на експозиция, то тя не може да бъде използвана като надеждно средство за определяне дали са необходими или не допълнителни предпазни мерки. Факторите, които влияят на реалното ниво на експозиция на работника включват продължителност на експозицията, характеристики на околната среда, други източници на шум, например броя на машините и други съпътстващи обработки. Освен това, допустимите нива на експозиция могат да бъдат различни в различните държави. Тази информация дава възможност на потребителя на машината да направи по-добра оценка на опасността и на рисковете.



НЕОБХОДИМО Е ИЗПОЛЗВАНЕ НА ЛИЧНИ ПРЕДПАЗНИ СРЕДСТВА ЗА ЗАЩИТА НА СЛУХА, КАТО АНТИФОНИ ИЛИ ТАПИ ЗА УШИ.

### ИНФОРМАЦИЯ ОТНОСНО ЕЛЕКТРОМАГНИТНАТА СЪВМЕСТИМОСТ

Електромагнитните емисии на машината не превишават границите, определени от стандартите за предвидените експлоатационни условия.



ПРОВЕРЕТЕ ДАЛИ В ИНСТАЛАЦИЯТА ЗА ЗАХРАНВАНЕ ИМА МАГНИТОТЕРМИЧНА ЗАЩИТА, КОЯТО ДА ПРЕДПАЗВА ВСИЧКИ ПРОВОДНИЦИ ОТ КЪСО СЪЕДИНЕНИЕ И ПРЕТОВАРВАНЯ.

## DOZVOLJENA UPORABA

Brusilica s trakom i s diskom osmišljena je i izrađena za brušenje drva i njemu sličnih materijala. Brušenje drugih materijala može dovesti do opasnosti od požara, nesreća ili oštećenja proizvoda.

## NEDOZVOLJENA UPORABA

ZABRANJENA je:

- OBRADA METALNIH MATERIJALA ILI DRUGIH MATERIJALA KOJI NISU SLIČNI DRVU.
- OBRADA NEMETALNIH, ORGANSKIH MATERIJALA I/ILI JESTIVIH PROIZVODA.
- OBRADA MATERIJALA KOJI MOGU OSLOBODITI ŠTETNE TVARI USLIJED OBRADNE.



STROJ NIJE PRILAGOĐEN UPORABI U POTENCIJALNO EKSPLOZIVNIM AMBIJENTIMA.

## PREOSTALI RIZICI

### Rizik od trenja ili abrazije

Uzrok ovog rizika je prisustvo alata koji se okreće.

*Primjena mjera predostrožnosti*

- Tijekom obrade ne upotrebljavajte radne rukavice.
- Držite ruke dalje od radnog područja.
- Ne uklanjajte ostatke rezanja ili dijelove dok se alat okreće.

### Rizik od odbacivanja čvrstih materijala

Uzrok ovog rizika je prisustvo alata koji se okreće.

*Primjena mjera predostrožnosti*

- Tijekom obrade uvijek nosite osobna zaštitna sredstva: zaštitne naočale, radne cipele.

## INFORMACIJE O BUCI

Naznačene vrijednosti predstavljaju razine emitirane buke i nisu nužno razine koje jamče siguran rad. Iako postoji uzročna veza između razina emitiranja i izloženosti, ona se ne može sa sigurnošću upotrebljavati radi utvrđivanja potrebe za primjenom dodatnih mjera predostrožnosti. Čimbenici, koji utječu na stvarnu razinu izloženosti radnika, uključuju trajanje izloženosti, svojstva ambijenta, ostale izvore buke kao što su broj strojeva i susjedne obrade. Također se razine izloženosti se mogu razlikovati od države do države. U svakom slučaju ove informacije omogućavaju korisniku stroja obavljanje najbolje procjene opasnosti i rizika.



SAVJETUJE SE UPORABA OSOBNE ZAŠTITE ZA ZAŠTITU SLUHA KAO ŠTO SU SLUŠALICE ILI ČEPOVI ZA UŠI.

## INFORMACIJE O ELEKTROMAGNETSKOJ KOMPATIBILNOSTI

Elektromagnetske emisije stroja ne prekoračuju ograničenja propisana standardima za predviđene uvjete uporabe.



PROVJERITE DASA USUSTAVUNAPAJANJAPRISUTNEMAGNETNOTERMIČKE ZAŠTITE KOJI MORAJU SAČUVATI SVE PROVODNIKA OD KRATKOG SPOJA UZROKOVANOG PREEPTEREČENJEM.

### DOZVOLJENA UPOTREBA

Tračne i disk brusilice su projektovane i napravljene za brušenje drveta i drvenih materijala. Brušenje drugih materijala može dovesti do požara, nesreće ili oštećenja proizvoda.

### NEDOZVOLJENA UPOTREBA

ZABRANJENA je:

- OBRADA METALA ILI DRUGIH MATERIJALA KOJI SE NE MOGU POREDITI SA DRVETOM.
- OBRADA NEMETALNIH, ORGANSKIH MATERIJALA I/ILI JESTIVIH PROIZVODA.
- OBRADA MATERIJALA KOJI USLED OBRADJE MOGU DA OSLOBODE ŠTETNE SUPSTANCE.



MAŠINA NIJE PRIKLADNA UPOTREBI U POTENCIJALNO EKSPLOZIVNIM AMBIJENTIMA.

### PREOSTALI RIZICI

#### Rizik od trenja ili abrazije

Uzrok ovog rizika je prisustvo alata koji se okreće.

*Mere predostrožnosti koje je potrebno primeniti*

- Za vreme obrade nemojte da koristite zaštitne rukavice.
- Ruke morate da držite dalje od radnog područja.
- Nemojte da sklanjate ostatke sečenja ili velike komade dok se alat okreće.

#### Rizik od odbacivanja čvrstih materijala

Uzrok ovog rizika je prisustvo alata koji se okreće.

*Mere predostrožnosti koje je potrebno primeniti*

- Za vreme obrade uvek nosite lična zaštitna sredstva: zaštitne naočare, radne cipele.

### INFORMACIJE VEZANE ZA BUKU

Navedene vrednosti su nivoi emitovane buke i nisu nužno nivoi bezbednog rada. Iako postoji uzročna veza između nivoa emitovanja i nivoa izloženosti, ona se ne može sa sigurnošću koristiti radi utvrđivanja potrebe za dodatnim merama predostrožnosti. Faktori koji utiču na stvarni nivo izloženosti radnika uključuju trajanje izloženosti, svojstva ambijenta, ostali izvori buke na primer broj prisutnih mašina i obrade koje se vrše u blizini. Takođe, nivoi izloženosti se mogu razlikovati od zemlje do zemlje. Ove informacije u svakom slučaju omogućavaju korisniku mašine da izvrši najbolju procenu opasnosti i rizika.



SAVETUJEMO VAM DA KORISTITE SREDSTVA A LIČNE ZAŠTITE ZA ZAŠTITU SLUHA KAO ŠTO SU SLUŠALICE ILI ČEPOVI ZA UŠI.

### INFORMACIJE O ELEKTROMAGNETSKOJ KOMPATIBILNOSTI

Elektromagnetske emisije mašine ne prelaze granice postavljene standardima za predviđene uslove korišćenja.



PROVERITE DA SE U SISTEMU NAPAJANJA NALAZE MAGNETNOTERMIČKI OSIGURAČI KOJI MORAJU DA ČUVAJU SVE PROVODNIKE OD KRATKOG SPOJA IZAZVANOG PREEPTEREĆENJEM.

### ΕΠΙΤΡΕΠΟΜΕΝΗ ΧΡΗΣΗ

Το τριβείο ιμάντα και δίσκου έχει σχεδιαστεί και κατασκευαστεί για λείανση ξύλου/ξύλινων υλικών. Το τρίψιμο άλλων υλικών μπορεί να προκαλέσει πυρκαγιά, ατύχημα ή βλάβη στο προϊόν.

### ΜΗ ΕΠΙΤΡΕΠΟΜΕΝΗ ΧΡΗΣΗ

απαγορεύεται

- Η ΕΠΕΞΕΡΓΑΣΙΑ ΜΕΤΑΛΛΙΚΩΝ Ή ΑΛΛΩΝ ΥΛΙΚΩΝ ΠΟΥ ΔΕΝ ΥΠΑΓΟΝΤΑΙ ΣΤΗΝ ΚΑΤΗΓΟΡΙΑ ΤΟΥ ΞΥΛΟΥ
- Η ΕΠΕΞΕΡΓΑΣΙΑ ΥΛΙΚΩΝ ΜΗ ΜΕΤΑΛΛΙΚΩΝ, ΟΡΓΑΝΙΚΩΝ ΚΑΙ/Ή ΤΡΟΦΙΜΩΝ.
- Η ΕΠΕΞΕΡΓΑΣΙΑ ΥΛΙΚΩΝ ΠΟΥ ΜΠΟΡΕΙ ΕΝΕΚΑ ΚΑΤΕΡΓΑΣΙΑΣ ΝΑ ΑΠΟΒΑΛΟΥΝ ΒΛΑΒΕΡΕΣ ΟΥΣΙΕΣ.



ΤΟ ΜΗΧΑΝΗΜΑ ΔΕΝ ΕΙΝΑΙ ΙΔΑΝΙΚΟ ΓΙΑ ΧΡΗΣΗ ΣΕ ΠΕΡΙΒΑΛΛΟΝ ΠΟΥ ΠΕΡΙΕΧΕΙ ΕΥΦΛΕΚΤΑ ΥΛΙΚΑ.

### ΥΠΟΛΕΙΠΟΜΕΝΟΙ ΚΙΝΔΥΝΟΙ

#### Κίνδυνος τριβής ή απόξεσης

Ο κίνδυνος αυτός οφείλεται στην παρουσίας του εργαλείου σε περιστροφή.

*Προφυλάξεις προς υιοθέτηση*

- Στη φάση της επεξεργασίας μην χρησιμοποιείτε γάντια εργασίας.
- Κρατήστε τα χέρια σας μακριά από την περιοχή εργασίας.
- Μην αφαιρείτε τα υπολείμματα κοπής ή τεμάχια με το εργαλείο σε περιστροφή.

#### Κίνδυνος εκτίναξης των στερεών υλικών

Ο κίνδυνος αυτός οφείλεται στην παρουσίας του εργαλείου σε περιστροφή.

*Προφυλάξεις προς υιοθέτηση*

- Κατά την φάση της επεξεργασίας φορέστε πάντα τον εξοπλισμό προσωπικής προστασίας: γυαλιά ασφαλείας, παπούτσια εργασίας.

### ΠΛΗΡΟΦΟΡΙΕΣ ΣΧΕΤΙΚΑ ΜΕ ΤΟ ΘΟΡΥΒΟ

Οι τιμές που αναφέρονται για το θόρυβο είναι επίπεδα εκπομπών θορύβου και όχι απαραίτητα ασφαλή επίπεδα εργασίας. Ενώ υπάρχει συσχέτιση μεταξύ των επιπέδων εκπομπών και των επιπέδων έκθεσης, αυτό δεν μπορεί να χρησιμοποιηθεί με αξιοπιστία για να καθοριστεί εάν απαιτούνται ή όχι περισσότερες προφυλάξεις. Οι παράγοντες που επηρεάζουν το πραγματικό επίπεδο της έκθεσης του εργαζομένου περιλαμβάνουν τη διάρκεια της έκθεσης, τα χαρακτηριστικά του περιβάλλοντος, άλλες πηγές θορύβου, για παράδειγμα, τον αριθμό των μηχανών και άλλων γειτονικών διεργασιών. Επιπλέον, τα επίπεδα έκθεσης μπορούν να ποικίλουν από χώρα σε χώρα. Αυτή η πληροφορία καθιστά τον χειριστή ικανό να χειριστεί την μηχανή και να κάνει την καλύτερη εκτίμηση των κινδύνων και των ρίσκων.



ΘΑ ΠΡΕΠΕΙ ΝΑ ΧΡΗΣΙΜΟΠΟΙΗΘΟΥΝ ΜΕΣΑ ΑΤΟΜΙΚΗΣ ΠΡΟΣΤΑΣΙΑΣ ΤΗΣ ΑΚΟΗΣ, ΟΠΩΣ ΑΚΟΥΣΤΙΚΑ Ή ΩΤΟΑΣΠΙΔΕΣ.

### ΠΛΗΡΟΦΟΡΙΕΣ ΣΧΕΤΙΚΑ ΜΕ ΤΗΝ ΗΛΕΚΤΡΟΜΑΓΝΗΤΙΚΗ ΣΥΜΒΑΤΟΤΗΤΑ

Οι ηλεκτρομαγνητικές εκπομπές από το μηχάνημα δεν υπερβαίνουν τα όρια που ορίζονται από τα πρότυπα για τις προβλεπόμενες συνθήκες χρήσης.



ΕΛΕΓΞΤΕ ΕΑΝ Η ΕΓΚΑΤΑΣΤΑΣΗ ΤΡΟΦΟΔΟΣΙΑΣ ΔΙΑΘΕΤΕΙ ΗΛΕΚΤΡΟΜΑΓΝΗΤΙΚΗ ΑΣΦΑΛΕΙΑ ΓΙΑ ΤΗΝ ΠΡΟΣΤΑΣΙΑ ΤΩΝ ΑΓΩΓΩΝ ΑΠΟ ΠΙΘΑΝΟ ΒΡΑΧΥΚΥΚΛΩΜΑ Ή ΥΠΕΡΤΑΣΗ.

## ATĻAUTĀ LIETOŠANA

Lenķes un diska slīpmašīna ir projektēta un izgatavota, lai slīpētu koksnī un koksnes materiālus. Citu materiālu slīpēšana var izraisīt ugunsgrēku, nelaimes gadījumus vai produktu bojājumus.

## NEATĻAUTA IZMANTOŠANA

IR aizliegts:

- APSTRĀDĀT METĀLA VAI CITUS MATERIĀLUS, KAS NAV SALĪDZINĀMI AR KOKSNI.
- APSTRĀDĀT ORGANISKUS/PĀRTIKAS VAI MATERIĀLUS, KAS NAV METĀLA
- APSTRĀDĀT MATERIĀLUS, KAS APSTRĀDES REZULTĀTĀ IZDALĀ KAITĪGAS VIELAS.



IEKĀRTA NAV PIEMĒROTA IZMANTOŠANAI SPRĀDZIENBĪSTAMĀ VIDĒ.

## ATLIKUŠIE RISKI

### Berzes vai abrazīvais risks

Šis risks ir saistīts ar rotējoša rīka klātbūtni.

*Piesardzības pasākumi*

- Apstrādes posmā neizmantot darba cimdus.
- Turēt rokas prom no darba zonas.
- Nenoņemt griešanas atlikumus vai fragmentus, ja instruments atrodas rotācijas režīmā.

### Cietu vielu izmešanas risks

Šis risks ir saistīts ar rotējoša rīka klātbūtni.

*Piesardzības pasākumi*

- Apstrādes laikā vienmēr lietojiet individuālos aizsardzības līdzekļus: aizsargbrilles un darba apavus.

## INFORMĀCIJA PAR TROKŠŅA LĪMENI

Norādītie trokšņa līmeņi attiecas uz emisijas līmeņiem, un tie ne vienmēr atbilst droša darba līmeņiem. Kamēr vien pastāv kolerācija starp emisijas un ietekmes līmeņiem, to nevar droši izmantot, lai noteiktu, vai nav nepieciešami papildu drošības pasākumi. Faktori, kas ietekmē faktisko trokšņa līmeni uz darbinieku, ietver iedarbības ilgumu, vides apstākļus, citus trokšņa avotus, piem., iekārtu skaitu, un citus blakus notiekošos apstrādes procesus. Turklāt iedarbības līmenis katrā valstī var būt atšķirīgs. Šī informācija iekārtas lietotājam var noderēt, lai labāk novērtētu apdraudējumus un riskus.



IETEICAMS IZMANTOT PERSONĪGOS DZIRDES AIZSARGUS, PIEMĒRAM, AUSIS IEVIETOJAMĀS AUSTIŅAS.

## INFORMĀCIJA PAR ELEKTROMAGNĒTISKO SADERĪBU

Elektromagnētiskās emisijas iekārtā nepārsniedz ierobežojumus, ko nosaka standarti attiecībā uz paredzētajiem lietošanas apstākļiem.



PĀRLIECINIETIES, VAI STRĀVAS PIEGĀDES SISTĒMA IR APRĪKOTA AR TERMOMAGNĒTISKAJIEM AIZSARGIEM, LAI AIZSARGĀTU VISUS ĪSSAVIENOJUMU VADĪTĀJUS NO PĀRSLODZES

## LEISTINAS NAUDOJIMAS

Juostinis ir diskinis šlifuoklis buvo suprojektuotas ir pagamintas šlifuoti medieną ir į medieną panašias medžiagas. Kitų medžiagų šlifavimas gali sukelti gaisro pavojų, nelaimingus atsitikimus ir žalą produktui.

## KAIP NELEIDŽIAMA NAUDOTI

draudžiama:

- APDIRBTI METALINES MEDŽIAGAS ARBA KITAS Į MEDIENĄ NEPANAŠIAS MEDŽIAGAS.
- APDIRBTI NE METALO, ORGANINĖS KILMĖS AR MAISTO PRODUKTŲ.
- APDIRBTI MEDŽIAGAS, KURIOS APDIRBIMO METU GALI IŠSSKIRTI KENKSMINGAS MEDŽIAGAS.



ĮRENGINYS NĖRA PRITAIKYTAS NAUDOTI POTENCIALIAI SPROGIOS ATMOSFEROS APLINKOJE.

## IŠLIEKANTI RIZIKA

### Nutrynimo ar įbrėžimo rizika

Šią riziką gali kelti besisukantis įrankis.

*Atsargumo priemonės, kurių reikia imtis*

- Apdirbimo metu nenaudoti darbinių pirštinių.
- Laikyti rankas atokiai nuo darbinės zonos.
- Nešalinti pjovimo likučių ar metalo luitų įrankiui sukantis.

### Medžiagos atplaišų išmetimo rizika

Šią riziką gali kelti besisukantis įrankis.

*Atsargumo priemonės, kurių reikia imtis*

- Apdirbimo etapo metu visada dėvėti asmenines apsaugos priemones: apsauginius akinius, darbinius batus.

## INFORMACIJA APIE SKLEIDŽIAMĄ TRIUKŠMĄ

Nurodytos triukšmo vertės yra emisijos lygiai, nebūtinai sutampantys su saugaus darbo lygiais. Kadangi yra santykis tarp triukšmo lygio ir laiko, praleidžiamo triukšmingoje aplinkoje, šie parametrai negali būti besąlygiškai naudojami nustatyti, ar reikia papildomų apsauginių priemonių ar ne. Realų darbuotojo padėtį įtakojantys faktoriai apima triukšmo poveikio trukmę, aplinkos sąlygas, kitus triukšmo šaltinius, pavyzdžiui, įrenginių skaičių ir kitus šalia atliekamus apdirbimo veiksmus. Be to, triukšmo poveikio lygiai gali skirtis priklausomai nuo šalies. Ši informacija leidžia įrenginio naudotojui geriau įvertinti galimus pavojus bei riziką.



DERĖTŲ NAUDOTI ASMENINES KLAUSOS APSAUGOS PRIEMONES, PVZ. AUSINES AR AUSŲ KAMŠTUKUS.

## INFORMACIJA APIE ELEKTROMAGNETINĮ SUDERINAMUMĄ

Staklių elektromagnetinė spinduliuotė neviršija naudojimo sąlygoms numatytų ribų.



PATIKRINKITE, AR ENERGIJOS TIEKIMO ĮRANGOJE YRA TERMOMAGNETINĖ APSAUGA, SKIRTA APSAUGOTI VISUS LAIDUS NUO TRUMPO JUNGIMO IR PERKROVOS.



### UTILIZARE PERMISĂ

Mașina de șlefuit cu bandă și cu disc a fost proiectată și construită pentru șlefuirea lemnului și a materialelor asemănătoare cu lemnul. Șlefuirea altor materiale poate provoca incendii, accidente sau deteriorări ale produsului.

### UTILIZARE NEPERMISĂ

ESTE interzisă:

- PRELUCRAREA MATERIALELOR METALICE SAU A ALTOR MATERIALE CARE NU SE ASEMEANĂ CU LEMNUL.
- PRELUCRAREA MATERIALELOR NEMETALICE ORGANICE ȘI/SAU ALIMENTARE.
- PRELUCRAREA MATERIALELOR CARE POT, CA URMĂRE A PRELUCĂRII, SĂ EMITĂ SUBSTANȚE NOCIVE.



MAȘINA NU ESTE POTRIVITĂ PENTRU UTILIZAREA ÎNTR-UN MEDIU CU ATMOSFERĂ POTENȚIAL EXPLOZIVĂ.

### RISCURI REZIDUALE

#### Risc de frecare sau abraziune

Acest risc este cauzat de faptul că echipamentul se rotește.

*Măsuri de precauție ce trebuie adoptate*

- În faza de lucru nu utilizați mănuși de lucru.
- Țineți mâinile la distanță de zona de lucru.
- Nu îndepărtați reziduurile de tăiere sau resturile cu unealta în rotație.

#### Riscul de eiecție a materialelor solide

Acest risc este cauzat de faptul că echipamentul se rotește.

*Măsuri de precauție ce trebuie adoptate*

- În faza de prelucrare purtați întotdeauna echipamentul individual de protecție: ochelari de protecție, încălțăminte de lucru.

### INFORMAȚII REFERITOARE LA ZGOMOT

Valorile indicate pentru zgomot sunt niveluri de emisie de zgomot și nu sunt în mod necesar niveluri de lucru în condiții de siguranță. Deși există o corelație între nivelurile de emisie și cele de expunere, acest lucru nu poate fi utilizat în mod fiabil pentru a determina dacă sunt necesare sau nu măsuri de precauție suplimentare. Factorii care influențează nivelul actual de expunere a operatorului includ durata de expunere, caracteristicile mediului, alte surse de zgomot, de ex. numărul de mașini și alte procese adiacente. Mai mult decât atât, nivelurile de expunere pot varia de la o țară la alta. Aceste informații permit, totuși, utilizatorul aparatului să evalueze cât mai bine pericolele și riscurile.



SE RECOMANDĂ UTILIZAREA ECHIPAMENTELOR PERSONALE DE PROTECȚIE AAUZULUI, PRECUM CĂȘTI SAU DOPURI PENTRU URECHI.

### INFORMAȚII PRIVIND COMPATIBILITATEA ELECTROMAGNETICĂ

Emisiile electromagnetice ale mașinii nu depășesc limitele definite de normele pentru condițiile de utilizare prevăzute.



ASIGURAȚI-VĂ CĂ ÎN CADRUL INSTALAȚIEI DE ALIMENTARE EXISTĂ O PROTECȚIE MAGNETOTERMICĂ ÎN MĂSURĂ SĂ PROTEJEZE TOȚI CONDUCTORII ÎMPOTRIVA SCURT CIRCUITELOR ȘI A SUPRAÎNCĂRCĂRII.

## POVOLENÉ POUŽITIE

Pásová a kotúčová leštička bola navrhnutá a realizovaná na leštenie dreva a materiálov prispôsobiteľných drevu. Leštenie iných materiálov môže spôsobiť riziko požiaru, úrazov alebo poškodení produktu.

## NEDOVOLENÉ POUŽITIE

JE zakázané:

- OPRACOVÁVAŤ KOVOVÉ ALEBO INÉ MATERIÁLY NEPRISPOBITELNÉ DREVU.
- OPRACOVÁVAŤ NEKOVOVÉ ORGANICKÉ MATERIÁLY A/ALEBO POTRAVINY.
- OPRACOVÁVAŤ MATERIÁLY, KTORÉ MÔŽU V DÔSLEDKU OPRACOVANIA UVOĽŇOVAŤ ŠKODLIVÉ LÁTKY.



STROJ NIE JE VHODNÝ NA POUŽITIE V PROSTREDÍ S POTENCIÁLNE VÝBUŠNOU ATMOSFÉROU.

## ZVÝŠKOVÉ RIZIKÁ

### Riziko odrenia alebo poškrabania

Toto riziko je spôsobené prítomnosťou rotujúceho nástroja.

*Ochranné opatrenia, ktoré je potrebné prijať*

- Vo fáze opracovania nepoužívajte pracovné rukavice.
- Ruky držte vzdialené od pracovného priestoru.
- Neodstraňujte zvyšky z rezania alebo úlomky, keď nástroj rotuje.

### Riziko vymrštenia pevných materiálov

Toto riziko je spôsobené prítomnosťou rotujúceho nástroja.

*Ochranné opatrenia, ktoré je potrebné prijať*

- Pri fáze opracovania vždy používajte osobné ochranné pracovné prostriedky: bezpečnostné okuliare, pracovné topánky.

## INFORMÁCIE O HLUKU

Hodnoty uvedené pre hluk sú emisnými úrovňami a nie nevyhnutne úrovňami bezpečnej práce. Zatiaľ čo existuje vzťah medzi hladinami emisií a hladinami expozície, nie je možné aplikovať tento vzťah pre účely stanovenia toho, či je alebo nie je potrebné používať iné opatrenia. Faktory, ktoré ovplyvňujú reálnu úroveň expozície pracovníka zahŕňajú trvanie expozície, charakteristiky prostredia, iné zdroje hluku, napríklad počet strojov a iné práce v blízkosti. Okrem toho sa úrovne expozície môžu v jednotlivých krajinách líšiť. Každopádne tieto informácie umožňujú užívateľovi stroja čo najlepšie zhodnotenie nebezpečenstiev a rizík.



VHODNÉ JE POUŽÍVANIE OSOBNÝCH PROSTRIEDKOV NA OCHRANU SLUCHU, AKO SÚ SLUCHÁTKA ALEBO ZÁTKY DO UŠÍ.

## INFORMÁCIE O ELEKTROMAGNETICKEJ KOMPATIBILITE

Elektromagnetické emisie stroja nepresahujú limity stanovené predpismi pre predpokladané podmienky používania.



SKONTROLUJTE, ČI SA V NAPÁJACOM ZARIADENÍ NACHÁDZA MAGNETOTEPelná OCHRANA SCHOPNÁ OCHRÁNIŤ VŠETKY VODIČE PRED SKRATMI A PREŤAŽENIAMÍ.

## RENDELTETÉSSZERŰ HASZNÁLAT

A szalagos-tárcsás csiszológépet fa- és fajlegű anyagok csiszolására terveztük és fejlesztettük ki. Más anyagok csiszolása tűzveszélyt, balesetveszélyt vagy a termék rongálódását okozhat.

## NEM RENDELTETÉSSZERŰ HASZNÁLAT

tilos:

- FÉMES ANYAGOKAT ÉS NEM FAJELLEGŰ ANYAGOKAT MEGMUNKÁLNI.
- NEMFÉMES SZERVES ANYAGOKAT ÉS/VAGY ÉLELMISZEREKET MEGMUNKÁLNI.
- OLYAN ANYAGOKAT MEGMUNKÁLNI, AMELYEK A MEGMUNKÁLÁS SORÁN KÁROS ANYAGOKAT BOCSÁTHATNAK KI.



A GÉPET NEM LEHET ROBBANÁSVESZÉLYES HELYSÉGBEN HASZNÁLNI.

## FENNMARADÓ KOCKÁZATOK

### Súrlódás vagy horzsolás kockázata

A forgásban lévő szerszám okozza ezt a kockázatot.

*Elővigyázatossági intézkedések, amelyeket be kell tartani*

- Megmunkálásnál ne használjon munkavédelmi kesztyűt.
- A kezét tartsa távol a munkaterülettől.
- Ne távolítsa el vágási maradókat vagy nagyobb darabot miközben a szerszám forog.

### Szilárd anyagok kilövellésének kockázata

A forgásban lévő szerszám okozza ezt a kockázatot.

*Elővigyázatossági intézkedések, amelyeket be kell tartani*

- Megmunkálásnál mindig viseljen egyéni védőeszközöket: balesetvédelmi szemüveget, munkavédelmi cipőt.

## ZAJKIBOCSÁTÁSSAL KAPCSOLATOS INFORMÁCIÓK

A feltüntetett zajértékek kibocsátási értékek, és nem feltétlenül felelnek meg a biztonságos munkavégzés feltételeinek. Bár összefüggés van a kibocsátási szint és az expozíció szintje között, ez az összefüggés nem használható megbízhatóan annak eldöntéséhez, hogy szükség van-e további óvintézkedések meghatározására. A dolgozóra vonatkozó tényleges expozíciós értéket meghatározó tényezők a következők: az expozíció időtartama, a környezet jellemzői, más zajforrások, például a gépek száma és egyéb közeli munkavégzések. Az expozíció határértékei különbözőek lehetnek az egyes országokban. Ezen információk lehetővé teszik a gép használója részére, hogy a legpontosabban felmérje a veszélyeket és a kockázatokat.



JAVASOLJUK HALLÁSVÉDŐ EGYÉNI VÉDŐESZKÖZÖK, MINT PL. FÜLVÉDŐ VAGY FÜLDUGÓ HASZNÁLATÁT.

## ELEKTROMÁGNESES ÖSSZEFÉRHETŐSÉGGEL KAPCSOLATOS INFORMÁCIÓK

A gép elektromágneses kibocsátása nem haladja meg a szabványokban a rendeltetésszerű használathoz előírt szintet.



ELLENŐRIZZE, HOGY A TÁPHÁLÓZATON VAN-E OLYAN AUTOMATA BIZTOSÍTÉK, AMELY MEGVÉDI A VEZETÉKEKET A RÖVIDZÁRLATTÓL ÉS A TÚLTERHELÉSTŐL.

## LUBATUD KASUTUSALA

Lint- ja ketaslihvija on kavandatud puidu ja puidutaoliste materjalide töötlemiseks. Muude materjalide töötlemine võib kaasa tuua tuleohu, tööõnnetuse või toote kahjustamise.

## MITTE-ETTENÄHTUD KASUTUS

KEELATUD ON:

- TÖÖDELDA METALLIST MATERJALI VÕI TEISI MATERJALE, MIS POLE PUIDUST.
- TÖÖDELDA MITTEMETALLE, ORGAANILISI MATERJALE JAVÕI TOIDUAINEID.
- TÖÖDLDA MATERJALE, MILLEST VÕIB TÖÖTLEMISE KÄIGUS ERALDUDA KAHJULIKKE AINEID.



MASIN EI SOBI PLAHVATUSOHTLIKUS KESKKONNAS KASUTAMISEKS.

## VÕIMALIKUD OHUD

### Höördumis- ja marrastusohut

Oht tuleneb pöörlevast tööriistast.

*Ettevaatusabinõud*

- Töötlemise ajal ei tohi kanda töökindaid.
- Hoidke käed tööpiirkonnast eemal.
- Ärge kunagi eemaldage lõikejääke või töödeldavat materjali kui tööriist pöörleb.

### Tahkete esemete väljapaiskumise oht

Oht tuleneb pöörlevast tööriistast.

*Ettevaatusabinõud*

- Tööriistaga töötades kandke alati vajalikke isikukaitsevahendeid: kaitseprille, turvajalanõusid.

## MÜRATASEME INFO

Mürataseme väärtused tähistavad emissioonitaset ning mitte tingimata ohutu töötegemise taset. Emissioonitasemete ja mõjutasemete vahel on seos, kuid seda seost ei saa võtta ettevaatusabinõude rakendamise vajaduse hindamise usaldusväärseks aluseks. Kasutajani jõudva tegeliku müra mõju oleneb müra avaldumise kestusest, keskkonnaoludest ja muudest müraallikatest, nt masinate ja muude lähedal asuvate seadmete hulgast. Lubatud müratasemed võivad ka riigiti erineda. See teave aitab masina kasutajal siiski ohte ja riske paremini hinnata.



ASJAKOHANE ON KUULMISTEED KAITSEVAHENDITE, KÕRVAKLAPPID VÕI -TROPPID KASUTAMINE

## INFO ELEKTROMAGNETILISE ÜHILDUVUSE KOHTA

Seadmest vabanevate elektromagnetiliste emissioonide tasemed ei ületa asjakohaste standardite piirnorme ettenähtud kasutustingimuste korral.



KONTROLLIGE, KAS TOITESÜSTEEMIS ON MAGNETTERMILINE KAITSE, MIS KAITSEB KÕIKI VOOLUJUUTE LÜHIÜHENDUSTE JA ÜLEKOORMUSE VASTU.

## POVOLENÉ POUŽÍVÁNÍ

Pásová bruska a kotoučová bruska byla navržena a vytvořena pro broušení dřeva a materiálů dřevu podobných. Broušení jiných materiálů může způsobit riziko požáru, nehody nebo poškození výrobku.

## NEPOVOLENÉ POUŽÍVÁNÍ

JE zakázáno:

- OPRACOVAT KOVOVÉ MATERIÁLY NEBO JINÉ MATERIÁLY, KTERÉ NEJSOU PODOBNÉ DŘEVU.
- OPRACOVAT NEKOVOVÉ ORGANICKÉ A/NEBO POTRAVINOVÉ MATERIÁLY.
- OPRACOVAT MATERIÁLY, KTERÉ MOHOU V DŮSLEDKU OPRACOVÁNÍ UVOLNIT ŠKODLIVÉ LÁTKY.



STROJ NENÍ VHODNÝ PRO POUŽÍVÁNÍ V PROSTŘEDÍ S POTENCIÁLNĚ VÝBUŠNOU ATMOSFÉROU.

## ZBYTKOVÁ RIZIKA

### Riziko odřenin nebo poškrábání

Toto riziko je způsobeno přítomností rotujícího nástroje.

*Opatření, která je třeba přijmout*

- Ve fázi opracování nepoužívejte pracovní rukavice.
- Ruce udržujte vzdálené od pracovního prostoru.
- Neodstraňujte zbytky z řezání nebo úlomky, když nástroj rotuje.

### Riziko vymrštění pevných materiálů

Toto riziko je způsobeno přítomností rotujícího nástroje.

*Opatření, která je třeba přijmout*

- Během fáze zpracování vždy používejte osobní ochranné pracovní prostředky: bezpečnostní brýle, pracovní boty.

## INFORMACE O HLUKU

Uvedené hodnoty představují stupeň emisí a nemusí vždy znamenat bezpečnou úroveň při práci. Existuje vztah mezi hladinou emisí a hladinou hluku, které je možné se vystavit, nedá se ale s jistotou usuzovat, zda jsou nebo nejsou nutná další opatření. Faktory, které ovlivňují skutečný stupeň expozice pracovníka zahrnují délku trvání expozice, charakteristiku prostředí, jiné zdroje emisí, např. počet strojů a jiných okolních prací. Kromě toho hladiny expozice se mohou v jednotlivých zemích lišit. Uvedené informace dovolují uživateli stroje co nejlépe zhodnotit nebezpečí a rizika.



VHODNÉ JE POUŽITÍ OSOBNÍCH PROSTŘEDKŮ NA OCHRANU SLUCHU, JAKO JSOU SLUCHÁTKA NEBO ZÁTKY DO UŠÍ.

## INFORMACE O ELEKTROMAGNETICKÉ KOMPATIBILITĚ

Elektromagnetické emise stroje nepřekračují limity stanovené předpisy pro předpokládané podmínky používání.



ZKONTROLUJTE, ZDA JE V NAPÁJECÍM ROZVODU PŘÍTOMNÁ MAGNETOTERMICKÁ OCHRANA, KTERÁ CHRÁNÍ VŠECHNY VODIČE PŘED ZKRATEM Z NADPROUDU.

## DOVOLJENA UPORABA

Polirka s trakom in kolutom je namenjena poliranju lesa in podobnih materialov. Če z njo polirate druge materiale, lahko pride do požara, nesreč ali poškodb izdelka.

## NEDOVOLJENA UPORABA

PREPOVEDANA je:

- OBDELAVA KOVINSKIH MATERIALOV IN DRUGIH MATERIALOV, KI NISO PODOBNI LESU.
- OBDELAVA ORGANSKIH NEKOVINSKIH MATERIALOV IN/ALI ŽIVIL.
- OBDELAVA MATERIALOV, KI ZARADI OBDELAVE LAHKO ODDAJAJO SKODLJIVE SNOVI.



STROJNI PRIMEREN ZA UPORABO V POTENCIALNO EKSPLOZIVNIH OKOLJIH.

## OSTALE NEVARNOSTI

### Nevarnost odrgnin

Ta nevarnost je posledica prisotnosti vrtečega se orodja.

*Previdnostni ukrepi*

- Med obdelavo ne uporabljajte delovnih rokavic.
- Ne približujte rok delovnemu območju.
- Ne odstranjujte ostankov rezanja in delcev, medtem ko se orodje vrti.

### Nevarnost izmeta trdih delcev

Ta nevarnost je posledica prisotnosti vrtečega se orodja.

*Previdnostni ukrepi*

- Med obdelavo vselej uporabljajte osebno varovalno opremo: zaščitna očala, delovna obutev.

## PODATKI O HRUPU

Navedene vrednosti hrupa so ravni emisij in niso nujno ravni, pri katerih je zagotovljeno varno delo. Med ravnimi misij in ravnimi izpostavljenosti sicer obstaja povezava, vendar se nanjo ne gre zanašati pri odločanju, ali so potrebni morebitni dodatni zaščitni ukrepi proti hrupu. Dejavniki, ki vplivajo na dejansko raven izpostavljenosti delavca hrupu, so med drugim čas izpostavljenosti, značilnosti okolja, drugi viri hrupa, na primer število drugih strojev in druge vrste obdelav v bližini. Poleg tega se lahko dovoljene ravni izpostavljenosti od države do države razlikujejo. Kljub temu navedene informacije uporabniku stroja omogočajo boljše zavedanje nevarnosti in tveganj.



PRIPOROČLJIVA JE UPORABA OSEBNE VAROVALNE OPREME ZA ZAŠČITO SLUHA, KOT SO NAUŠNIKI ALI UŠESNI ČEPKI.

## PODATKI O ELEKTROMAGNETNI ZDRUŽLJIVOSTI

Elektromagnetna sevanja stroja ne presegajo mejnih vrednosti, ki jih določajo standardi za predvidene pogoje uporabe.



PREVERITE, ALI JE V NAPAJALNI NAPELJAVI MAGNETOTERMIČNA ZAŠČITA, KI JE PRIMERNA ZA ZAŠČITO VODNIKOV PRED KRATKIM STIKOM IN PREOBREMENITVIJO.

### **İZİN VERİLEN KULLANIM**

Bantlı ve diskli perdahlama makinesi, ahşap ve ahşap benzeri malzemelerin perdahlanması için tasarlanmış ve imal edilmiştir. Başka malzemelerin perdahlanması, yangın, kaza veya ürünün hasar görmesi risklerine neden olabilir.

### **İZİN VERİLMEYEN KULLANIM**

AŞAĞIDAKİLERİN YAPILMASI YASAKTIR:

- METAL VEYA AHŞABA BENZEMEYEN DİĞER MALZEMELERLE ÇALIŞMAYIN.
- ORGANO VE/VEYA GIDA METALİĞİ OLMAYAN MALZEMELERİN İŞLENMESİ.
- İŞLEME SONUCUNDA ZARARLI MADDELER ÇIKARABİLECEK MALZEMELERİN İŞLENMESİ.



MAKİNE POTANSİYEL PATLAYICI ATMOSFER İÇEREN ORTAMDA KULLANIMA UYGUN DEĞİLDİR.

### **KALINTI RİSKLERİ**

#### **Sürtünme veya aşınma riskleri**

Bu risk dönen takım olması sebebi iledir.

*Alınması gereken önlemler*

- İşleme sırasında eldiven kullanmayınız.
- Ellerinizi çalışma alanından uzak tutunuz.
- Takım dönerken kesim artığı ve talaşları almayınız.

#### **Katı malzemelerin fırlama riski**

Bu risk dönen takım olması sebebi iledir.

*Alınması gereken önlemler*

- Çalışma sırasında daima kişisel koruyucu ekipmanlar: emniyet gözlüğü, emniyetli iş ayakkabısı giyiniz.

### **GÜRÜLTÜ İLE İLGİLİ BİLGİLER**

Gürültü değerleri emisyon seviyeleridir ve ille de güvenli çalışma seviyeleri olması gerekmez. Emisyon seviyeleri ile maruz kalma seviyeleri arasında bir ilişki olmakla birlikte, bu başka önlemlerin gerekli olup olmadığını belirlemek amacıyla güvenilir bir şekilde kullanılamaz. Çalışanın gerçek maruziyet seviyelerini etkileyen faktörlere maruziyet süresi, ortam özellikleri, diğer gürültü kaynakları, örneğin makinelerin ve beraberindeki diğer işlemlerin sayısı da dahil edilmektedir. Ayrıca maruz kalma seviyeleri ülkeden ülkeye farklılık gösterebilir. Bu bilgiler makine kullanıcılarını tehlike ve risklerin değerlendirmesini en iyi bir şekilde yapacak hale getirmelidir.



KULAKLIK VEYA KULAK TIKACI GİBİ KİŞİSEL İŞİTME KORUMA KULLANMANIZ GEREKMEKTEDİR.

### **ELEKTROMANYETİK UYUMLULUK HAKKINDA BİLGİLER**

Makinenin elektromanyetik emisyonları öngörülen kullanım şartlarına ilişkin standartlarla belirlenen sınırları aşmaz.



GÜÇ BESLEME TESİSATINDAKİ TÜM İLETKENLERİ KISA DEVRE VE AŞIRI YÜKLEMEDEN KORUMAK İÇİN UYGUN BİR KORUMA OLUP OLMADIĞINI DENETLEYİN.

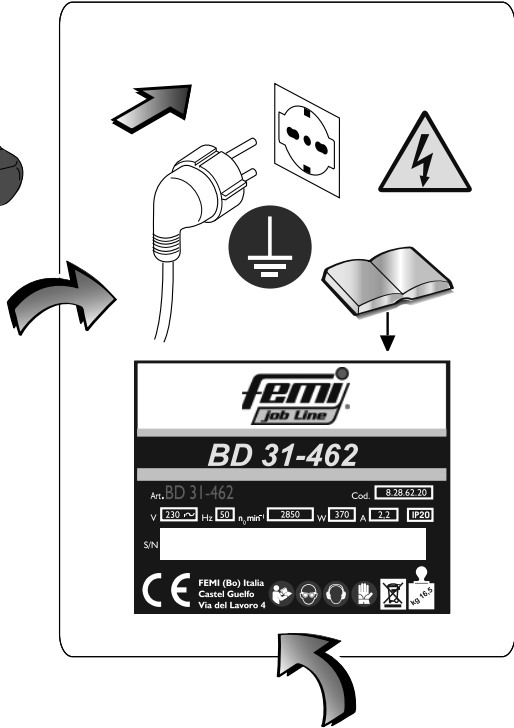
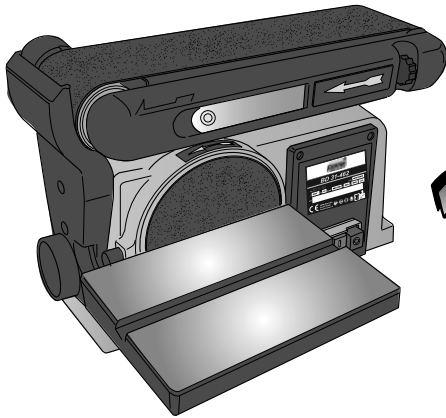



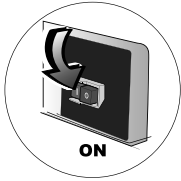
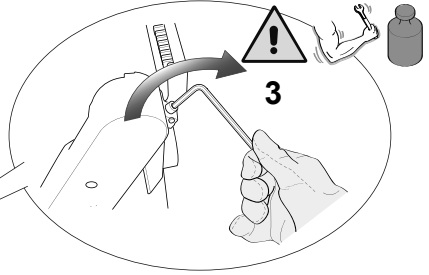
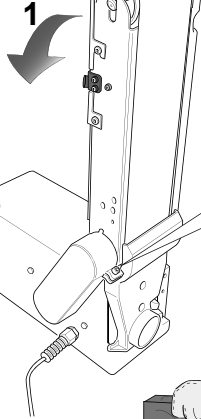
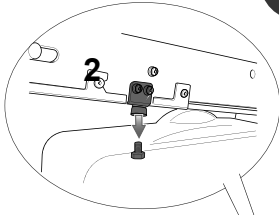

4

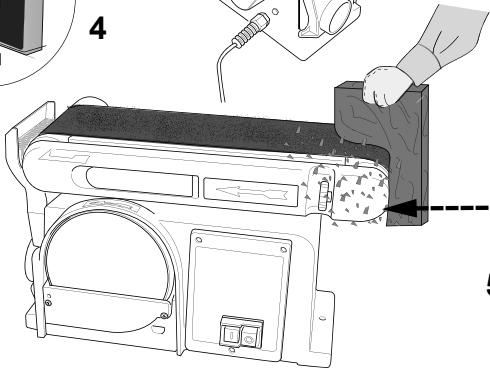

5

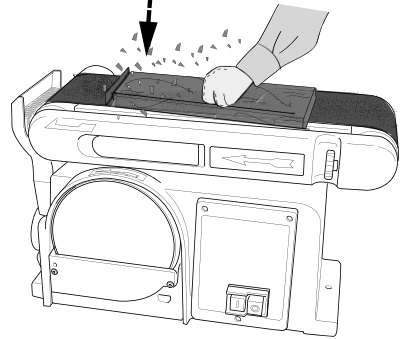

6

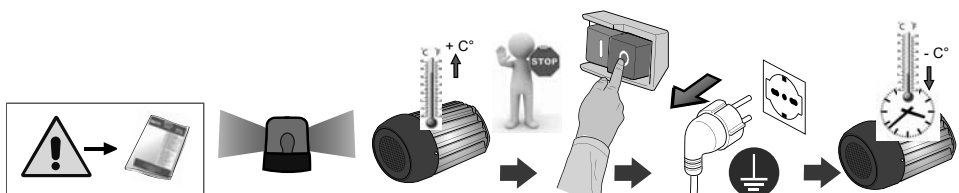



2

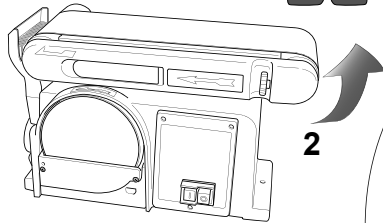

2

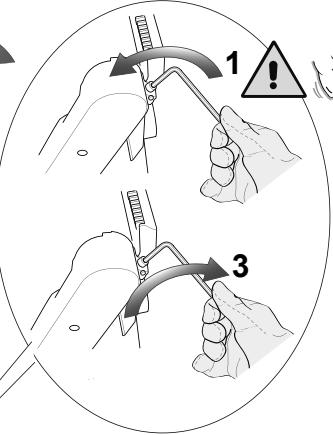

1

3

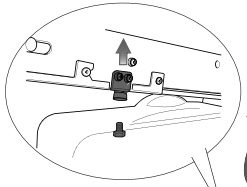

2

4



5

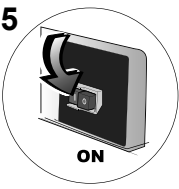

ON

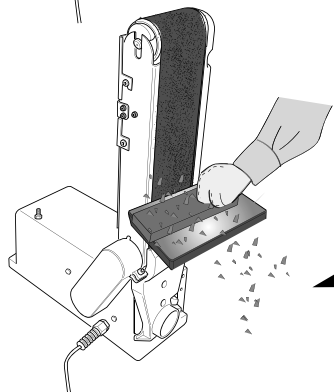

6

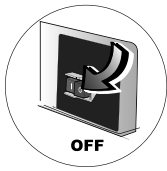

OFF

7

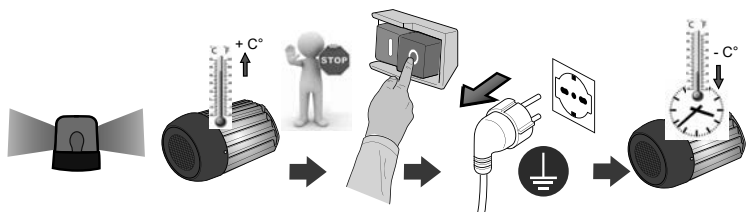



3

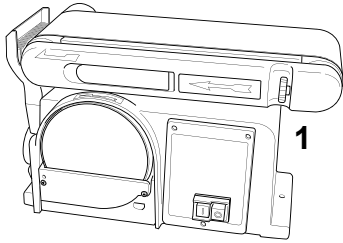

1



2

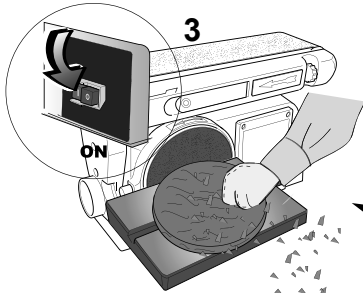

3

ON



4

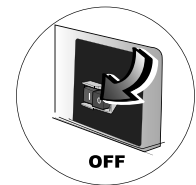
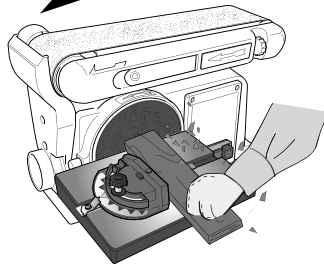
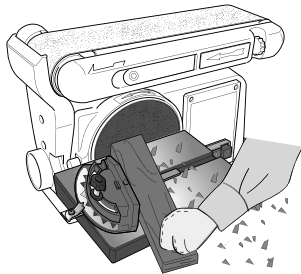

5

OFF

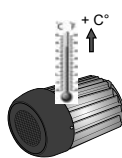

+C°

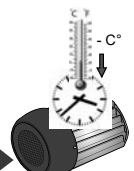
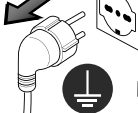

-C°



**IT** PRIMA DI ESEGUIRE QUALSIASI INTERVENTO DI MANUTENZIONE, PULIZIA E VERIFICHE, FERMARE LA MACCHINA E FARLA RAFFREDDARE.



- Indossare i guanti di protezione.
- Verificare la compatibilità del nastro e del disco usato.
- Verificare la compatibilità del nastro e del disco nuovo.
- Verificare l'integrità e la funzionalità delle protezioni.

**IT** MANUTENZIONE 

1. Mantenere perfettamente integri il nastro e il disco.
2. Mantenere scorrevole la salita-discesa del gruppo testa.

**IT** PULIZIA 

**Quando necessario:**

3. rimuovere con un aspiratore o con un pennello i trucioli residui di lavorazione intervenendo nella zona di taglio e sui piani di appoggio.

**Interventi quotidiani dall'operatore:**

1. rimuovere con un aspiratore o con un pennello i residui di lavorazione e le polveri dalla macchina, compreso il cavo di alimentazione.
2. Tenere sempre pulita la zona circostante la macchina, compresa la pavimentazione.

**IT** VERIFICHE 

**Settimanalmente:**

1. Verificare l'integrità del cavo di alimentazione.
2. Verificare le integrità delle protezioni.

**Interventi tecnico specializzato:**

1. Verificare la tirata e lo stato della cinghia di trasmissione. Sostituire se necessario
2. Verificare l'integrità delle spazzole dopo le prime 50 ore di lavoro (utensile nuovo). Dopo la prima sostituzione verificare ogni 10 ore di utilizzo.



**EN** BEFORE PERFORMING ANY MAINTENANCE, CLEANING AND CHECK WORK, STOP THE MACHINE AND LET IT COOL DOWN.



- Wear protective gloves.
- Check compatibility of the belt / disc being used.
- Check compatibility of the new belt / disc.
- Check that safeguards are in good condition and working order.

**EN** MAINTENANCE 

1. Make sure the belt and disc are always intact.
2. Keep head unit up-down movements smooth.

**EN** CLEANING 

**When necessary:**

3. Remove any shavings or work residues from around the cutting zone and the work surfaces using a small brush or vacuum cleaner.

**Daily operations to be carried out by the operator:**

1. Remove any work residues and dust from the machine, including the power cable, using a small brush or vacuum cleaner.
2. Always keep the work area around the machine, including the floor, clean and tidy.

**EN** CHECKS 

**Weekly:**

1. Check that the power cable is intact.
2. Check that all guards are intact.

**Expert technical interventions:**

1. Check the condition and tension of the drive belt. Replace if necessary.
2. Check the condition of the brushes after the first 50 service hours (new tool). After first replacement, check every 10 service hours.



**DE VOR AUSFÜHRUNG IRGEND EINES WARTUNGS- UND REINIGUNGSEINGRIFFS UND VOR KONTROLLEN MUSS DIE MASCHINE ZUM AUSKÜHLEN GESTOPPT WERDEN.**



- Schutzhandschuhe tragen.
- Die Kompatibilität des alten Bands oder Tellers kontrollieren.
- Die Kompatibilität des neuen Bands oder Tellers kontrollieren.
- Einwandfreien Zustand und Funktionstüchtigkeit der Schutzeinrichtungen überprüfen.

**DE WARTUNG**



1. Den einwandfreien Zustand von Band und Teller sicherstellen.
2. Die Auf- und Abwärtsbewegung des Sägekopfs sicherstellen.

**DE REINIGUNG**



**Bei Bedarf:**

3. Den Schneidbereich und die Auflagefläche mit einem Staubsauger oder einem Pinsel von Sägespänen säubern.

**Tägliche Bedieneingriffe:**

1. Die Maschine einschließlich Stromkabel mit einem Staubsauger oder einem Pinsel von Bearbeitungsrückständen säubern.
2. Das Umfeld der Maschine einschließlich Boden stets sauber halten.

**DE KONTROLLEN**



**Wöchentlich:**

1. Sicherstellen, dass das Netzkabel intakt ist.
2. Sicherstellen, dass die Schutzeinrichtungen intakt sind.

**Technische Facheingriffe:**

1. Spannung und Zustand der Antriebsriemen überprüfen. Gegebenenfalls austauschen.
2. Den Zustand der Bürsten nach den ersten 50 Arbeitsstunden (bei neuem Werkzeug) überprüfen. Nach dem ersten Austausch alle 10 Stunden kontrollieren.



**FR AVANT D'EFFECTUER TOUTE INTERVENTION D'ENTRETIEN, NETTOYAGE ET CONTROLE, IL EST NECESSAIRE D'ARRÊTER LA MACHINE ET DE LA LAISSER REFROIDIR.**



- Porter des gants de protection.
- Vérifier la compatibilité de la bande et du disque usés.
- Vérifier la compatibilité de la bande et du disque neufs.
- Vérifier l'intégrité et la fonctionnalité des protections.

**FR ENTRETIEN**



1. Maintenir parfaitement intacts la bande et le disque.
2. Maintenir la fonction de montée-descente du groupe tête parfaitement coulissante.

**FR NETTOYAGE**



**Au besoin :**

3. éliminer, à l'aide d'un aspirateur ou d'un pinceau les copeaux d'usure en intervenant dans la zone de coupe et sur les plans d'appui.

**Interventions quotidiennes par l'opérateur :**

1. éliminer à l'aide d'un aspirateur ou d'un pinceau les résidus d'usure et les poussières de la machine, y compris du câble d'alimentation.
2. Maintenir toujours propre la zone environnant la machine, y compris le sol.

**FR CONTRÔLES**



**Une fois par semaine :**

1. Vérifier l'intégrité du câble d'alimentation.
2. Vérifier l'intégrité des protections.

**Interventions du technicien spécialisé :**

1. Vérifier la tension et l'état de la courroie de transmission. Le cas échéant, remplacer.
2. Vérifier l'intégrité des brosses après les 50 premières heures de travail (outil neuf). Après le premier remplacement, vérifier toutes les 10 heures d'utilisation.

 **ES ANTES DE INICIAR CUALQUIER TIPO DE OPERACIÓN DE MANTENIMIENTO, LIMPIEZA Y CONTROL, PARAR LA MÁQUINA Y DEJAR QUE SE ENFRIE.**

-  • Utilice guantes de protección.  
• Compruebe la compatibilidad de la cinta y del disco usado.  
• Compruebe la compatibilidad de la cinta y del disco nuevo.  
• Compruebe la integridad y el funcionamiento de las protecciones.

**ES MANTENIMIENTO** 

1. Mantenga en perfecto estado la cinta y el disco.
2. Asegúrese de que el grupo del cabezal se desliza hacia arriba y hacia abajo correctamente.

**ES LIMPIEZA** 

**Quando sea necesario:**

3. Elimine las virutas y residuos de elaboración que se acumulan en la zona de corte y las mesas de apoyo con un aspirador o un pincel.

**Intervenciones diarias que debe realizar el operador:**

1. Elimine los residuos de elaboración y el polvo que se acumulan en la máquina y en el cable de alimentación con un aspirador o un pincel.
2. Mantenga siempre limpia la zona que rodea la máquina y el suelo.

**ES CONTROLES** 

**Una vez por semana:**

1. Controle la integridad del cable de alimentación.
2. Controle la integridad de las protecciones.

**Intervenciones que debe realizar el técnico especializado:**

1. Compruebe la tensión y el estado de la correa de transmisión. Sustituirla si es necesario.
2. Controle la integridad de los cepillos tras las primeras 50 horas de trabajo (nueva herramienta). Tras la primera sustitución, controle cada 10 horas de uso.

 **PT ANTES DE EXECUTAR QUALQUER OPERAÇÃO DE MANUTENÇÃO, LIMPEZA E VERIFICAÇÕES, DESLIGUE A MÁQUINA E DEIXE-A ARREFECER.**

-  • Use luvas de proteção.  
• Verifique a compatibilidade da fita e do disco usados.  
• Verifique a compatibilidade da fita e do disco novos.  
• Verifique a integridade e eficiência das proteções.

**PT MANUTENÇÃO** 

1. Mantenha a fita e o disco perfeitamente íntegros.
2. Mantenha fluido o movimento de subida/descida do grupo da cabeça.

**PT LIMPEZA** 

**Quando necessário:**

3. remova com um aspirador ou com um pincel as aparas de processo intervindo na zona de corte e nas superfícies de apoio.

**Intervenções diárias que podem ser realizadas pelo operador:**

1. remova com um aspirador ou com um pincel os resíduos de maquinagem e o pó de toda a máquina, incluindo o cabo de alimentação.
2. Mantenha sempre limpa a zona à volta da máquina, incluindo a pavimentação.

**PT VERIFICAÇÕES** 

**Semanalmente:**

1. Verifique a integridade do cabo de alimentação.
2. Verifique a integridade das proteções.

**Intervenções de competência do técnico especializado:**

1. Verifique a tensão e o estado da correa de transmissão. Substitua se for necessário.
2. Verifique a integridade das escovas ao fim das primeiras 50 horas de trabalho (ferramenta nova). Depois da primeira substituição, faça a verificação todas as 10 horas de utilização.



**NL** ALVORENS ONDERHOUDS- EN REINIGINGSWERKZAAMHEDEN OF CONTROLES UIT TE VOEREN, DE MACHINE EERST STOPPEN EN AF LATEN KOELEN.



- Draag beschermende handschoenen.
- Controleer of de gebruikte band en schijf compatibel zijn.
- Controleer of de nieuwe band en schijf compatibel zijn.
- Controleer of de beschermingen intact zijn en goed functioneren.

**NL** ONDERHOUD 

1. Houd de band en de schijf in perfect intacte staat.
2. Zorg ervoor dat de stijgbeweging-daalbeweging van de kopgroep soepel verloopt.

**NL** REINIGING 

**Wanneer nodig:**

3. verwijder met een stofzuiger of een kwast het zaagsel uit de zaagzone en van de steunvlakken.

**Dagelijkse werkzaamheden die door de bediener worden uitgevoerd:**

1. verwijder met een stofzuiger of een kwast het zaagsel en het stof van de machine en van de voedingskabel.
2. Houd de zone rond de machine en de vloer altijd schoon.

**NL** CONTROLES 

**Wekelijks:**

1. Controleer of de voedingskabel intact is.
2. Controleer of de beschermingen intact zijn.

**Werkzaamheden gespecialiseerde technicus:**

1. Controleer de spanning en de toestand van de aandrijfriem. Vervang indien nodig.
2. Controleer na de eerste 50 bedrijfsuren of de borstels intact zijn (nieuw gereedschap). Na de eerste vervanging dient dit om de 10 bedrijfsuren te worden gecontroleerd.



**FI** PYSÄYTÄ KONE JA ANNA SEN JÄÄHTYÄ ENNEN MITÄÄN HUOLTO-, PUHDISTUS- TAI TARKISTUSTOIMENPITEITÄ.



- Käytä suojakäsineitä.
- Tarkista käytetyn hihnan ja levyn soveltuvuus.
- Tarkista uuden hihnan ja levyn soveltuvuus.
- Tarkista suojien eheys ja toimivuus.

**FI** HUOLTO 

1. Pidä hihna ja levy täysin ehjinä.
2. Pidä pääyksikön nousu-lasku liukuvana.

**FI** PUHDISTUS 

**Tarvittaessa tehtävät toimenpiteet**

3. Poista imurilla tai sudilla työstön aikana syntyneet lastut leikkuualueelta ja tukitasoilta.

**Käyttäjän tehtävissä olevat päivittäiset toimenpiteet:**

1. Poista imurilla tai sudilla työstöjäämät ja pölyt koneesta ja virtajohdosta.
2. Pidä konetta ympäröivä alue ja myös lattia aina puhtaana.

**FI** TARKISTUKSET 

**Viikottain:**

1. Tarkista virtajohdon eheys.
2. Tarkista suojien eheys.

**Erikoistuneen teknikon toimenpiteet:**

1. Tarkista voimansiirtohihnan kireys ja kunto. Vaihda tarvittaessa.
2. Tarkista harjojen eheys ensimmäisten 50 työtunnin jälkeen (uusi työkalu). Tarkista ensimmäisen vaihdon jälkeen 10 käyttötunnin välein.

 **DA STANDS MASKINEN OG LAD DEN KØLE AF, FØR DER UDFØRES NOGEN FORM FOR VEDLIGEHOLDELSE, RENGØRING ELLER KONTROLL.**

- 
  - Bær beskyttelseshandsker.
  - Kontrollér overensstemmelsen for brugt bånd og skive.
  - Kontrollér overensstemmelsen for nyt bånd og skive.
  - Kontrollér beskyttelsesanordningernes tilstand og virkedygtighed.

**DA VEDLIGEHOLDELSE** 

1. Hold både bånd og skive i god stand.
2. Sørg for at, aggregatgruppens hævnings-sænkning er gnidningsfri.

**DA RENGØRING** 

**Efter behov:**

3. Rengør arbejdszonen og støtteplan for rester fra bearbejdningen med en støvsuger eller en pensel.

**Daglige operatørindgreb:**

1. Rengør for rester fra bearbejdningen og støv fra maskinen med en støvsuger eller en pensel. Husk også at rengøre forsyningskablet.
2. Hold altid området og gulvet omkring maskinen rent.

**DA EFTERSYN** 

**Ugentligt:**

1. Kontrollér forsyningskablets tilstand.
2. Kontrollér afskærmningernes tilstand.

**Specialiseret teknisk indgreb:**

1. Kontrollér drivremmens spænding og tilstand. Udskift om nødvendigt.
2. Kontrollér børsternes tilstand efter de første 50 arbejdstimer (nyt redskab). Kontrollér hver 10 arbejdstime efter den første udskiftning.

 **SV INNAN NÅGON FORM AV UNDERHÅLL, RENGÖRING OCH KONTROLL UTFÖRS SKA MAN STOPPA MASKINEN OCH LÅTA DEN SVALNA.**

- 
  - Använd skyddshandskar.
  - Verifiera det använda bandets eller den använda skivans kompatibilitet.
  - Verifiera det nya bandets eller den nya skivans kompatibilitet.
  - Verifiera att skydden är hela och att de fungerar som de ska.

**SV UNDERHÅLL** 

1. Bibehålla bandet och skivan hela.
2. Se till att huvudenhetens höjnings-sänkning glider som den ska.

**SV RENGÖRING** 

**Vid behov:**

3. Avlägsna, med hjälp av en dammsugare eller en pensel, spånrester från bearbetningen i kapningsområdet och på stödytorna.

**Dagliga åtgärder som ska utföras av operatören:**

1. Avlägsna, med hjälp av en dammsugare eller en pensel, bearbetningsrester och damm från maskinen, inklusive strömförsörjningskabeln.
2. Håll alltid området runt maskinen rent, inklusive golvet.

**SV VERIFIERINGAR** 

**Varje vecka:**

1. Verifiera att strömförsörjningskabeln är hel.
2. Verifiera att skydden är hela.

**Ingrepp av specialicerad tekniker:**

1. Verifiera transmissionsremmens spänning och skick. Byt ut den vid behov.
2. Verifiera borstarna integritet efter de första 50 arbetstimmarna (nytt verktyg) Efter första byte verifiera var 10:e arbetstimme.



 **NO MASKINEN MÅ STANSES OG AVKJØLES FØR MAN STARTER VEDLIKEHOLD, RENGJØRING OG KONTROLL.**

-  • Bruk vernehansker.  
• Kontroller at skiven som brukes er forenelig med båndet.  
• Kontroller at den nye skiven er forenelig med båndet.  
• Kontroller at vernene er hele og fungerer som de skal.

**NO VEDLIKEHOLD** 

1. Båndet og skiven må være helt intakte.
2. Gruppen for heving og senking av sagen skal alltid gli godt.

**NO RENGJØRING** 

**Når det er nødvendig:**

3. Fjern sponrester fra arbeidsområdet og -bordet med et sugearrappat eller en pensel.

**Daglige inngrep som kan gjøres av operatøren:**

1. Fjern sponrester fra arbeidsområdet og -bordet, samt støv på maskinen og strømledningen, med et sugearrappat eller en pensel.
2. Hold alltid gulvet og området rundt maskinen rent.

**NO KONTROLLER** 

**Ukentlig**

1. Kontroller at strømledningen er intakt.
2. Kontroller at beskyttelsene er intakte.

**Spesialiserte, tekniske inngrep:**

1. Kontroller stramheten og tilstanden til drivreimen. Skift ut ved behov
2. Kontroller at børstene er intakte etter de første 50 arbeidstimene (nytt verktøy). Etter at første utskifting er gjort, skal du kontrollere etter hver 10. driftstime.

 **PL PRZED WYKONANIEM KAŻDEJ CZYNNOŚCI ZWIĄZANEJ Z KONSERWACJĄ, CZYSZCZENIEM LUB KONTROLĄ, ZATRZYMAĆ MASZYNĘ I POZOSTAWIĆ DO OCHŁODZENIA.**

-  • Stosować rękawice ochronne.  
• Sprawdzić kompatybilność stosowanej taśmy i tarczy.  
• Sprawdzić kompatybilność nowej taśmy i tarczy.  
• Sprawdzić stan i działanie osłon.

**PL KONSERWACJA** 

1. Utrzymywać taśmę i tarczę w idealnym stanie.
2. Utrzymywać płynność przesuwu zespołu głowicy w górę i w dół.

**PL CZYSZCZENIE** 

**W razie konieczności:**

3. za pomocą ssawy lub pędzelka usunąć resztki wiórów z obróbki, interweniując w strefie cięcia i na płytach.

**Codzienne zadania operatora:**

1. za pomocą ssawy lub pędzelka usunąć resztki z obróbki i pył z maszyny, łącznie z kablem zasilającym.
2. Strefa wokół maszyny musi być zawsze czysta, łącznie z posadzką.

**PL KONTROLE** 

**Raz na tydzień:**

1. Sprawdzić stan kabla zasilającego.
2. Sprawdzić stan osłon.

**Czynności dla wyspecjalizowanego technika:**

1. Sprawdzić napięcie i stan pasa napędowego. Wymienić pas w razie potrzeby.
2. Sprawdzić stan szczotek po pierwszych 50 godzinach pracy (dotyczy nowego narzędzia). Po pierwszej wymianie sprawdzać co 10 godzin pracy.

 **RU ПЕРЕД ВЫПОЛНЕНИЕМ ЛЮБЫХ РАБОТ ПО ТЕХНИЧЕСКОМУ ОБСЛУЖИВАНИЮ, ЧИСТКИ И ПРОВЕРОК НЕОБХОДИМО ВЫКЛЮЧИТЬ МАШИНУ И ДАТЬ ЕЙ ОСТЫТЬ.**

- Использовать защитные перчатки.
- Проверить совместимость ленты и используемого шлифовального диска.
- Проверить совместимость ленты и нового шлифовального диска.
- Проверить целостность и работоспособность защитных устройств.

**RU ТЕХНИЧЕСКОЕ ОБСЛУЖИВАНИЕ** 

1. Поддерживать в полной исправности ленту и диск.
2. Следить за свободой движения подъема-опускания узла рабочей головки.

**RU ЧИСТКА** 

**При необходимости:**

3. С помощью пылесоса или кисточки тщательно убрать с опор и рабочих поверхностей всю стружку.

**Работы, осуществляемые оператором ежедневно:**

1. С помощью пылесоса или кисточки тщательно очистить от отходов резки и пыли всю машину, включая кабель питания.
2. Содержать в чистоте всю окружающую машину зону, включая пол.

**RU ПРОВЕРКИ** 

**Еженедельно:**

1. Проверять кабель питания на отсутствие повреждений.
2. Проверять целостность всех защит.

**Работы, осуществляемые специализированным техником:**

1. Проверять натяжение и состояние приводного ремня. При необходимости заменить.
2. После первых 50 часов работы проверить состояние щеток (новый станок). После первой замены проверять через каждые 10 часов использования.

 **BG ПРЕДИ ДА ИЗВЪРШИТЕ ВСЯКА НАМЕСА ПО ПОДДРЪЖКА, ПОЧИСТВАНЕ И ПРОВЕРКИ, ИЗКЛУЧЕТЕ МАШИНАТА И ИЗЧАКАЙТЕ ДА СЕ ОХЛАДИ.**

-  • Носете защитни ръкавици.  
• Проверете съвместимостта на лентата и на използвания диск.  
• Проверете съвместимостта на лентата и на новия диск.  
• Проверете целостта и действието на защитите.

**BG ПОДДРЪЖКА** 

1. Поддържайте в перфектно състояние лентата и диска.
2. Поддържайте плъзгащо се покачването-снижаването на групата на главата.

**BG ПОЧИСТВАНЕ** 

**Когато е необходими:**

3. отстранете с аспиратор или четчица за остатъци от рязането при обработката като навлизате в зоната на рязане и на плота за поставяне.

**Ежедневни намеси от оператора:**

1. отстранете с аспиратор или четчица за остатъци от рязането при обработката от машината и захранващ кабел.
2. Пазете постоянно чиста зоната около машината, включително и пода.

**BG ПРОВЕРКИ** 

**Седмично:**

1. Проверете целостта на захранващият кабел.
2. Проверете целостта на защитата.

**Намеса на специализиран техник:**

1. Проверете напрежението и статуса на предавателния ремък. Заменете ако е необходимо.
2. Проверете целостта на четките след първите 50 часа работа (нов инструмент). След първата смяна, проверявайте на всеки 10 часа употреба.

 **HR PRIJE IZVOĐENJA BILO KOJEG POSTUPKA ODRŽAVANJA I ČIŠĆENJA ILI PROVJERE ZAUSTAVITE STROJ I PUSTITE GA DA SE OHLADI.**

-  • Nosite zaštitne rukavice.  
• Provjerite kompatibilnost rabljene trake i diska.  
• Provjerite kompatibilnost nove trake i diska.  
• Provjerite cjelovitost i funkcionalnost zaštita.

**HR ODRŽAVANJE** 

1. Traku i disk održavajte potpuno neoštećenima.
2. Zadržite uspon-silazak grupe glava.

**HR ČIŠĆENJE** 

**Po potrebi:**

3. pomoću usisavača ili četkom uklonite ostatke strugotina za obradu zahvaćajući u područje rezanja te na osloncima.

**Svakodnevne radnje koje obavlja rukovatelj:**

1. pomoću usisavača ili četkom iz stroja uklonite radne ostatke i prašinu uključujući i kabel za napajanje.
2. Područje oko stroja mora uvijek čisto, uključujući i pod.

**HR PROVJERE** 

**Radnje koje se izvode jednom tjedno:**

1. Provjerite cjelovitost kabela napajanja.
2. Provjerite cjelovitost zaštita.

**Radnje koje izvodi specijalizirani tehničar:**

1. Provjerite napetost i stanje pogonskog remena. Po potrebi ga zamijenite.
2. Provjerite cjelovitost četkica nakon prvih 50 sati rada (novi alat). Nakon prve zamjene provjerite svakih 10 sati uporabe.

 **SR PRE NEGO ŠTO OBAVITE, BILO KOJE RADNJE ODRŽAVANJA, ČIŠĆENJA I PROVERE, ZAUSTAVITE MAŠINU I OSTAVITE JE DA SE OHLADI.**

-  • nosite zaštitne rukavice.  
• Proverite kompatibilnost upotrebljene trake i diska.  
• Proverite kompatibilnost nove trake i diska.  
• Proverite ispravnost i funkcionalnost zaštita.

**SR ODRŽAVANJE** 

1. Održavajte traku i disk neoštećene.
2. Održavajte spuštanje-podizanje grupe glave savršeno klizećom.

**SR ČIŠĆENJE** 

**U slučaju potrebe:**

3. uklonite aspiratorom ili četkicom preostale strugotine od obrade u radnoj zoni i sa površina za oslonac.

**Dnevne intervencije koje obavlja operater:**

1. uklonite aspiratorom ili četkicom radne ostatke i prašinu sa mašine, uključujući kabl za napajanje.
2. Držite uvek područje oko mašine čistim, uključujući podove.

**SR PROVERE** 

**Nedeljno:**

1. Proverite ispravnost kabla za napajanje.
2. Proverite celovitost zaštita.

**Intervencije specijalizovanih tehničara:**

1. Proverite zategnutost i stanje pogonskog remena. Zamenite, ko je potrebno.
2. Proverite integritet četkica posle prvih 50 sati rada (nov alat). Posle prve zamene, proverite ih svakih 10 sati upotrebe.

 **EL ΠΡΙΝ ΕΚΤΕΛΕΣΕΤΕ ΟΠΟΙΑΔΗΠΟΤΕ ΣΥΝΤΗΡΗΣΗ, ΚΑΘΑΡΙΣΜΟ ΚΑΙ ΕΛΕΓΧΟ ΛΕΙΤΟΥΡΓΙΩΝ, ΣΤΑΜΑΤΗΣΤΕ ΤΗ ΜΗΧΑΝΗ ΚΑΙ ΑΦΗΣΤΕ ΤΗΝ ΝΑ ΚΡΥΩΣΕΙ.**

-  • Φορέστε γάντια προστασίας.  
• Ελέγξτε τη συμβατότητα του ιμάντα και του δίσκου που χρησιμοποιούνται.  
• Ελέγξτε τη συμβατότητα του καινούργιου ιμάντα/δίσκου.  
• Βεβαιωθείτε για την ακεραιότητα και τη λειτουργικότητα των προστασιών.

**EL ΣΥΝΤΗΡΗΣΗ** 

1. Διατηρείτε ακέραιους ιμάντα και δίσκο.
2. Διατηρήστε σε καλή κατάσταση την άνοδο-κάθοδο του συστήματος κεφαλής.

**EL ΚΑΘΑΡΙΣΜΟΣ** 

**Όταν χρειάζεται:**

3. αφαιρέστε με έναν αναρροφητή ή με ένα πινέλο τα υπολείμματα επεξεργασίας παρεμβαίνοντας στην περιοχή κοπής και στις επιφάνειες στήριξης.

**Καθημερινές εργασίες που πρέπει να εκτελούνται από πλευράς χειριστή:**

1. αφαιρέστε με έναν αναρροφητή ή με ένα πινέλο τα υπολείμματα επεξεργασίας και τις σκόνες του μηχανήματος και του καλωδίου τροφοδοσίας.
2. Να κρατάτε πάντα καθαρή την γύρω περιοχή από το μηχάνημα, συμπεριλαμβανομένου και του δαπέδου.

**EL ΕΛΕΓΧΟΙ** 

**Σε εβδομαδιαία βάση:**

1. Ελέγχετε την ακεραιότητα του καλωδίου τροφοδοσίας.
2. Ελέγχετε την ακεραιότητα των προστασιών.

**Ειδικές τεχνικές παρεμβάσεις:**

1. Ελέγξτε την τάση και την κατάσταση του ιμάντα κίνησης. Εάν χρειαστεί, αντικαταστήστε.
2. Ελέγξτε την ακεραιότητα των ψηκρών μετά από τις πρώτες 50 ώρες εργασίας (για νέο εργαλείο) Μετά την πρώτη αντικατάσταση, ελέγχετε κάθε 10 ώρες χρήσης.

 **LV PIRMS JEBKĀDU TEHNISKĀS APKOPES, TĪRĪŠANAS UN PĀRBAUDES DARBU VEIKŠANAS, APTURIET MAŠINU UN ĻAUJIET TAI ATDZIST.**

- 
  - Izmantojiet aizsargcimdus.
  - Pārbaudiet lietotās lentes un diska saderību.
  - Pārbaudiet jaunās lentes un diska saderību.
  - Pārbaudiet aizsargu veselumu un funkcionalitāti.

**LV TEHNISKĀ APKOPE** 

1. Saglabājiet lenti un disku pilnīgi neskartus.
2. Saglabājiet galvas bloka pacelšanas-nolaišanas ritošu.

**LV TĪRĪŠANA** 

**Kad nepieciešams:**

3. ar aspiratoru vai otu notīriet pēc apstrādes palikušās skaidas, tīrot griešanas zonu un atbalsta virsmas.

**Operatora ikdienas pasākumi:**

1. ar aspiratoru vai otu notīriet no iekārtas un strāvas vada apstrādes pārpalikumu un putekļus.
2. Uzturiet tīru iekārtai apkārt esošo zonu, tai skaitā grīdu.

**LV PĀRBAUDES** 

**Ik nedēļu:**

1. Pārbaudiet strāvas vada veselumu.
2. Pārbaudiet aizsargu veselumu.

**Specializētie tehniskie pasākumi:**

1. Pārbaudiet piedziņas siksnas spriegumu un stāvokli. Ja nepieciešams, nomainiet to.
2. Pārbaudiet suku integritāti pēc pirmajām 50 darba stundām (jauns instruments). Pēc pirmās nomaiņas pārbaudiet tās ik pēc 10 lietošanas stundām.

 **LT PRIEŠ PRADĒDAMI BET KOKIUS PRIEŽIŪROS, VALYMO IR PATIKROS DARBUS, SUDTABDYKITE ĮRENGINĮ IR LEISKITE JAM ATVESTI.**

- 
  - Mūvēti apsaugines pirštines.
  - Patikrinti naudojamus juostos ir disko tinkamumą.
  - Patikrinti naujos juostos ir disko tinkamumą.
  - Patikrinti apsaugų sveikumą ir veikimą.

**LT PRIEŽIŪRA** 

1. Užtikrinti visišką juostos ir disko sveikumą.
2. Išlaikyti galvutės bloko judėjimą į viršų-apačią.

**LT VALYMAS** 

**Kai reikia:**

3. siurbliu arba šepetėliu pašalinkite likusias apdirbimo skiedras pjovimo zonoje ir ant atraminių plokštumų.

**Kasdieniai operatoriaus darbai:**

1. siurbliu arba šepetėliu pašalinkite likusias apdirbimo skiedras ir dulkes nuo mašinos, įskaitant maitinimo laidą.
2. Visada laikykite mašiną supančią zoną, įskaitant grindis, švarią.

**LT PATIKROS** 

**Kas savaitę:**

1. Patikrinkite maitinimo laido sveikumą.
2. Patikrinkite apsaugų sveikumą.

**Specializuoto techniko darbai:**

1. Patikrinkite transmisijos diržo įtempimą ir būklę. Jei reikia, pakeiskite.
2. Patikrinkite šepelių sveikumą po pirmų 50 darbo valandų (kai įrankis naujas). Pirmą kartą pakeitę, patikrinkite kas 10 valandų.

 **RO ÎNAINTE DE EFECTUAREA ORICĂREI INTERVENȚII DE ÎNTRETINERE, CURĂȚENIE ȘI VERIFICARE, OPRIȚI MAȘINA ȘI LĂSAȚI-O SĂ SE RĂCEAScă.**

-  • Purtați mănuși de protecție.  
• Verificați compatibilitatea benzii și a discul utilizat.  
• Verificați compatibilitatea benzii și a discului nou.  
• Verificați integritatea și funcționalitatea protecțiilor.

**RO ÎNTRETINERE** 

1. Mențineți banda și discul în stare perfectă.
2. Mențineți urcarea-coborârea grupului capului.

**RO CURĂȚARE** 

**Când este necesar:**

3. îndepărtați cu un aspirator sau cu o pensulă resturile de așchii de prelucrare, intervenind în zona de tăiere și pe suprafețele de sprijin.

**Intervențiile zilnice ale operatorului:**

1. îndepărtați cu un aspirator sau cu o pensulă resturile de prelucrare și praful acumulat la mașină, inclusiv la cablul de alimentare.
2. Păstrați întotdeauna curată zona din jurul mașinii, inclusiv pardoseala.

**RO CONTROL** 

**Săptămănal:**

1. Verificați integritatea cablului de alimentare.
2. Verificați integritatea protecțiilor.

**Intervenții tehnice specializate:**

1. Verificați tensionarea și starea curelei de transmisie. Înlocuiți-o dacă este necesar.
2. Verificați integritatea peilor după primele 50 de ore de lucru (unealtă nouă). După prima înlocuire, verificați la fiecare 10 ore de utilizare.

 **SK SKÔR AKO VYKONÁTE AKÝKOL'VEK ZÁSAH ÚDRŽBY, ČISTENIA A KONTROLY, STROJ ZASTAVTE A NECHAJTE VYCHLADNÚT.**

-  • Používajte ochranné pracovné rukavice.  
• Overtete kompatibilitu opotrebovaného pásu a kotúča.  
• Overtete kompatibilitu nového pásu a kotúča.  
• Preverte celistvosť a správnu funkciu ochrán.

**SK ÚDRŽBA** 

1. Pás a kotúč udržiavajte dokonale neporušené.
2. Stúpanie-klesanie jednotky hlavy udržiavajte v zasúvacom stave.

**SK ČISTENIE** 

**Pokiaľ je to nutné:**

3. z pracovnej zóny a suportov odstráňte pomocou odsávača alebo štetca, zvyšky pilín z obrábania.

**Každodenné zásahy vykonávané operátorom:**

1. Zo stroja, aj zo sieťového kábla odstráňte pomocou odsávača alebo štetca, zvyšky pilín, a prachu z obrábania.
2. Udržujte vždy čistú oblasť v okolí stroja, aj podlahu.

**SK KONTROLY** 

**Týždenne:**

1. Preverte celistvosť sieťového káblu.
2. Preverte celistvosť ochrán.

**Zásahy špecializovaného technika:**

1. Skontrolujte napnutie a stav hnacieho remeňa. V prípade potreby vymeňte.
2. Preverte celistvosť kefie po prvých 50 pracovných hodinách (nový nástroj). Po prvej výmene preverte po každých 10 hodinách používania.



**HU MIELŐTT BÁRMILYEN KARBANTARTÁSI, TISZTÍTÁSI ÉS ELLENŐRZŐ MŰVELETET ELKEZDENE, ALLÍTSA LE A GÉPET, ES VÁRJA MEG, HOGY KIHULJON.**



- Viseljen védőkesztyűt.
- Ellenőrizze, hogy a használt szalag és tárcsa kompatibilis-e.
- Ellenőrizze, hogy az új szalag és tárcsa kompatibilis-e.
- Ellenőrizze, hogy a védőburkolatok épek-e és működésképesek-e.

### HU KARBANTARTÁS

1. Gondoskodjon arról, hogy a szalag és a tekercs tökéletes állapotban legyen.
2. Gondoskodjon arról, hogy a vágófej-gépegység fel- és lemenetben tolható legyen.

### HU TISZTÍTÁS

**Szükség esetén:**

3. elszívóberendezéssel vagy ecsettel távolítsa el a megmunkálás során keletkezett forgácsot a vágóterületről és a támasztófelületről.

**Kezelő napi feladatai:**

1. elszívóberendezéssel vagy ecsettel távolítsa el a megmunkálás során keletkezett maradványokat és a port a gépről és a tápvezetékéről.
2. A gép környezetét, beleértve a padlót is, mindig tartsa tisztán.

### HU ELLENŐRZÉS



**Hetente:**

1. Ellenőrizze, hogy sértetlen-e a tápvezeték.
2. Ellenőrizze, hogy sértetlenek-e a védőburkolatok.

**Szakember által elvégzendő feladatok:**

1. Ellenőrizze az ékszij feszességét és állapotát. Szükség esetén cserélje ki.
2. Az első 50 munkaóra után ellenőrizze, hogy sértetlenek-e a szénkefék (új szerszám esetén). Az első csere után ellenőrizze 10 munkaóránként.



**ET ENNE MIS TAHES HOOLDUS- JA PUHASTUS TOIMINGUTE LÄBIVIIMIST LÜLITAGE MASIN VÄLJA JA LASKE SEL JAHTUDA.**



- Kandke kaitsekindaid.
- Kontrollige kasutatud ketta ja lindi ühilduvust.
- Kontrollige uue ketta ja lindi ühilduvust.
- Veenduge, et kaitсед on terved ja töökorras.

### ET HOOLDUS

1. Hoidke lint ja ketas alati täiesti korras.
2. Hoidke libisemist peagrupi tões.

### ET PUHASTAMINE

**Vajaduse korral:**

3. eemaldage töötlemisel tekkinud puru löikepiirkonnast ja tugipindadelt tõmbeventilaatori või pintsliga.

**Operaatorite igapäevased toimingud:**

1. eemaldage töötlemisel tekkinud jäägid ja puru löikepiirkonnast ja tugipindadelt, k.a. toitekaablilt tõmbeventilaatori või pintsliga.
2. Hoidke masinat ümbritsev ala, k.a põrand alati puhas.

### ET KONTROLLID



**Iga nädal:**

1. Veenduge, et toitekaabel on terve.
2. Veenduge, et kaitсед on terved.

**Erialatehniku tööd:**

1. Kontrollida ülekanderihma pingutust ja seisundit. Vajadusel asendada.
2. Kontrollige harjade terviklikkust pärast esimest 50 töötundi (uus tööriist). Pärast esimest asendust kontrollige iga 10 töötundi järel.

 **CS PŘED JAKÝMKOLIV ZÁSAHEM ÚDRŽBY, ČIŠTĚNÍ A KONTROL STROJ ZASTAVTE A NECHTE JEJ VYCHLADNOUT.**

- 
  - Noste ochranné rukavice.
  - Provéřte kompatibilitu používaného pásu a kotouče.
  - Provéřte kompatibilitu nového kotouče a pásu.
  - Provéřte celistvost a správnou funkci ochran.

**CS ÚDRŽBA** 

1. Udržujte pás a kotouč v perfektně neporušené.
2. Udržujte pohyblivé stoupání - klesání jednotky hlavice.

**CS ČIŠTĚNÍ** 

**Pokud je nutné:**

3. odstraňte ze zóny obrábění a ze suportů, odsavačem nebo pomocí štětce, zbytky třísek, vzniklých obráběním.

**Každodenní operace prováděné pracovníkem:**

1. odstraňte ze stroje, a také z přívodního kabelu, odsavačem nebo pomocí štětce, zbytky třísek a prachu.
2. Oblast kolem stroje, i podlahu, udržujte vždy čistou.

**CS PROVĚRKY** 

**Každý týden:**

1. Provéřte celistvost přívodního kabelu.
2. Provéřte celistvost ochran.

**Zásahy specializovaného technika:**

1. Provéřte napětí a stav přenosového řemene. Pokud je třeba, vyměňte jej.
2. Provéřte celistvost kartáčů po prvních 50 hodinách práce (nový nástroj). Po první výměně zkontrolujte každých 10 hodin používání.

 **SL PRED KAKRŠNIMI KOLI VZDRŽEVALNIMI DELI, ČIŠČENJEM IN PREGLEDI ZAUSTAVITE STROJ IN PUSTITE, DA SE OHLADI.**

- 
  - Nadenite si zaščitne rokavice.
  - Preverite združljivost uporabljenega koluta in traka.
  - Preverite združljivost novega koluta in traka.
  - Preverite brezhibnost in delovanje zaščit.

**SL VZDRŽEVANJE** 

1. Trak in kolut na bosta v brezhibnem stanju.
2. Sklop glave se mora neovirano spuščati in dvigati.

**SL ČIŠČENJE** 

**Po potrebi:**

3. S sesalnikom ali čopičem s površine za rezanje in podporne površine odstranite ostružke, ki so ostali po delu.

**Vsakodnevni posegi, ki jih lahko izvaja upravljavec:**

1. S sesalnikom ali čopičem s stroja odstranite ostanke, ki so ostali po obdelavi, in prah. Pri tem očistite tudi napajalni kabel.
2. Območje okoli stroja mora biti vedno čisto. To velja tudi za talno oblogo na tem delu.

**SL KONTROLA** 

**Tedenski posegi:**

1. Preverite, če je napajalni kabel nepoškodovan.
2. Preverite, če so zaščitne brezhibne.

**Posegi, ki jih mora opraviti usposobljen tehnik:**

1. Preverite napetost in stanje prenosnega jermena. Po potrebu jermen zamenjajte.
2. Po prvih 50 urah dela preverite, ali so krtače v brezhibnem stanju (novo orodje). Po prvi zamenjavi krtače preverite vsakih 10 ur.





**TR HERHANGİ BİR BAKIM, TEMİZLİK VE KONTROL İŞLEMİ GERÇEKLEŞTİRMEĐEN ÖNCE MAKİNEYİ DURDURUN VE SOĞUMASINI SAĞLAYIN.**



- Koruyucu eldiven giyin.
- Kullanılmış bandın ve diskin uyumluluğunu kontrol edin.
- Yeni bandın ve diskin uyumluluğunu kontrol edin.
- Korumaların sağlamlığını ve çalışma durumlarını kontrol edin.

#### **TR BAKIM**

1. Bandı ve diski tam anlamıyla sağlam halde tutun.
2. Kafa grubunun yükselme-alçalma sistemini kayar halde tutun.

#### **TR TEMİZLİK**

##### **Gerektiğinde:**

3. Kesim bölgesine ve dayama tablalarına müdahale ederek, bir elektrikli süpürge veya fırça kullanmak suretiyle işlemeden artan talaşı giderin.

##### **Operatör tarafından gündelik işlemler:**

1. Güç kablosu dahil, işlemeden artan talaşı ve tozları bir elektrikli süpürge veya fırça kullanmak suretiyle gidirin.
2. Makinenin civarındaki zemin dahil tüm alanı daima temiz tutun.

#### **TR KONTROLLER**

##### **Haftalık:**

1. Elektrik kablosunun sağlam olduğunu kontrol edin.
2. Siperlerin sağlam olduklarını kontrol edin.

##### **Uzman teknik personelin yapacağı işlemler:**

1. Hareket aktarma kayışının gerginliğini ve durumunu kontrol edin. Gerekirse, değiştirin.
2. İlk 50 çalışma saati sonrasında (yeni takım) fırçaların sağlamlığını kontrol edin. İlk değişimden sonra her 10 kullanım saatinde bir kontrol edin.

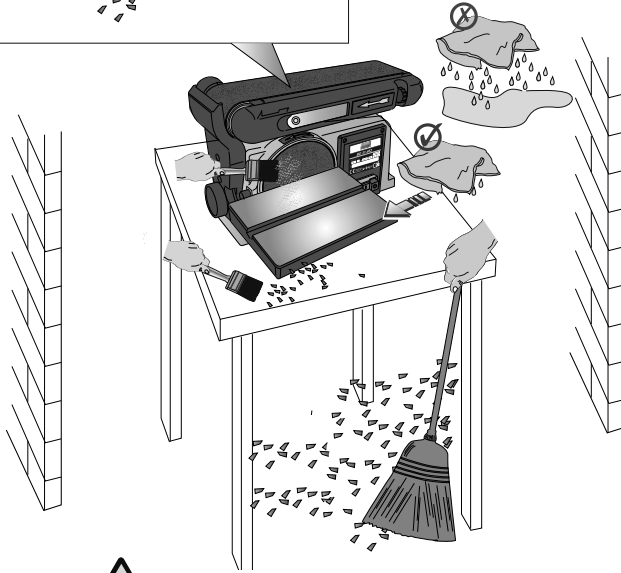
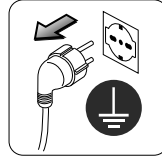
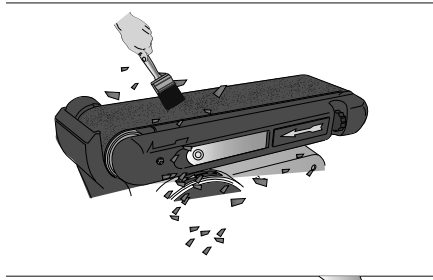

[www.femi.it](http://www.femi.it)

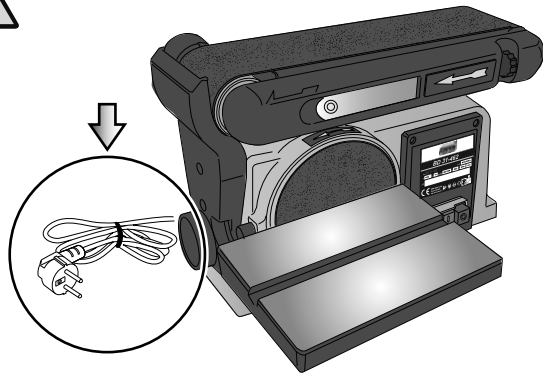

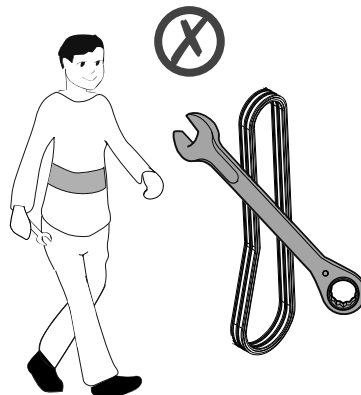
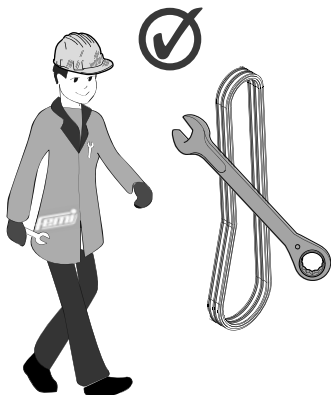
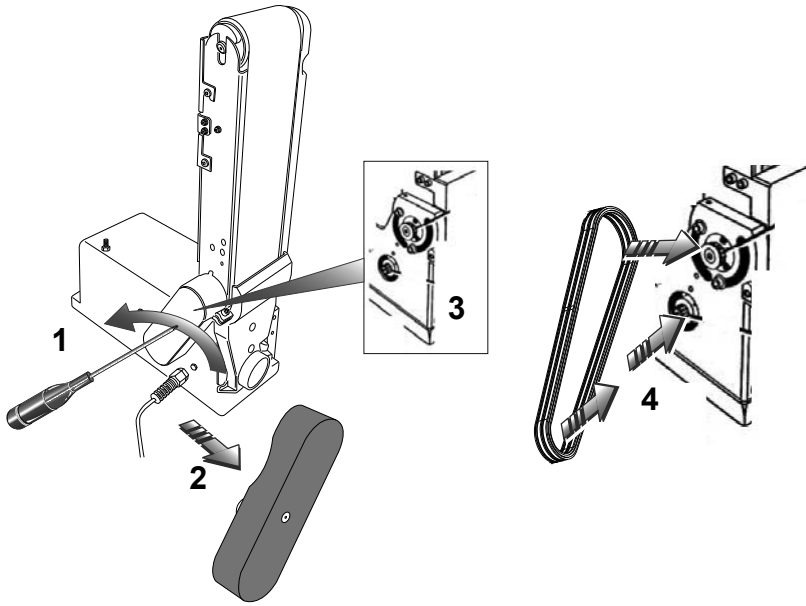

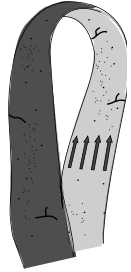
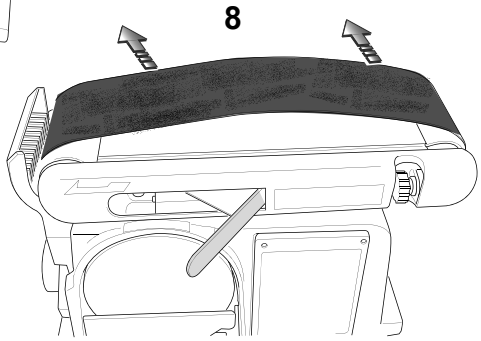
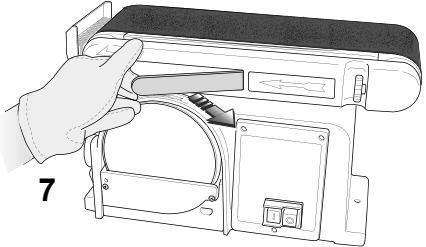
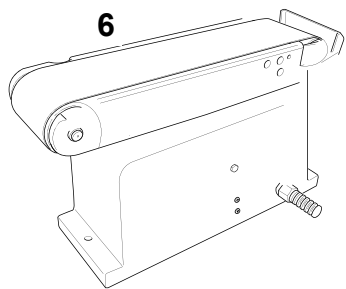
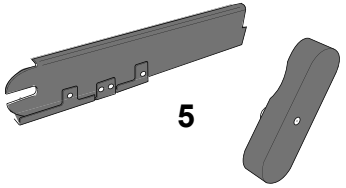
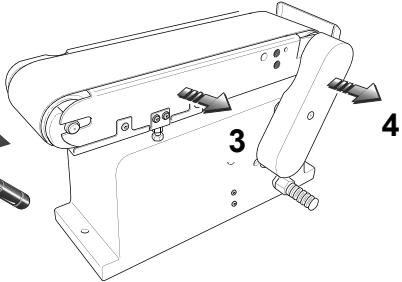
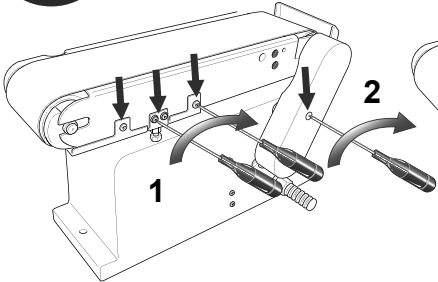
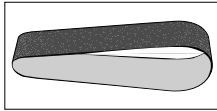

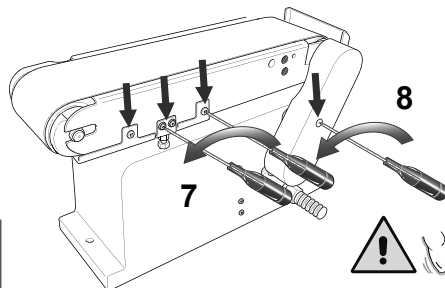
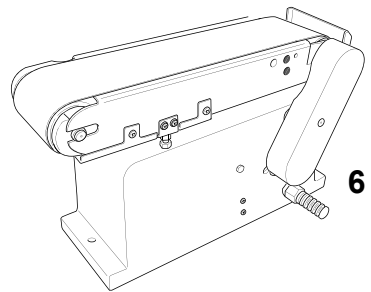
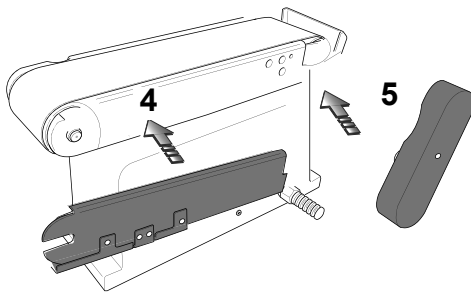
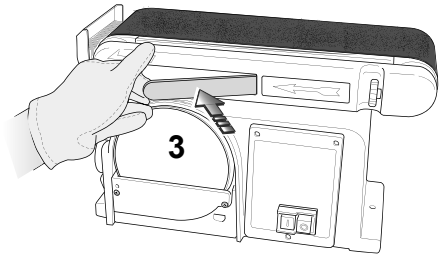
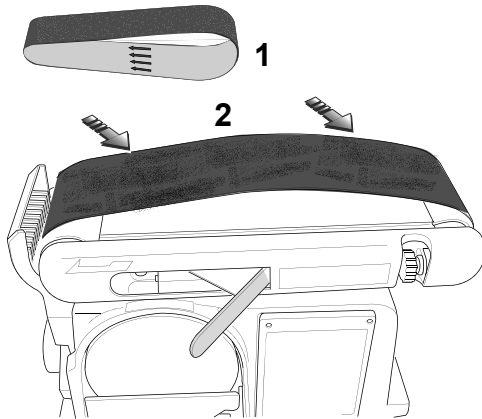
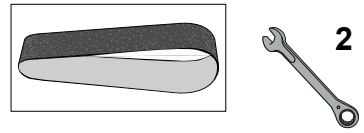
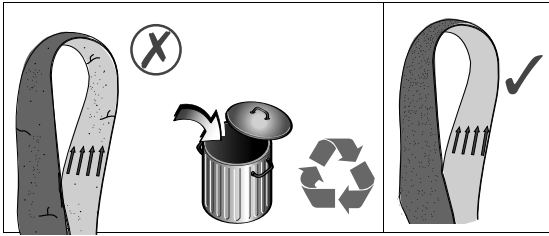

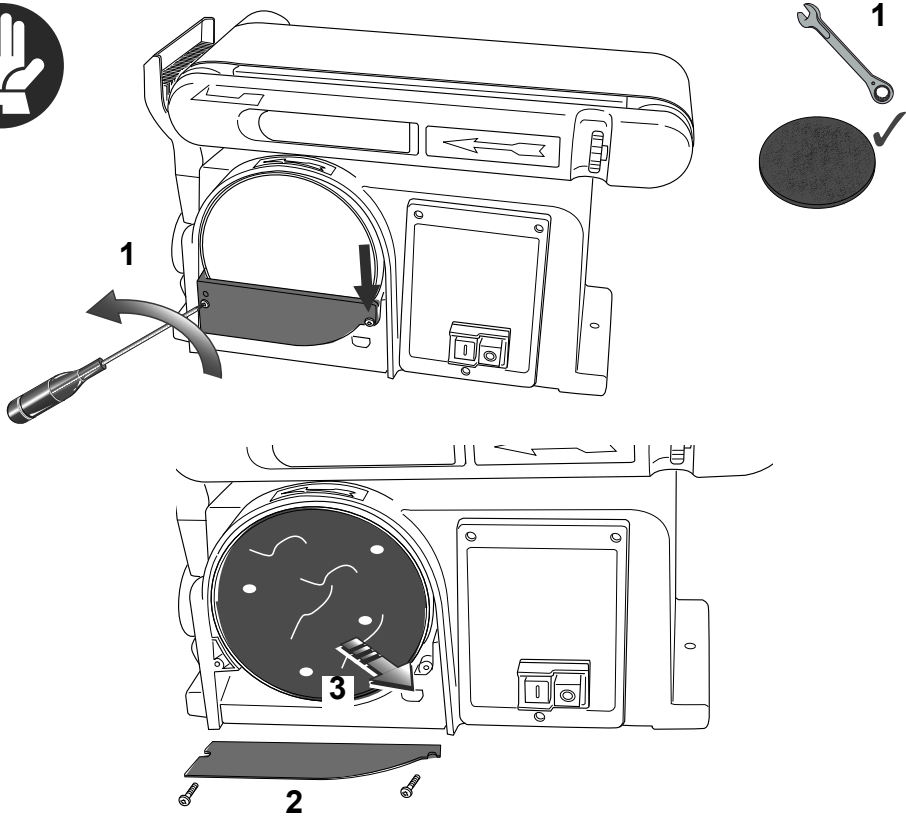

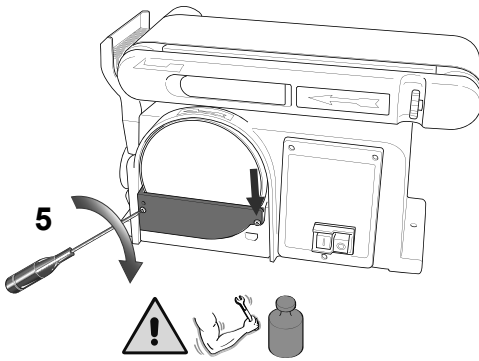
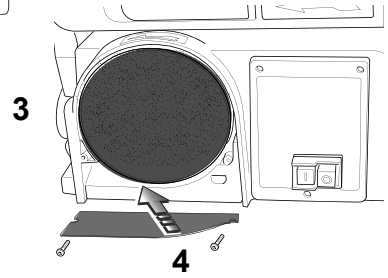
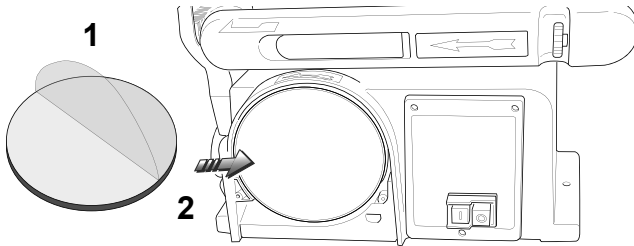
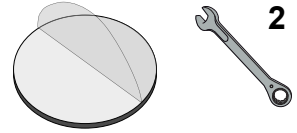
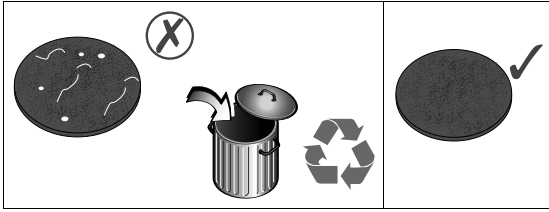











IT DATI TECNICI EN SPECIFICATIONS DE TECHNISCHE DATEN FR DONNÉES TECHNIQUES ES DATOS TÉCNICOS PT DADOS TÉCNICOS NL TECHNISCHE GEGEVENS FI TEKNISEN TIEDOT DA TEKNISKE DATA SV TEKNISKA DATA NO TEKNISKE DATA PL DANE TECHNICZNE RU ТЕХНИЧЕСКИЕ ДАННЫЕ BG ТЕХНИЧЕСКИ ДАННИ HR TEHNIČKI PODACI SR TEHNIČKI PODACI EL ΤΕΧΝΙΚΑ ΣΤΟΙΧΕΙΑ LV TEHNISKIE DATI LT TECHNINIAI DUOMENYS RO DATE TEHNICE SK TECHNICKÉ ÚDAJE HU MŰSZAKI ADATOK ET TEHNILISED ANDMED CS TECHNICKÁ DATA SL TEHNIČNI PODATK TR TEKNİK VERİLER

	 (W)	 (V/Hz)	 (kg)	 B ISO 7960
<b>BD 31-462</b>	370	230/50	16,5	$L_{p,eq}$ 91,1 dB(A) $L_{WA}$ 79,9 dB(A) $K_{pA}$ 3 dB

	 (mm)	 (m/min)	 Ø/mm	 (m/min)
<b>BD 31-462</b>	100 x 914	450	150	2850

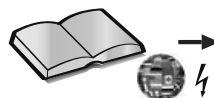





**IT** SCHEMA ELETTRICO (vedi allegato) **EN** ELECTRICAL DIAGRAM (see annex) **DE** ELEKTRISCHER SCHALTPLAN (siehe Anlage) **FR** SCHÉMA ÉLECTRIQUE (voir annexe) **ES** ESQUEMA ELÉCTRICO (véase el adjunto) **PT** ESQUEMA ELÉTRICO (ver anexo) **NL** SCHAKELSCHEMA (zie bijlage) **FI** SÄHKÖKAAVIO (ks. liite) **DA** EL-DIAGRAM (jfr. bilag) **SV** ELSHEMA (se bilaga) **NO** KOPLINGSSKJEMA (se vedlegg) **PL** SCHEMAT ELEKTRYCZNY (patrz załącznik) **RU** ЭЛЕКТРОСХЕМА (см. приложение) **BG** ЕЛ. СХЕМА (вж. приложението) **HR** PRIKAZ ELEKTRIČNIH INSTALACIJA (pogledati dodatak) **SR** ELEKTRIČNI DIJAGRAM (videti prilog) **EL** ΗΛΕΚΤΡΙΚΟ ΣΧΕΔΙΑΓΡΑΜΜΑ (δείτε επισύναψη) **LV** ELEKTRISKĀ SHĒMA (sk. pielikum) **LT** ELEKTROS SCHEMA (žr. priedą) **RO** SCHEMA ELECTRICĂ (a se vedea anexa) **SK** ELEKTRICKÁ SCHÉMA (vid' prílohu) **HU** ELEKTROMOS KAPCSOLÁSI RAJZ (lásd a mellékletet) **ET** ELEKTRIÜHENDUSTE SKEEM (vt. lisa) **CS** ELEKTRICKÉ SCHÉMA (viz příloha) **SL** ELEKTRIČNA SHEMA (oglejte si prilogo) **TR** ELEKTRİK ŞEMASI (bkz. ek)

**IT** TAVOLE RICAMBI - Posizione (P) - Codice (C) Note (N) - (vedi allegato)  
**EN** SPARE PARTS TABLE - Position (P) - Code (C) Notes (N) - (see annex)  
**DE** ERSATZTEILÜBERSICHTEN - Position (P) - Code (C) Anmerkungen (N) - (siehe Anlage)  
**FR** PLANCHES PIÈCES DÉTACHÉES - Position (P) - Code (C) Notes (N) - (voir annexe)  
**ES** TABLAS DE RECAMBIOS - Posición (P) - Código (C) Notas (N) - (véase el adjunto)  
**PT** QUADROS DE PEÇAS SOBRESSALENTES - Posição (P) - Código (C) Notas (N) - (ver anexo)  
**NL** TABELLEN VERVANGINGSONDERDELEN - Positie (P) - Code (C) Opmerkingen (N) - (zie bijlage)  
**FI** VARAOSATAULUKOT - Asento (P) – Koodi (C) Huomiot (N) - (ks. liite)  
**DA** RESERVEDELSTAVLER - Position (P) - Kode (C) Notater (N) - (jfr. bilag)  
**SV** RESERVEDELSTABELLER - Position (P) – Artikelnr (C) Anm. (N) – (se bilaga)  
**NO** TEGNINGER RESERVEDELER - Plassering (P) - Kode (K) Anmerkninger (A) - (se vedlegg)  
**PL** TABLICE CZĘŚCI ZAMIENNYCH - Pozycja (P) - Kod (C) Uwagi (N) - (patrz załącznik)  
**RU** ТАБЛИЦА ЗАПАСНЫХ ЧАСТЕЙ - Положение (P) - Код (C) ПРИМЕЧАНИЯ (N) - (см. приложение)  
**BG** ТАБЛИЦИ С РЕЗЕРВНИТЕ ЧАСТИ - Позиция (P) - Код (C) Забележки (N) - (вж. приложенията)  
**HR** TABLICA ZAMJENSKIH DIJELOVA – Položaj (P) – Šifra (C) Napomena (N) – (pogledati dodatak)  
**SR** TABELE REZERVNIH DELOVA - Položaj (P) - Kód (C) Napomena (N) - (videti prilog)  
**EL** ΠΙΝΑΚΕΣ ΑΝΤΑΛΛΑΚΤΙΚΩΝ - Θέση (P) - Κωδικός (C) Σημειώσεις (N) - (δείτε επισύναψη)  
**LV** REZERVES DAĻU TABULAS - Pozīcija (P) - Kods (C) Piezīmes (N) - (sk. pielikum)  
**LT** KEIČIAMŲ DALIŲ LENTELES - Pozicija (P) - Kodas (C) Pastabos (N) - (žr. priedą)  
**RO** TABELE PIESE DE SCHIMB - Poziție (P) - Cod (C) Note (N) - (a se vedea anexa)  
**SK** VÝKRESY NÁHRADNÝCH DIELOV - Pozícia (P) - Kód (C) Poznámky (N) - (vid' prílohu)  
**HU** PÓTALKATRÉSZEK TÁBLÁZATA - Rajzszám (P) - Cikkszám (C) Megjegyzés (N) - (lásd a mellékletet)  
**ET** VARUOSADE TABEL - Asukoht (P) - Kood (C) Märkused (N) - (vt. lisa)  
**CS** VÝKRESY NÁHRADNÍCH DÍLŮ - Pozice (P) - Kód (C) Poznámky (N) - (viz příloha)  
**SL** Preglednice nadomestnih delov – Položaj (P); Koda (C); Opombe (N) – (oglejte si priloge)  
**TR** YEDEK PARÇA TABLÖLARI - Konum (P) - Kod (C) Notlar (N) - (bkz. ek)



	<b>VOLT - Hz</b> 	
<b>J</b>	<b>100 - 50/60</b>	<a href="http://www.iec.ch/worldplugs/map.htm">http://www.iec.ch/worldplugs/map.htm</a>
<b>UK - RL</b>	<b>110 - 50</b>	
<b>BR - CO - RP</b>	<b>110 - 60</b>	
<b>CR - GCA - USA</b>	<b>120 - 60</b>	
<b>MA - VN</b>	<b>127 - 50</b>	
<b>KSA - EC - MEX</b>	<b>127 - 60</b>	
<b>RL</b>	<b>200 - 50</b>	
<b>AL - ANG - RA - BY - K - RCH - RC - UAE - HK - MA - RUS - SRB - ZA - T - ROU - VN - KZ - LV - LT - L</b>	<b>220 - 50</b>	
<b>KSA - BR - ROK - RP - PE</b>	<b>220 - 60</b>	
<b>DZ - A - B - BG - CI - HR - DK - EST - FIN - F - D - HKJ - GR - IND - RI - UK - IS - IL - IT - LAO - M - N - NL - PL - P - RO - SGP - SK - SLO - E - CZ - S - CH - TN - TR - UA - H</b>	<b>230 - 50</b>	
<b>AUS - CY - EAK - KWT - MAL - Q</b>	<b>240 - 50</b>	

IT GUIDA ALLA LOCALIZZAZIONE DEI GUASTI		
PROBLEMA / GUASTO	PROBABILE CAUSA	RIMEDIO SUGGERITO
Il motore non funziona	1. Motore, cavo rete o spina difettosi. Fusibili bruciati.	1. Fare controllare la macchina da personale specializzato.
Il motore parte lentamente o non raggiunge la velocità di funzionamento	1. Bassa tensione di alimentazione. 2. Avvolgimenti danneggiati	1. Fare controllare la macchina da personale specializzato.  <b>PERICOLO-ATTENZIONE</b> <b>EVITARE ASSOLUTAMENTE DI RIPARARE DA SOLI IL MOTORE: POTREBBE ESSERE PERICOLOSO.</b> Controllare i fusibili e sostituirli se necessario.
Eccessivo rumore del motore	1. Motore difettoso. Avvolgimenti danneggiati.	1. Fare controllare il motore della macchina da personale specializzato.
Il motore non sviluppa la piena potenza	1. Circuiti dell'impianto rete sovraccaricati da luci, servizi o altri motori.	1. Evitare di utilizzare servizi o altri motori sullo stesso circuito al quale collegate la macchina.
Il motore tende a surriscaldarsi	1. Il motore è sovraccaricato.	1. Evitare di sovraccaricare il motore durante l'operazione di taglio.

EN TROUBLESHOOTING		
PROBLEM / FAULT	PROBABLE CAUSE	SUGGESTED REMEDY
The motor is not working properly.	1. Faulty motor, power cable or plug. Blown fuses.	1. Have the motor checked by expert personnel.
The motor starts slowly or does not reach operating speed	1. Low power supply voltage. 2. Damaged windings	1. Have the motor checked by expert personnel.  <b>DANGER - WARNING</b> <b>NEVER ATTEMPT TO REPAIR THE MOTOR YOURSELF: IT COULD BE DANGEROUS.</b> Check the fuses and replace them if necessary.
The motor is making too much noise	1. Faulty motor. Damaged windings.	1. Have the machine motor checked by expert personnel.
The motor does not reach full power	1. Mains system circuits overloaded by lights, utilities or other motors.	1. Avoid using utilities or other motors on the same circuit to which the machine is connected.
The motor tends to overheat	1. Motor overload.	1. Avoid overloading the motor during cutting operations.

DE LEITFADEN ZUR FEHLERSUCHE		
PROBLEM/STÖRUNG	MÖGLICHE URSACHE	RATSCHLÄGE ZUR ABHILFE
Der Motor funktioniert nicht	1. Motor, Netzkabel oder Steckdose defekt. Sicherungen durchgebrannt.	1. Die Maschine vom Fachmann überprüfen lassen.
Der Motor läuft langsam an oder erreicht nicht die Betriebsdrehzahl	1. Versorgungsspannung zu niedrig. 2. Wicklungen defekt	1. Die Maschine vom Fachmann überprüfen lassen.  <b>GEFAHR-ACHTUNG KEINESFALLS VERSUCHEN, DEN MOTOR SELBST ZU REPARIEREN: DIES KANN GEFÄHRLICH SEIN.</b> Die Sicherungen kontrollieren und ggf. auswechseln.
Übermäßige Geräuschentwicklung des Motors	1. Motor defekt. Wicklungen defekt.	1. Den Motor der Maschine vom Fachmann überprüfen lassen.
Der Motor erreicht nicht die volle Leistung	1. Stromnetz überlastet (durch Lampen, Anlagen, andere Motoren usw.).	1. Keine anderen Anlage oder Motoren auf demselben Stromkreis verwenden, an den die Maschine angeschlossen ist.
Der Motor neigt zur Überhitzung	1. Überlastung des Motors.	1. Den Motor beim Schneiden nicht überlasten.

FR GUIDE DE LOCALISATION DES PANNES		
PROBLÈME/PANNE	CAUSE PROBABLE	REMÈDE SUGGÉRÉ
Le moteur ne fonctionne pas.	1. Moteur, câble de réseau ou fiche défectueux. Fusibles brûlés.	1. Faire contrôler la machine par un personnel spécialisé.
Le moteur démarre lentement ou n'atteint pas la vitesse de fonctionnement.	1. Basse tension d'alimentation. 2. Enroulements endommagés.	1. Faire contrôler la machine par un personnel spécialisé.  <b>DANGER-ATTENTION ÉVITER ABSOLUMENT DE RÉPARER LE MOTEUR SANS AIDE : CETTE OPÉRATION POURRAIT ÊTRE DANGEREUSE.</b> Contrôler les fusibles et, le cas échéant, les remplacer.
Niveau de bruit excessif du moteur.	1. Moteur défectueux. Enroulements endommagés.	1. Faire contrôler le moteur de la machine par un personnel spécialisé.
Le moteur ne développe pas la pleine puissance.	1. Circuits de l'installation de réseau surchargés par éclairages, services ou autres moteurs.	1. Éviter d'activer des services ou d'utiliser d'autres moteurs sur le même circuit auquel est reliée la machine.
Le moteur a tendance à se surchauffer.	1. Le moteur est surchargé.	1. Éviter de surcharger le moteur pendant l'opération de coupe.

ES GUÍA PARA LA LOCALIZACIÓN DE AVERÍAS		
PROBLEMA / AVERÍA	PROBABLE CAUSA	SOLUCIÓN SUGERIDA
El motor no funciona.	1. Motor, cable de alimentación o clavija defectuosos. Fusibles fundidos.	1. Contacte con el centro de asistencia autorizado para que controle la máquina.
El motor arranca lentamente o no alcanza la velocidad de funcionamiento.	1. Baja tensión de alimentación. 2. Bobinado dañado.	1. Contacte con el centro de asistencia autorizado para que controle la máquina.  <b>⚠ PELIGRO-ATENCIÓN SE PROHÍBE REPARAR EL MOTOR PERSONALMENTE: ES PELIGROSO..</b> Controle los fusibles y sustitúyalos si es necesario.
El ruido del motor es excesivo.	1. Motor defectuoso. Bobinado dañado.	1. Contacte con el centro de asistencia autorizado para que controle el motor de la máquina.
El motor no desarrolla toda su potencia.	1. Circuitos de la instalación de alimentación eléctrica sobrecargados por el uso de luces u otros servicios o motores.	1. No conecte otros servicios ni motores al circuito de alimentación de la máquina.
El motor se recalienta.	1. Motor sobrecargado.	1. No sobrecargue el motor durante la fase de corte.

PT GUIA PARA A LOCALIZAÇÃO DE AVARIAS		
PROBLEMA / AVARIA	CAUSA PROVÁVEL	SOLUÇÃO SUGERIDA
O motor não funciona	1. Motor, cabo de rede ou ficha defeituosos. Fusíveis queimados.	1. Mandar controlar a máquina por pessoal especializado.
O motor arranca lentamente ou não atinge a velocidade de funcionamento	1. Baixa tensão de alimentação. 2. Enrolamentos danificados	1. Mandar controlar a máquina por pessoal especializado.  <b>⚠ PERIGO-ATENÇÃO EVITAR SEVERAMENTE REPARAR O MOTOR AUTONOMAMENTE: PODERIA SER PERIGOSO.</b> Verificar os fusíveis e substituí-los se for necessário.
Ruído excessivo emitido pelo motor	1. Motor defeituoso. Enrolamentos danificados.	1. Mandar controlar o motor da máquina por pessoal especializado.
O motor não desenvolve toda a potência	1. Circuitos da instalação de rede sobrecarregados por luzes, serviços ou outros motores.	1. Evitar utilizar serviços ou outros motores no mesmo circuito ao qual a máquina está ligada.
O motor tende a sobreaquecer-se	1. O motor está sobrecarregado.	1. Evitar sobrecarregar o motor durante a operação de corte.

NL PROBLEEMOPSPORING		
PROBLEEM / DEFECT	WAARSCHIJNLIJKE OORZAAK	OPLOSSING
De motor werkt niet	1. Motor, netsnoer of stekker defect. Zekeringen doorgebrand.	1. Laat de machine nakijken door gespecialiseerd personeel.
De motor start langzaam of bereikt de bedrijfssnelheid niet	1. Lage voedingsspanning. 2. Beschadigde wikkelingen	1. Laat de machine nakijken door gespecialiseerd personeel.  <b>⚠ GEVAAR-LET OP U MAG DE MOTOR ABSOLUUT NIET ZELF REPAREREN: DIT KAN GEVAARLIJK ZIJN.</b> Controleer de zekeringen en vervang ze indien nodig.
De motor maakt teveel lawaai	1. Motor defect. Wikkelingen beschadigd.	1. Laat de motor van de machine nakijken door gespecialiseerd personeel.
De motor ontwikkelt het volle vermogen niet	1. Circuits van stroomnet overbelast door lichten, apparaten of andere motoren.	1. Gebruik geen andere apparaten of motoren of het circuit waarop de machine is aangesloten.
De motor neigt ertoe oververhit te raken	1. De motor is overbelast.	1. De motor tijdens het snijden niet overbelasten.

FI VIANMÄÄRITYSOPAS		
ONGELMA/VIKA	MAHDOLLINEN SYY	EHDOTETTU KORJAUSKEINO
Moottori ei toimi	1. Moottori, virtajohto tai pistoke ovat vialliset. Sulakkeet ovat palaneet.	1. Pyydä erikoistunutta henkilökuntaa tarkistamaan kone.
Moottori käynnistyy hitaasti tai ei pääse toimintanopeuteen	1. Alhainen syöttöjännite. 2. Käämitys vaurioitunut.	1. Pyydä erikoistunutta henkilökuntaa tarkistamaan kone.  <b>⚠ VAARA-VAROITUS MOOTTORIN KORJAAMISTA ITSE TULEE EHDOTTOMASTI VÄLTÄÄ: SE VOI OLLA VAARALLISTA.</b> Tarkista sulakkeet ja vaihda ne tarvittaessa.
Moottori on liian meluista	1. Moottori on viallinen. Käämitys vaurioitunut.	1. Pyydä erikoistunutta henkilökuntaa tarkistamaan moottori.
Moottori ei pääse täyteen tehoon.	1. Verkkolaitteiston piirit ovat ylikuormittuneet valojen, lisälaitteiden tai muiden moottoreiden vuoksi.	1. Vältä lisälaitteiden tai muiden moottoreiden käyttöä piirissä, johon kytket koneen.
Moottori ylikuormenee helposti	1. Moottori on ylikuormittunut.	1. Vältä moottorin ylikuormittamista leikkuun aikana.

<b>DA FEJFFINDING</b>		
PROBLEM / FEJL	MULIG ÅRSAG	FORESLÅET LØSNING
<b>Motoren fungerer ikke</b>	1. Defekt motor, forsyningskabel eller stik. Sprunget sikring.	1. Lad maskinen kontrollere af specialiseret personale.
<b>Motoren starter langsomt eller oparbejder ikke driftshastigheden</b>	1. Lav forsyningssspænding. 2. Beskadigede viklinger	1. Lad maskinen kontrollere af specialiseret personale.  <b>⚠ FARE-GIV AGT UDFØR ALDRIG SELV REPARATIONER PÅ MOTOREN DETTE KAN VÆRE FARLIGT.</b> Kontrollér sikringerne om udskift om nødvendigt.
<b>Overdreven motorstøj</b>	1. Defekt motor. Beskadigede viklinger.	1. Lad maskinens motor kontrollere af specialiseret personale.
<b>Motoren leverer ikke fuld effekt</b>	1. Ledningsnettets kredsløb kan være overbelastede af lys, aftagere eller andre motorer.	1. Undgå at anvende andre aftagere eller motorer på det samme kredsløb som maskinens.
<b>Motoren har en tendens til overophedning</b>	1. Motoren er overbelastet.	1. Undgå overbelastning af motoren under skærehandlingerne.

<b>SV GUIDE TILL FELSÖKNING</b>		
PROBLEM / FEL	MÖJLIG ORSAK	FÖRESLAGEN ÅTGÄRD
<b>Motorn fungerar inte</b>	1. Motor, strömkabel eller kontakt är defekt. Säkringar har löst ut.	1. Låt specialiserad personal kontrollera maskinen.
<b>Motorn startar långsamt och uppnår inte driftshastigheten</b>	1. Låg matarspänning. 2. Skadade lindningar	1. Låt specialiserad personal kontrollera maskinen.  <b>⚠ FARA-VARNING UNDBIK ABSOLUT ATT REPARERA MOTORN SJÄLV: DET KAN VARA FARLIGT.</b> Kontrollera säkringarna, och byt ut dem om nödvändigt.
<b>Överdrivet motorljud</b>	1. Motor trasig. Skadade lindningar.	1. Låt specialiserad personal kontrollera maskinens motor.
<b>Motorn utvecklar inte full effekt</b>	1. Kretsar i systemet överbelastade med ljus, tjänster eller andra motorer.	1. Undvik att använda tjänster eller andra motorer på samma krets som maskinen är ansluten till.
<b>Motorn tenderar att överhettas</b>	1. Motorn är överbelastad.	1. Undvik att överbelasta motorn under kapningen.

NO PROBLEMLØSNING		
PROBLEM / SKADE	MULIG ÅRSAK	FORESLÅTT LØSNING
Motoren fungerer ikke	1. Defekt motor, strømlledning eller støpsel. Sikringer har gått.	1. Få maskinen kontrollert av faglært personell.
Motoren starter sakte opp eller når ikke arbeidshastighet	1. Lav matespenning. 2. Spolinger er skadet	1. Få maskinen kontrollert av faglært personell.  <b>FARE-VÆR OPPMERKSOM IKKE PRØV Å REPARERE MOTOREN PÅ EGENHÅND: DETTE KAN VÆRE FARLIG.</b> Kontroller sikringene og bytt dem ut ved behov.
Overdrevent støy fra motoren	1. Motoren er defekt. Spolinger er skadet.	1. Få maskinens motor kontrollert av faglært personell.
Motoren utvikler ikke full effekt	1. Anleggets nettkrets er overbelastet av lys, apparater eller andre motorer.	1. Unngå å bruke apparater eller andre motorer på samme kretsen som maskinen er koblet til.
Motoren har en tendens til å bli overopphetet	1. Motoren er overbelastet.	1. Ikke overbelast motoren under kutting.

PL PRZEWODNIK LOKALIZACJI USTEREK		
PROBLEM / USTERKA	MOŻLIWA PRZYCZYNA	SUGEROWANE ROZWIĄZANIE
Silnik nie działa	1. Uszkodzony silnik, kabel zasilania lub wtyczka. Przełalone bezpieczniki.	1. Zapewnić kontrolę maszyny przez wykwalifikowany personel.
Silnik uruchamia się powoli lub nie osiąga prędkości obrotowej funkcjonowania	1. Niskie napięcie zasilania. 2. Uszkodzone uzwojenia	1. Zapewnić kontrolę maszyny przez wykwalifikowany personel.  <b>NIEBEZPIECZEŃSTWO-UWAGA ABSOLUTNIE UNIKAĆ SAMODZIELNYCH NAPRAW SILNIKA: MOŻE TO STANOWIĆ NIEBEZPIECZEŃSTWO.</b> Sprawdzić bezpieczniki i w przypadku potrzeby wymienić je.
Nadmierny hałas silnika	1. Uszkodzony silnik. Uszkodzone uzwojenia.	1. Zapewnić kontrolę silnika maszyny przez wykwalifikowany personel.
Silnik nie rozwija pełnej mocy	1. Obwody instalacji sieciowej przeciążone przez światła, narzędzia lub inne silniki.	1. Unikać używania urządzeń lub innych silników w obrębie tego samego obwodu, do którego jest podłączana maszyna.
Silnik posiada tendencję do przegrzania	1. Silnik jest przeciążony.	1. Uniknąć przeciążenia silnika podczas operacji cięcia.



<b>RU ИНСТРУКЦИИ ПО ОБНАРУЖЕНИЮ НЕПОЛАДОК</b>		
<b>ПРОБЛЕМА / НЕПОЛАДКА</b>	<b>ВОЗМОЖНАЯ ПРИЧИНА</b>	<b>РЕКОМЕНДУЕМЫЙ СПОСОБ УСТРАНЕНИЯ</b>
<b>Не работает двигатель</b>	1. Неисправность двигателя, сетевого кабеля или розетки. Перегорели плавкие предохранители	1. Машина должна быть проверена специализированным персоналом.
<b>Двигатель запускается медленно или не достигает рабочей скорости</b>	1. Низкое напряжение питания 2. Повреждена обмотка	1. Машина должна быть проверена специализированным персоналом.  <b>⚠ ОПАСНОСТЬ - ВНИМАНИЕ!</b> <b>КАТЕГОРИЧЕСКИ ЗАПРЕЩАЕТСЯ РЕМОНТИРОВАТЬ ДВИГАТЕЛЬ САМОСТОЯТЕЛЬНО: ЭТО МОЖЕТ ПРЕДСТАВЛЯТЬ ОПАСНОСТЬ.</b> Проконтролировать и при необходимости заменить плавкие предохранители.
<b>Избыточный шум двигателя</b>	1. Неисправность двигателя. Повреждена обмотка.	1. Двигатель должен быть проверен специализированным персоналом.
<b>Двигатель не развивает полную мощность</b>	1. Сеть питания перегружена вследствие использования осветительных приборов, вспомогательного оборудования или других двигателей.	1. Не подключать вспомогательное оборудование или другие двигатели к той же сети, к которой подключена машина.
<b>Двигатель перегревается</b>	1. Двигатель перегружен.	1. Избегать перегрузки двигателя при выполнении резки.

<b>BC НАСОКИ ЗА НАМИРАНЕ НА ПОВРЕДИ</b>		
<b>ПРОБЛЕМ / ПОВРЕДА</b>	<b>ВЕРОЯТНА ПРИЧИНА</b>	<b>ПРЕПОРЪЧАНО РЕШЕНИЕ</b>
<b>Двигателят не работи</b>	1. Двигател, дефектен мрежов кабел или щепсел. Изгорели предпазители.	1. Машината трябва да се провери от специализиран персонал.
<b>Двигателят тръгва бавно или не достига работната скорост</b>	1. Ниско захранващо напрежение. 2. Повредени намотки	1. Машината трябва да се провери от специализиран персонал.  <b>⚠ ОПАСНОСТ-ВНИМАНИЕ ТРЯБВА АБСОЛЮТНО ДА СЕ ИЗБЯГВА САМОСТОЯТЕЛНИЯ РЕМОНТ НА ДВИГАТЕЛЯ: ТОВА МОЖЕ ДА Е ОПАСНО.</b> Проверете предпазителите и ги заменете, ако е необходимо.
<b>Прекален шум от двигателя</b>	1. Дефектен двигател. Повредени намотки.	1. Двигателят на машината трябва да се провери от специализиран персонал.
<b>Двигателят не достига пълна мощност</b>	1. Веригите в захранващата инсталация са претоварени поради лампи, обслужващи вериги или други двигатели.	1. Избягвайте да използвате други консуматори или други двигатели в същата верига, към която е свързана машината.
<b>Двигателят прегрява</b>	1. Двигателят е подложен на прекалено натоварване.	1. Избягвайте да претоварвате двигателя по време на операцията по рязане.

HR VODIČ ZA RJEŠAVANJE PROBLEMA		
PROBLEM / KVAR	VJEROJATNI UZROK	PREDLOŽENO RIJEŠENJE
Motor ne radi	1. Motor, mrežni kabel ili utikač ne rade. Osigurači su prijegoreli.	1. Stroj mora biti provjeren od strane specijaliziranog osoblja.
Motor se pokreće polako ili ne dostiže radnu brzinu	1. Nizak napon napajanja. 2. Oštećeni namoti	1. Stroj mora biti provjeren od strane specijaliziranog osoblja.  <b>⚠ OPASNOST-POZOR</b> <b>STROGO IZBEGAVAJTE SAMI POPRAVLJATI MOTOR: MOŽE BITI OPASNO.</b> Provjerite osigurače i zamijenite ih ako je potrebno.
Prevelika buka motora	1. Neispravan motor. Oštećeni namoti.	1. Motor mora biti provjeren od strane specijaliziranog osoblja.
Motor ne razvija punu snagu	1. Kola sustava mreže su preopterećeni svjetlima, servisima ili drugim motorima.	1. Izbjegavate koristiti servise ili druge motore na istom sustavu na koji je povezan stroj.
Motor se pregrijava	1. Motor je preopterećen.	1. Izbjegavajte opterećivati motor za vrijeme rezanja.

SR VODIČ ZA REŠAVANJE PROBLEMA		
PROBLEM / KVAR	VEROVATNI UZROK	PREDLOŽENO REŠENJE
Motor ne radi	1. Motor, mrežni kablovi ili utikač ne rade. Osigurači su pregoreli.	1. Specijalizovano osoblje mora da provjeri mašinu.
Motor se pokreće polako ili ne dostiže radnu brzinu	1. Nizak napon napajanja. 2. Oštećeni navoji	1. Specijalizovano osoblje mora da provjeri mašinu.  <b>⚠ OPASNOST-PAŽNJA</b> <b>STROGO IZBEGAVAJTE DA SAMI POPRAVLJATE MOTOR: MOŽE BITI OPASNO.</b> Proverite osigurače i zamenite ih ako je to potrebno.
Motor je previše bučan	1. Neispravan motor. Oštećeni navoji.	1. Specijalizovano osoblje mora da provjeri motor mašine.
Motor ne razvija punu snagu	1. Kola sistema mreže su preopterećena svjetlima, servisima ili drugim motorima.	1. Izbjegavate da koristite servise ili druge motore na istom sistemu na koji je povezan mašinu.
Motor se pregrijava	1. Motor je preopterećen.	1. Izbjegavajte opterećenje motora tokom sečenja.

**EL ΟΔΗΓΟΣ ΕΝΤΟΠΙΣΜΟΥ ΤΩΝ ΒΛΑΒΩΝ**

ΠΡΟΒΛΗΜΑ / ΒΛΑΒΗ	ΠΙΘΑΝΗ ΑΙΤΙΑ	ΠΡΟΤΕΙΝΟΜΕΝΗ ΛΥΣΗ
Ο κινητήρας δεν λειτουργεί	1. Κινητήρας, καλώδιο δικτύου ή το βύσμα είναι ελαττωματικό. Καμένες ασφάλειες.	1. Ελέγξτε την μηχανή από εξειδικευμένο προσωπικό.
Ο κινητήρας ξεκινά αργά ή δεν φθάνει την ταχύτητα λειτουργίας	1. Χαμηλή τάση τροφοδοσίας 2. Κατεστραμμένες περιελίξεις	1. Ελέγξτε την μηχανή από εξειδικευμένο προσωπικό.  <b>ΚΙΝΔΥΝΟΣ-ΠΡΟΕΙΔΟΠΟΙΗΣΗ</b> <b>ΑΠΟΦΥΓΕΤΕ ΤΗΝ ΕΠΙΔΙΟΡΘΩΣΗ ΤΟΥ ΚΙΝΗΤΗΡΑ ΜΟΝΟΙ ΣΑΣ: ΜΠΟΡΕΙ ΝΑ ΕΙΝΑΙ ΕΠΙΚΙΝΔΥΝΟ.</b> Ελέγξτε τις ασφάλειες και αντικαταστήστε τις αν είναι απαραίτητο.
Υπερβολικός θόρυβος του κινητήρα	1. Ελαττωματικός κινητήρας. Κατεστραμμένες περιελίξεις	1. Ελέγξτε τον κινητήρα της μηχανής από εξειδικευμένο προσωπικό.
Ο κινητήρας δεν αναπτύσσει πλήρη ισχύ	1. Κυκλώματα του δικτύου υπερφορτωμένα από φώτα, υπηρεσίες ή άλλες μηχανές.	1. Αποφύγετε τη χρήση των υπηρεσιών ή άλλων μηχανών στο ίδιο κύκλωμα με το οποίο συνδέεται το μηχανήμα.
Ο κινητήρας τείνει να υπερθερμανθεί	1. Ο κινητήρας έχει υπερφορτωθεί.	1. Αποφύγετε την υπερφόρτωση του κινητήρα κατά τη λειτουργία κοπής.

**LV TRAUCĒJUMMEKLĒŠANAS ROKASGRĀMATA**

PROBLĒMA/ TRAUCĒJUMS	IESPĒJAMS CĒLONIS	IETEIKTAIS RISINĀJUMS
Dzinējs neidarbojas	1. Bojāts motors, strāvas vads vai kontaktdakša. Izdeguši drošinātāji.	1. Iekārta jāpārbauda kvalificētam personālam.
Motors darbojas lēni vai nerasniedz darbības ātrumu	1. Zems barošanas spriegums. 2. Bojāti tinumi	1. Iekārta jāpārbauda kvalificētam personālam.  <b>BĪSTAMI - BRĪDINĀJUMS</b> <b>NEKAD NEVEICIET PAŠI MOTORA REMONTU: TAS VAR BŪT BĪSTAMI.</b> Pārbaudiet drošinātājus un, ja nepieciešams, nomainiet tos.
Pārmērīgs motora troksnis	1. Bojāts motors. Bojāti tinumi.	1. Motors jāpārbauda kvalificētam personālam.
Motors neatīsta pilnu jaudu	1. Tikla sistēmas kontūri pārslogoti ar apgaismojuma ierīcēm papildierīcēm vai citiem motoriem.	1. Izvairieties lietot papildierīces vai citus motorus tajā pašā kontūrā, kuram pieslēgta iekārta.
Motors mēdz pārkarst	1. Motors ir pārslogots.	1. Izvairīties no motora pārslodzes griešanas operāciju laikā.

LT GEDIMŲ NUSTATYMO VADOVAS		
PROBLEMA / GEDIMAS	GALIMA PRIEŽASTIS	REKOMENDUOJAMAS GEDIMO TAISYMO BŪDAS
Variklis neveikia	1. Variklio, maitinimo tinklo laido ar kištuko gedimas. Perdegę saugikliai.	1. Stakles turi patikrinti kvalifikuotas personalas.
Variklis užsiveda lėtai arba nepasiekia darbinio greičio.	1. Žema maitinimo įtampa. 2. Pažeistos apvijos	1. Stakles turi patikrinti kvalifikuotas personalas. <b>⚠ PAVOJUS-DĖMESIO PATYS VARIKLIO NETAISYKITE GALI BŪTI PAVOJINGA.</b> Patikrinkite saugiklius ir juos pakeiskite, jei perdegę.
Pernelyg triukšmingas variklis	1. Variklio gedimas. Pažeistos apvijos.	1. Staklių variklį turi patikrinti kvalifikuotas personalas.
Variklis neišvysto pilnos galios	1. Elektros sistemos tinklo grandinės perkrautos dėl prijungto apšvietimo, kitų įrenginių ar variklių.	1. Nenaudokite kitų įrenginių ar variklių, prijungtų prie to paties maitinimo tinklo kaip ir staklės.
Variklis kaista.	1. Variklis yra perkrautas.	1. Neperkraudite variklio plovimo operacijos metu.

RO GHID REFERITOR LA LOCALIZAREA DEFECȚIUNILOR		
PROBLEMĂ / DEFECȚIUNE	CAUZA PROBABILĂ	REMEDIU SUGERIT
Motorul nu funcționează	1. Motorul, cablul sau priza prezintă defecțiuni. Siguranțe arse.	1. Solicitați verificarea mașinii de către personal specializat.
Motorul pornește lent sau nu atinge viteza de funcționare	1. Tensiune de alimentare redusă. 2. Înfășurări deteriorate.	1. Solicitați verificarea mașinii de către personal specializat. <b>⚠ PERICOL-ATENȚIE NU REPARAȚI SINGURI MOTORUL: AR PUTEA FI FOARTE PERICULOS.</b> Controlați siguranțele și înlocuiți-le dacă este necesar.
Zgomot excesiv al motorului.	1. Motor defect. Înfășurări deteriorate.	1. Solicitați verificarea motorului mașinii de către personal specializat.
Motorul nu funcționează cu putere deplină.	1. Circuitele rețelei supraîncărcate cu lumini, servicii sau alte motoare.	1. Evitați utilizarea serviciilor sau a altor motoare pe același circuit la care este conectat aparatul.
Motorul tinde să se supraîncălzească.	1. Motorul este supraîncărcat.	1. Evita supraîncărcarea motorului în timpul operației de tăiere.

**SK** SPRIEVODCA URČOVANÍM PORÚCH

PROBLÉM / PORUCHA	PRAVDEPODOBNÁ PRÍČINA	ODPORÚČANÉ RIEŠENIE
Motor nefunguje	1. Chybný motor, sieťový kábel alebo zásuvka. Prepálené poistky.	1. Nechajte stroj skontrolovať špecializovaným personálom.
Motor sa rozbieha pomaly a nedosiahne prevádzkovú rýchlosť	1. Nízke napájacie napätie. 2. Poškodené vinutie	1. Nechajte stroj skontrolovať špecializovaným personálom.  <b>NEBEZPEČENSTVO-POZOR</b> <b>MOTOR V ŽIADNOM PRÍPADE NEOPRAVUJTE SAMI: MÔŽE TO BYŤ NEBEZPEČNÉ.</b> Skontrolujte poistky a v prípade potreby ich vymeňte.
Nadmerný hluč motor	1. Chybný motor. Poškodené vinutie.	1. Nechajte motor stroja skontrolovať špecializovaným personálom.
Motor nedosahuje plný výkon	1. Obvody sieťovej inštalácie sú preťažené svetlami, spotrebičmi alebo inými motormi.	1. Nepoužívajte spotrebiče alebo iné motory v rovnakom obvode ako ten, ku ktorému je stroj pripojený.
Motor má tendenciu prehrievať sa	1. Motor je preťažený.	1. Pri rezaní motor nepreťažujte.

**HU** TÁJÉKOZTATÓ A MEGHIBÁSODÁS FELTÁRÁSÁRÓL

PROBLÉMA / MEGHIBÁSODÁS	LEHETSÉGES OK	JAVASOLT MEGOLDÁS
A motor nem működik	1. Meghibásodott motor, kábelhálózat vagy csatlakozó Kiegett biztosítékok.	1. Ellenőriztesse a gépet szakemberrel.
A motor lassan indul vagy nem éri el a működési sebességet	1. Alacsony tápfeszültség. 2. Sérült tekercsek	1. Ellenőriztesse a gépet szakemberrel.  <b>VESZÉLY! FIGYELEM!</b> <b>EGYÁLTALÁN NE JAVÍTSA SAJÁT MAGA A MOTORT: VESZÉLYES LEHET.</b> Ellenőrizze a biztosítékokat és cserélje ki őket, amennyiben szükséges.
A motor fokozott zajjal működik	1. Sérült motor. Sérült tekercsek.	1. Ellenőriztesse a gép motorját szakemberrel.
A motor nem működik teljes hatáskokkal	1. A hálózati berendezés áramkörei túl vannak terhelve világítás, további szolgáltatások vagy más motorok által.	1. Ne használjon más szolgáltatásokat vagy más motorokat ugyanarról az áramkőről, amelyre a készüléket csatlakoztatja.
A motor túlmelegszik	1. A motor túl van terhelve.	1. Ne terhelje túl a motort a vágási művelet során.

<b>ET VEAOTSING</b>		
TÕRGE / RIKE	VÕIMALIK PÕHJUS	SOOVITAV LAHENDUS
<b>Mootor ei tööta</b>	1. Defektne mootor, voolujuhe või -pistik. Kaitsed läbi põlenud.	1. Laske vastava väljaõppega isikul masin üle vaadata
<b>Masin käivitub aeglaselt või ei saavuta töötamiskiirust</b>	1. Madal voolupinge. 2. Mähised kahjustatud	1. Laske vastava väljaõppega isikul masin üle vaadata   <b>TÄHELEPANU - OHTLIK ÄRGE MINGIL JUHUL ISE MOOTORIT PARANDAGE: SEE VÕIB OSUTUDA OHTLIKUKS.</b> Kontrollige kaitsmeid ja vajadusel vahetage need välja.
<b>Mootor teeb suurt müra</b>	1. Defektne mootor Mähised kahjustatud.	1. Laske vastava väljaõppega isikul masina mootor üle vaadata.
<b>Mootor ei saavuta täisvõimsust</b>	1. Vooluvõrk on tulede, teenuste või teiste mootorite poolt üle koormatud.	1. Vältige liigsete masinate ja mootorite kasutamist samas ahelas, kuhu olete ühendanud masina.
<b>Mootor kipub ülekuumenema</b>	1. Mootori ülekoormus.	1. Vältige lõikamise ajal mootori üle koormamist.



<b>CS POKYNY PRO URČENÍ ZÁVAD</b>		
PROBLÉM / PORUCHA	PRAVDĚPODOBŇNÉ PŘÍČINY	DOPORUČENÉ ŘEŠENÍ
<b>Motor nefunguje</b>	1. Vadný motor, síťový kabel nebo zásuvka. Spálené pojistky.	1. Nechte stroj zkontrolovat specializovaným personálem.
<b>Motor se rozbíhá pomalu a nedosáhne provozní rychlost</b>	1. Nízké napájecí napětí. 2. Poškozená vinutí	1. Nechte stroj zkontrolovat specializovaným personálem.   <b>NEBEZPEČÍ-UPOZORNĚNÍ MOTOR V ŽÁDNÉM PŘÍPADĚ NEOPRAVUJTE SAMI: MŮŽE TO BÝT NEBEZPEČNÉ.</b> Zkontrolujte pojistky a v případě potřeby je vyměňte.
<b>Nadměrný hluk motoru</b>	1. Vadný motor. Poškozená vinutí.	1. Nechte motor stroje zkontrolovat specializovaným personálem.
<b>Motor nedosahuje plného výkonu</b>	1. Obvody síťové instalace jsou přetížené světlý, spotřebiči nebo jinými motory.	1. Nepoužívejte spotřebiče nebo jiné motory ve stejném obvodu jako ten, ke kterému je stroj připojen.
<b>Motor má tendenci přehřívat se</b>	1. Motor je přetížený.	1. Při řezání motor nepřetěžujte.

SL ISKANJE IN ODPRVLJANJE NAPAK		
TEŽAVA/NAPAKA	MOREBITNI VZROK	PREDLAGANA REŠITEV
<b>Motor ne deluje</b>	1. Okvara motorja, napajalnega kabla ali vtiča. Pregorele varovalke.	1. Stroj naj preverijo specializirani strokovnjaki.
<b>Motor se zažene počasi ali ne doseže delovne hitrosti</b>	1. Nizka napajalna napetost 2. Poškodovana navitja	1. Stroj naj preverijo specializirani strokovnjaki. <b>⚠️ POZOR - NEVARNOST MOTORJA NE POSKUŠAJTE POPRAVITI SAMI, SAJ JE TO LAHKO NEVARNO.</b> Preverite varovalke in jih po potrebi zamenjajte.
<b>Motor je preveč glasen</b>	1. Okvara motorja. Poškodovana navitja.	1. Motor stroja naj preverijo specializirani strokovnjaki.
<b>Motor ne razvije polne moči</b>	1. Napajalni tokokrog preobremenjeni z lučmi, opremo ali drugimi motorji.	1. Opreme in drugih motorjev ne priklopljajte na isti tokokrog kot stroj.
<b>Motor se pregreva</b>	1. Motor je preobremenjen.	1. Motorja med rezanjem ne preobremenjujte.

TR SORUN GİDERME KILAVUZU		
SORUN/HATA	MUHEMEL NEDENİ	ÖNERİLEN ÇÖZÜM
<b>Motor çalışmıyor</b>	1. Motor, kablo veya soket arızalı. Sigortalar yanmış.	1. Makineyi uzman bir personele kontrol ettiriniz.
<b>Motor yavaş bir şekilde çalışıyor veya çalışma hızına ulaşmıyor</b>	1. Düşük besleme gerilimi. 2. Sargılar zarar görmüş	1. Makineyi uzman bir personele kontrol ettiriniz. <b>⚠️ TEHLİKE-DİKKAT MOTORU ASLA KENDİ BAŞINIZA ONARMAYA ÇALIŞMAYINIZ: BU TEHLİKELİ OLABİLİR.</b> Sigortaları kontrol ediniz ve gerekirse değiştiriniz.
<b>Aşırı motor gürültüsü</b>	1. Motor arızalı. Zarar gören sargılar.	1. Makinenin motorunu uzman bir personele kontrol ettiriniz.
<b>Motor tam güçle çalışmıyor</b>	1. Sistem devreleri, ışıklar, hizmetler ve diğer motorlarla aşırı yüklenmiş	1. Hizmetleri veya diğer motorları makinenin bağlı olduğu aynı devrede kullanmaktan kaçınınız.
<b>Motor aşırı ısınmaya eğilimli</b>	1. Motorda aşırı yüklenme var.	1. Kesme işlemi sırasında motoru aşırı yüklemekten kaçınınız.



IT DICHIARAZIONE DI CONFORMITÀ "CE" (DIRETTIVA MACCHINE 2006/42/CE - ALLEGATO II, PARTE 1, SEZIONE A)			
	<b>IL COSTRUTTORE</b>	FEMI S.p.A. - Via Del Lavoro, 4- 40023 Castel Guelfo (BO) ITALIA - Tel. +39 0542 487611	<b>DICHIARA CHE LA MACCHINA:</b>
<b>MODELLO</b>	(Vedi etichetta riportata - pag. 106)	<b>DENOMINAZIONE GENERICA: LEVIGATRICE a Nastro / Disco</b>	
<b>NUMERO DI SERIE</b>		<b>USO PREVISTO / FUNZIONE</b>	
<b>ANNO DI COSTRUZIONE</b>		La levigatrice a nastro e a disco è stata progettata e realizzata per la levigatura del legno e dei materiali assimilabili al legno. La levigatura di altri materiali può comportare rischio di incendio, incidenti o danni al prodotto.	
<b>È COSTRUITA E TESTATA IN CONFORMITÀ CON LE DIRETTIVE COMUNITARIE</b>			
2006/42/CE	DIRETTIVA MACCHINE		RIFERIMENTO ALLE NORME ARMONIZZATE APPLICATE: EN 62841-1:2015 / EN 55014-1:2006+AH+A2 / EN 55014-1:2017 / EN 55014-2:2015 / EN 61000-3-2:2014 / EN 61000-3-3:2013
2014/30/UE	DIRETTIVA SULLA COMPATIBILITÀ ELETTROMAGNETICA		
2011/65/UE e successive modifiche e integrazioni	DIRETTIVA RoHS		
IL FASCICOLO TECNICO È STATO REDATTO IN ACCORDO ALLA PARTE "A" DELL'ALLEGATO VII.	Persona autorizzata a costituire il fascicolo tecnico: <b>Maurizio Casanova</b> (presso FEMI S.p.A. Via Del Lavoro, 4 - 40023 Castel Guelfo (BO) - Italia)	<b>Maurizio Casanova</b> <b>Amministratore delegato</b> Castel Guelfo, il <b>09.12.2021</b>	
FEMI S.p.A. - Documento riservato a termine di legge con divieto di riproduzione o di renderlo comunque noto a terzi senza esplicita autorizzazione.			

EN "CE" DECLARATION OF CONFORMITY (MACHINERY DIRECTIVE 2006/42/EC - ANNEX II, PART 1, SECTION A)			
	<b>THE MANUFACTURER</b>	FEMI S.p.A. - Via Del Lavoro, 4- 40023 Castel Guelfo (BO) ITALY - Tel. +39 0542 487611	<b>HEREBY DECLARES THAT THE MACHINE:</b>
<b>MODEL</b>	(see the label shown on - page 106)	<b>GENERIC NAME:</b> Belt / Disc SANDER	
<b>SERIAL NUMBER</b>		<b>INTENDED USE/FUNCTION</b>	
<b>YEAR OF MANUFACTURE</b>		This belt/disc sander has been designed and built to sand wood and similar materials. Sanding other types of materials may generate fire risks, cause accidents or damage the product.	
<b>HAS BEEN BUILT AND TESTED IN COMPLIANCE WITH EU DIRECTIVES</b>			
2006/42/EC	MACHINERY DIRECTIVE		REFERENCE TO THE HARMONIZED STANDARDS APPLIED: EN 62841-1:2015 / EN 55014-1:2006+AH+A2 / EN 55014-1:2017 / EN 55014-2:2015 / EN 61000-3-2:2014 / EN 61000-3-3:2013
2014/30/EU	ELECTROMAGNETIC COMPATIBILITY (EMC) DIRECTIVE		
2011/65/EU and subsequent amendments and integrations	RoHS DIRECTIVE		
THE TECHNICAL FILE WAS DRAWN UP IN COMPLIANCE WITH PART "A" OF ANNEX VII.	The person authorized to draw up the technical file: <b>Maurizio Casanova</b> (c/o FEMI S.p.A. Via Del Lavoro, 4 - 40023 Castel Guelfo (BO) - Italy)	<b>Maurizio Casanova</b> <b>Chief Executive Officer (CEO)</b> Castel Guelfo, 09.12.2021	
FEMI S.p.A. - This document is confidential by law, reproduction or disclosure to third parties without explicit authorization is prohibited.			

DE "EG-"KONFORMITÄTSERKLÄRUNG (MASCHINENRICHTLINIE 2006/42/EG - ANHANG II, TEIL 1, ABSCHNITT A)			
	<b>DER HERSTELLER</b>	FEMI S.p.A. - Via Del Lavoro, 4- 40023 Castel Guelfo (BO) ITALY - Tel. +39 0542 487611	<b>ERKLÄRT, DASS DIE MASCHINE:</b>
<b>MODELL:</b>	(siehe Etikett - Seite 106)	<b>ALLGEMEINE BEZEICHNUNG: BAND- / TELLERSCHLEIFMASCHINE</b>	
<b>SERIENNUMMER</b>		<b>VORGESEHENE VERWENDUNG / FUNKTION</b>	
<b>BAUJAHR</b>		Die Band- und Tellerschleifmaschine wurde zum Schleifen von Holz und holzähnlichem Material konstruiert und gebaut. Das Schleifen anderen Materials kann Brandgefahren, Unfälle oder Produktschäden verursachen.	
<b>IN ÜBEREINSTIMMUNG MIT DEN GEMEINSCHAFTLICHEN RICHTLINIEN GEBAUT UND GETESTET WURDE</b>			
2006/42/EG	MASCHINENRICHTLINIE		BEZUG AUF DIE ANGEWANDTEN HARMONISIERTEN NORMEN: EN 62841-1:2015 / EN 55014-1:2006+AH+A2 / EN 55014-1:2017 / EN 55014-2:2015 / EN 61000-3-2:2014 / EN 61000-3-3:2013
2014/30/EU	RICHTLINIE ÜBER DIE ELEKTROMAGNETISCHE VERTRÄGLICHKEIT		
2011/65/EU einschließlich nachfolgender Änderungen und Ergänzungen	RoHS-RICHTLINIE		
DIE TECHNISCHEN UNTERLAGEN WURDEN GEMÄSS TEIL "A" DES ANHANGS VII ABGEFASST.	Person, die bevollmächtigt ist, die technischen Unterlagen zusammenstellen: <b>Maurizio Casanova</b> (bei FEMI S.p.A. Via Del Lavoro, 4 - 40023 Castel Guelfo (BO) - Italia)	<b>Maurizio Casanova</b> <b>Geschäftsführer</b> Castel Guelfo, den <b>09.12.2021</b>	
FEMI S.p.A. - Diese Unterlagen sind lt. Gesetz vertraulich. Die Vervielfältigung oder Offenlegung an Dritte ohne ausdrückliche Genehmigung ist verboten.			



FR DÉCLARATION DE CONFORMITÉ « CE » (DIRECTIVE MACHINES 2006/42/CE – ANNEXE II, PARTIE 1, SECTION A)			
<b>CE</b>	<b>LE CONSTRUCTEUR</b>	FEMI S.p.A. - Via Del Lavoro, 4- 40023 Castel Guelfo (BO) ITALY - Tel. +39 0542 487611	<b>DÉCLARE QUE LA MACHINE :</b>
<b>MODÈLE</b>		(Voir étiquette reportée - page 106)	<b>DÉNOMINATION GÉNÉRIQUE :</b> PONCEUSE à Bande / Disque
<b>NUMÉRO DE SÉRIE</b>			<b>USAGE PRÉVU / FONCTION</b> La ponceuse à bande et à disque a été conçue et réalisée pour le ponçage du bois et d'autres matériaux assimilables. Le ponçage d'autres matériaux peut comporter un risque d'incendie, d'accidents ou de dommages au produit.
<b>ANNÉE DE CONSTRUCTION</b>			
<b>ELLE EST CONSTRUITE ET TESTÉE CONFORMÈMENT AUX DIRECTIVES COMMUNAUTAIRES</b>			
2006/42/CE	DIRECTIVE MACHINES		
2014/30/UE	DIRECTIVE SUR LA COMPATIBILITÉ ÉLECTROMAGNÉTIQUE		
2011/65/UE et modifications successives et intégrations	DIRECTIVE RoHS		RÉFÉRENCE AUX NORMES HARMONISÉES APPLIQUÉES : EN 62841-1:2015 / EN 55014-1:2006+A1+A2 / EN 55014-1:2017 / EN 55014-2:2015 / EN 61000-3-2:2014 / EN 61000-3-3:2013
LE DOSSIER TECHNIQUE A ÉTÉ RÉDIGÉ CONFORMÈMENT À LA PARTIE « A » DE L'ANNEXE VII.	Personne autorisée à constituer le dossier technique : <b>Maurizio Casanova</b> (auprès de FEMI S.p.A. Via Del Lavoro, 4 - 40023 Castel Guelfo (BO) - Italie)	<b>Maurizio Casanova</b> <b>Président Directeur Général (PDG)</b> Castel Guelfo, le <b>09.12.2021</b>	
FEMI S.p.A. – Document confidentiel aux termes de la loi, avec interdiction de reproduction ou de divulgation à des tiers sans l'autorisation expresse.			

ES DECLARACIÓN DE CONFORMIDAD "CE" (DIRECTIVA DE MÁQUINAS 2006/42/CE – ADJUNTO II, PARTE 1, SECCIÓN A)			
<b>CE</b>	<b>EL FABRICANTE</b>	FEMI S.p.A. - Via Del Lavoro, 4- 40023 Castel Guelfo (BO) ITALY - Tel. +39 0542 487611	<b>DECLARA QUE LA MÁQUINA:</b>
<b>MODELO</b>		(Véase la etiqueta aplicada - pág. 106)	<b>NOMBRE GÉNÉRICO:</b> PULIDORA de cinta / disco
<b>NÚMERO DE SERIE</b>			<b>USO PREVISTO / FUNCIÓN</b> La pulidora de cinta y de disco se ha diseñado y fabricado para lijar la madera y materiales similares. Lijar otros materiales expone al riesgo de incendio, puede ser causa de accidente y provocar daños en el producto.
<b>AÑO DE FABRICACIÓN</b>			
<b>SE HA FABRICADO Y PROBADO DE ACUERDO CON LAS DIRECTIVAS COMUNITARIAS</b>			
2006/42/CE	DIRECTIVA DE MÁQUINAS		
2014/30/UE	DIRECTIVA SOBRE LA COMPATIBILIDAD ELECTROMAGNÉTICA		
2011/65/UE y sucesivas modificaciones e integraciones	DIRECTIVA RoHS		REFERENCIA A LAS NORMAS ARMONIZADAS APLICABLES EN 62841-1:2015 / EN 55014-1:2006+A1+A2 / EN 55014-1:2017 / EN 55014-2:2015 / EN 61000-3-2:2014 / EN 61000-3-3:2013
EL FASCÍCULO TÉCNICO SE HA REDACTADO DE ACUERDO CON LA PARTE "A" DEL ADJUNTO VII.	Persona autorizada a elaborar el documento técnico: <b>Maurizio Casanova</b> (en FEMI S.p.A. Via Del Lavoro, 4 - 40023 Castel Guelfo (BO) - Italia)	<b>Maurizio Casanova</b> <b>Administrador delegado</b> Castel Guelfo, el <b>09.12.2021</b>	
FEMI S.p.A. – Documento reservado por ley. Se prohíbe su reproducción y divulgación a terceros sin autorización explícita.			

PT DECLARAÇÃO DE CONFORMIDADE "CE" (DIRETIVA MÁQUINAS 2006/42/CE – ANEXO II, PARTE 1, SECÇÃO A)			
<b>CE</b>	<b>O FABRICANTE</b>	FEMI S.p.A. - Via Del Lavoro, 4- 40023 Castel Guelfo (BO) ITALY - Tel. +39 0542 487611	<b>DECLARA QUE A MÁQUINA:</b>
<b>MODELO</b>		(Ver etiqueta reproduzida - pág. 106)	<b>DENOMINAÇÃO GÉNÉRICA:</b> POLIDORA de Fita / Disco
<b>NÚMERO DE SÉRIE</b>			<b>UTILIZAÇÃO PREVISTA / FUNÇÃO</b> A polidora de fita e de disco foi concebida e realizada para efetuar o polimento da madeira e de materiais assimiláveis à madeira. O polimento de outros materiais pode acarretar o risco de incêndio, acidentes ou de danos ao produto.
<b>ANO DE FABRICO</b>			
<b>É PRODUZIDA E TESTADA EM CONFORMIDADE COM AS DIRETIVAS COMUNITÁRIAS</b>			
2006/42/CE	DIRETIVA MÁQUINAS		
2014/30/UE	DIRETIVA RELATIVA À COMPATIBILIDADE ELETROMAGNÉTICA		
2011/65/UE e sucessivos aditamentos e alterações	DIRETIVA RoHS		REFERÊNCIA ÀS NORMAS HARMONIZADAS APLICADAS: EN 62841-1:2015 / EN 55014-1:2006+A1+A2 / EN 55014-1:2017 / EN 55014-2:2015 / EN 61000-3-2:2014 / EN 61000-3-3:2013
O PROCESSO TÉCNICO FOI REDIGIDO SEGUNDO AS PRESCRIÇÕES REFERIDAS NA PARTE "A" DO ANEXO VII.	Pessoa autorizada a compilar o processo técnico: <b>Maurizio Casanova</b> (junto da FEMI S.p.A. Via Del Lavoro, 4 - 40023 Castel Guelfo (BO) - Italia)	<b>Maurizio Casanova</b> <b>Diretor Executivo</b> Castel Guelfo, <b>09.12.2021</b>	
FEMI S.p.A. – Document confidentiel aux termes de la loi, avec interdiction de reproduction ou de divulgation à des tiers sans l'autorisation expresse.			



NL "EG"-VERKLARING VAN OVEREENSTEMMING (MACHINERICHTLIJN 2006/42/CE – BIJLAGE II, DEEL 1, SECTIE A)			
	DE FABRIKANT	FEMI S.p.A. - Via Del Lavoro, 4- 40023 Castel Guelfo (BO) ITALY - Tel. +39 0542 487611	VERKLAART DAT DE MACHINE:
MODEL	(Zie etiket - pag. 106)	ALGEMENE BENAMING: SCHUURMACHINE met band / schijf	
SERIENUMMER		VOORZIEN GEBRUIK / FUNCTIE	
BOUWJAAR		De band- en schijfschuurmachine is ontworpen en gebouwd voor het schuren van hout en houtachtige materialen. Het schuren van andere materialen kan brandgevaar, ongelukken of schade aan het product veroorzaken.	
GEBOUWD EN GETEST IN OVEREENSTEMMING MET DE COMUNAUTAIRE RICHTLIJNEN			
2006/42/EG	MACHINERICHTLIJN		
2014/30/EU	RICHTLIJN ELEKTROMAGNETISCHE COMPATIBILITEIT		
2011/65/EU en latere wijzigingen en aanvullingen		RoHS-RICHTLIJN	VERWIJZING NAAR DE TOEGEPASTE GEHARMONISEERDE NORMEN: EN 62841-1:2015 / EN 55014-1:2006+A1+A2 / EN 55014-2:2015 / EN 55014-2:2015 / EN 61000-3-2:2014 / EN 61000-3-3:2013
DE TECHNISCHE DOCUMENTATIE WERD OPGESTELD IN OVEREENSTEMMING MET DEEL "A" VAN BIJLAGE VII.	Persoon die geautoriseerd is voor het samenstellen van de technische documentatie: <b>Maurizio Casanova</b> (FEMI S.p.A. Via Del Lavoro, 4 - 40023 Castel Guelfo (BO) - Italië)		<b>Maurizio Casanova</b> Directeur Castel Guelfo, 09.12.2021
FEMI S.p.A. – Dit document is volgens de weg vertrouwelijk, zonder uitdrukkelijke toestemming is het verboden om het te reproduceren of openbaar te maken aan derden.			

FI CE-VAATIMUSTENMUKAISUUSVAKUUTUS (KONEDIREKTIIVI 2006/42/EY – LIITE II, OSA 1, OSIO A)			
	VALMISTAJA	FEMI S.p.A. - Via Del Lavoro, 4- 40023 Castel Guelfo (BO) ITALIE - Tel. +39 0542 487611	VAKUUTAA, ETTÄ KONE:
MALLI	(Ks. etikettiä - sivu 106)	YLEINEN NIMI: Hihna-lautashiomakone	
SARJANUMERO		KÄYTTÖTARKOITUS/TOIMINTA	
VALMISTUSVUOSI		Hihna- ja lautashiomakone on suunniteltu puun ja siihen rinnattavissa olevien materiaalien hiontaan. Muiden materiaalien hionta voi johtaa tulopalovaaraan, tapaturmiin tai tuotevaurioihin.	
VALMISTETTU JA TESTATTU YHTEISÖN DIREKTIIVIN MUKAISESTI			
2006/42/EY	KONEDIREKTIIVI		
2014/30/EU	SÄHKÖMAGNEETTISEN YHTEENSOPIVUUDEN DIREKTIIVI		
2011/65/EU ja myöhemmät muutokset ja täydennykset		TIETTYJEN VAARALLISTEN AINEIDEN KÄYTON RAJOITTAMISESTA SÄHKÖ- JA ELEKTRONIIKKALAITTEISSA ANNETTU DIREKTIIVI	VIITTAUS SOVELLETTUJIHIN YHDENMUKAISTETTUIHIN STANDARDEIHIN: EN 62841-1:2015 / EN 55014-1:2006+A1+A2 / EN 55014-1:2017 / EN 55014-2:2015 / EN 61000-3-2:2014 / EN 61000-3-3:2013
TEKNINEN ASIAKIRJA ON LAADITTU LIITTEEN VII OSAN "A" MUKAISESTI.	Teknisen asiakirjan laatimista varten valtuutettu henkilö: <b>Maurizio Casanova</b> - osoite: FEMI S.p.A. Via Del Lavoro, 4 - 40023 Castel Guelfo (BO) - Italia)		<b>Maurizio Casanova</b> Toimitusjohtaja Castel Guelfo, 09.12.2021
FEMI S.p.A. – Tämä on lain mukaan luottamuksellinen asiakirja, jonka jäljentäminen ja kolmansille osapuolille jakaminen on kielletty ilman nimenomaista lupaa.			

DA OVERENSSTEMMELSESERKLÆRING "CE" (MASKINDIREKTIV 2006/42/EF – BILAG II, DEL 1, AFSNIT A)			
	FABRIKANTEN	FEMI S.p.A. - Via Del Lavoro, 4- 40023 Castel Guelfo (BO) ITALIE - Tel. +39 0542 487611	ERKLÆRER AT MASKINEN:
MODEL	(se etiketten på side 106)	GENERISK NAVN: BÅND- / SKIVEPUDSEMASKINE	
SERIENUMMER		FORUDSET BRUG / FUNKTION	
BYGGEÅR		Bånd- og skivepudsemaskinen er konstrueret og udført til pudsnng af træ og af træliggende materialer. Pudsnng af andre materialer kan medføre risiko for brand ulykker eller beskadigelse af produktet.	
ER BYGGET OG APRØVET I OVERENSSTEMMELSE MED FÆLLESSKABSDIREKTIVERNE			
2006/42/EF	MASKINDIREKTIV		
2014/30/EF	DIREKTIV OM ELEKTROMAGNETISK KOMPATIBILITET		
2011/65/EU og senere ændringer og tilføjelser		DIREKTIV RoHS	HENVISNING TIL DE ANVENDTE HARMONISEREDDE STANDARDER: EN 62841-1:2015 / EN 55014-1:2006+A1+A2 / EN 55014-1:2017 / EN 55014-2:2015 / EN 61000-3-2:2014 / EN 61000-3-3:2013
DET TEKNISKE DOSSIER ER REDIGERET I HENHOLD TIL DEL "A" I BILAG VII.	Person med tilladelse til at udforme det tekniske dossier: <b>Maurizio Casanova</b> - (c/o FEMI S.p.A. Via Del Lavoro, 4 - 40023 Castel Guelfo - (BO) Italien		<b>Maurizio Casanova</b> Administrerende direktør Castel Guelfo, d. 09.12.2021
FEMI S.p.A. – Fortløftligt dokument iht. til loven med forbud mod reproduktion eller mod offentliggørelse for tredjepart på anden vis uden udtrykkelig tilladelse hertil.			



SV EG-FÖRSÄKRAN OM ÖVERENSSTÄMMELSE (MASKINDIREKTIV 2006/42/EG – BILAGA II DEL 1 AVSNITT A)			
	<b>TILLVERKAREN</b>	<b>FEMI S.p.A.</b> - Via Del Lavoro, 4- 40023 Castel Guelfo (BO) ITALIA - Tel. +39 0542 487611	<b>FÖRSÄKRAR ATT MASKINEN:</b>
<b>MODELL</b>			<b>ALLMÄN BENÄMNING: BAND/SKIVSLIPMASKIN</b>
<b>SERIENUMMER</b>	(Se etikett – sid. 106)		<b>AVSEDD ANVÄNDNING / FUNKTION</b> Band- och skivslipmaskinen har utvecklats och tillverkats för slipning av trä och motsvarande material. Slipning av andra material kan medföra risk för eldsvåda, olyckor eller skador på produkten.
<b>TILLVERKNINGSÅR</b>			
<b>HAR KONSTRUERATS OCH TESTATS I ÖVERENSSTÄMMELSE MED UNIONS-DIREKTIVEN</b>			
2006/42/EG	MASKINDIREKTIV		
2014/30/EU	DIREKTIV OM ELEKTROMAGNETISK KOMPATIBILITET		
2011/65/EU jämte ändringar och tillägg		RoHS-DIREKTIV	HÄNVISNING TILL TILLÄMPADE HARMONISERADE STANDARDER: EN 62841-1:2015 / EN 55014-1:2006+Al+A2 / EN 55014-1:2017 / EN 55014-2:2015 / EN 61000-3-2:2014 / EN 61000-3-3:2013
DEN TEKNISKA DOKUMENTATIONEN HAR SAMMANSTÄLLTS I ENLIGHET MED BILAGA VII DEL A.	Person som är etablerad inom unionen och är behörig att ställa samman den tekniska dokumentationen: <b>Maurizio Casanova</b> (hos FEMI S.p.A. Via Del Lavoro 4 – IT-40023 Castel Guelfo (BO) – ITALIAEN	<b>Maurizio Casanova</b> <b>Verkställande direktör (VD)</b> Castel Guelfo, den <b>09.12.2021</b>	
<b>FEMI S.p.A.</b> – Rättigheter till detta dokument förbehålls enligt lag. Det är förbjudet att utan uttryckligt godkännande mångfaldiga eller sprida det till tredje man.			

NO EC - ÖVERENSSTÄMMELSESESKLÄRING (MASKINDIREKTIV 2006/42/EF – VEDLEGG II, DEL 1, AVSNITT A)			
	<b>FABRIKANTEN</b>	<b>FEMI S.p.A.</b> - Via Del Lavoro, 4- 40023 Castel Guelfo (BO) ITALIA - Tel. +39 0542 487611	<b>ERKLÄRER AT MASKINEN:</b>
<b>MODELL</b>			<b>ALMINNELIG BETEGNELSE: BÅNDSLIPER / skive</b>
<b>SERIENUMMER</b>	(se typeskilt på side 106)		<b>BEREGNET BRUK / FUNKSJON</b> - Bånd- og skivesliperen ble utviklet for sliping av tre- og treilgnende materialer. Sliping av andre materialer kan føre til brann, ulykker eller skade på produktet.
<b>KONSTRUKSJONSÅR</b>			
<b>KONSTRUERT OG TESTET I ÖVERENSSTÄMMELSE MED EU-DIREKTIVENE</b>			
2006/42/EF	MASKINDIREKTIVET		
2014/30/EF	DIREKTIV OM ELEKTROMAGNETISK KOMPATIBILITET		
2011/65/EF og senere endringer og tillegg		RoHS-DIREKTIVET	REFERANSE TIL ANVENDTE HARMONISERTE STANDARDER: EN 62841-1:2015 / EN 55014-1:2006+Al+A2 / EN 55014-1:2017 / EN 55014-2:2015 / EN 61000-3-2:2014 / EN 61000-3-3:2013
DEN TEKNISKE DOKUMENTASJONEN ER UTARBEIDET I ÖVERENSSTÄMMELSE MED DEL "A" I VEDLEGG VII.	Person som er autorisert til å utforme den tekniske informasjonen: <b>Maurizio Casanova</b> (ved FEMI S.p.A. Via Del Lavoro, 4 - 40023 Castel Guelfo (BO) - Italia)	<b>Maurizio Casanova</b> <b>Administrerende direktør</b> Castel Guelfo, <b>09.12.2021</b>	
<b>FEMI S.p.A.</b> - I henhold til loven er dette et fortrolig dokument som det er forbudt å gjengi eller gjøre kjent for tredjeparter uten uttrykkelig tillatelse.			

PL DEKLARACJA ZGODNOŚCI WE (DYREKTYWA MASZYNOWA 2006/42/WE – ZAŁĄCZNIK II, CZĘŚĆ 1, SEKCJA A)			
	<b>PRODUCENT</b>	<b>FEMI S.p.A.</b> - Via Del Lavoro, 4- 40023 Castel Guelfo (BO) ITALIA - Tel. +39 0542 487611	<b>ÓŚWIADCZA, ŻE MASZYNA:</b>
<b>MODEL</b>			<b>OGÓLNA NAZWA: SZLIFIERKA taśmowo-tarczowa</b>
<b>NUMER SERYJNY</b>	(Patrz etykieta – str. 106)		<b>PRZEZNACZENIE / FUNKCJA</b> - Szlifi erka taśmowo-tarczowa została zaprojektowana i stworzona do szlifowania drewna i materiałów drewnopodobnych. Szlifowanie innych materiałów może stwarzać ryzyko pożaru, wypadku lub uszkodzenia produktu.
<b>ROK PRODUKCJI</b>			
<b>ZOSTAŁA ZBUDOWANA I PRZETESTOWANA ZGODNIE Z DYREKTYWAMI UE</b>			
2006/42/WE	DYREKTYWA MASZYNOWA		
2014/30/UE	DYREKTYWA KOMPATYBILNOŚCI ELEKTROMAGNETYCZNEJ		
2011/65/UE z późniejszymi zmianami i uzupełnieniami		DYREKTYWA RoHS	ODNIESIENIE DO ZASTOSOWANYCH NORM ZHARMONIZOWANYCH: EN 62841-1:2015 / EN 55014-1:2006+Al+A2 / EN 55014-1:2017 / EN 55014-2:2015 / EN 61000-3-2:2014 / EN 61000-3-3:2013
DOKUMENTACJA TECHNICZNA ZOSTAŁA OPRACOWANA ZGODNIE Z CZĘŚCIĄ „A” ZAŁĄCZNIKA VII.	Osoba upoważniona do przygotowania dokumentacji technicznej: <b>Maurizio Casanova</b> (FEMI S.p.A. Via Del Lavoro, 4 – 40023 Castel Guelfo (BO) - Włochy)	<b>Maurizio Casanova</b> <b>Dyrektor generalny</b> Castel Guelfo, dnia <b>09.12.2021 r.</b>	
<b>FEMI S.p.A.</b> – Dokument poufny na mocy przepisów prawa, objęty zakazem powielania i jakiegokolwiek udostępniania osobom trzecim bez wyraźnego upoważnienia.			



RU ДЕКЛАРАЦИЯ О СООТВЕТВИИ ЕС (ДИРЕКТИВА ПО МАШИННОМУ ОБОРУДОВАНИЮ 2006/42/СЕ - ПРИЛОЖЕНИЕ II, ЧАСТЬ 1, РАЗДЕЛ А)			
<b>CE</b>	<b>ИЗГОТОВИТЕЛЬ</b>	FEMI S.p.A. - Via Del Lavoro, 4- 40023 Castel Guelfo (BO) ITALIA - Tel. +39 0542 487611	<b>ЗАЯВЛЯЕТ, ЧТО МАШИНА:</b>
<b>МОДЕЛЬ</b>	(см. приведенную заводскую табличку - стр. 106)	<b>ОБЩЕЕ НАЗВАНИЕ:</b> КОМБИНИРОВАННЫЙ ЛЕНТОЧНО-ШЛИФОВАЛЬНЫЙ СТАНОК	
<b>СЕРИЙНЫЙ НОМЕР</b>		<b>ПРЕДУСМОТРЕННОЕ ИСПОЛЬЗОВАНИЕ / НАЗНАЧЕНИЕ</b> - Комбинированный ленточно-шлифовальный станок спроектирован и изготовлен для полирования дерева и подобных ему материалов. Обработка других материалов может вызвать риск возгорания, несчастных случаев и повреждений имущества.	
<b>ГОД ИЗГОТОВЛЕНИЯ</b>			
<b>ИЗГОТОВЛЕНА И ИСПЫТАНА В СООТВЕТСТВИИ С ДИРЕКТИВАМИ ЕС</b>			
2006/42/СЕ	ДИРЕКТИВА ПО МАШИННОМУ ОБОРУДОВАНИЮ		
2014/30/ЕС	ДИРЕКТИВА ПО ЭЛЕКТРОМАГНИТНОЙ СОВМЕСТИМОСТИ		
2011/65/ЕС с последующими изменениями и дополнениями	ДИРЕКТИВА ОБ ОГРАНИЧЕНИИ СОДЕРЖАНИЯ ВРЕДНЫХ ВЕЩЕСТВ (RoHS)		ПРИМЕНЕННЫЕ ГАРМОНИЗИРОВАННЫЕ СТАНДАРТЫ: EN 62841-1:2015 / EN 55014-1:2006+А1+А2 / EN 55014-1:2017 / EN 55014-2:2015 / EN 61000-3-2:2014 / EN 61000-3-3:2013
ТЕХНИЧЕСКАЯ ДОКУМЕНТАЦИЯ СОСТАВЛЕНА В СООТВЕТСТВИИ С ЧАСТЬЮ "А" ПРИЛОЖЕНИЯ VII.	Лицо, имеющее разрешение на составление технической брошюры: <b>Маурицио Казанова</b> (FEMI S.p.A. - Via Del Lavoro, 4 - 40023 Castel Guelfo - (BO) Italia)	<b>Маурицио Казанова</b> Управляющий директор Castel Guelfo, 09.12.2021	
FEMI S.p.A. – Конфиденциальный документ: в соответствии с законодательством запрещается его воспроизведение и передача третьим лицам без ясно выраженного разрешения.			

BG ДЕКЛАРАЦИЯ ЗА СЪОТВЕТСТВИЕ "ЕО" (ДИРЕКТИВА 2006/42/ЕО ОТНОСНО МАШИНИТЕ, ПРИЛОЖЕНИЕ II, ЧАСТ 1, РАЗДЕЛ А)			
<b>CE</b>	<b>ПРОИЗВОДИТЕЛЯТ</b>	FEMI S.p.A. - Via Del Lavoro, 4- 40023 Castel Guelfo (BO) ITALIA - Tel. +39 0542 487611	<b>ДЕКЛАРИРА, ЧЕ МАШИНАТА:</b>
<b>МОДЕЛ</b>	(Вж етикета, посочен на стр. 106)	<b>ОБЩО НАИМЕНОВАНИЕ:</b> ШЛАЙФМАШИНА с Лента / Диск	
<b>СЕРИЕН НОМЕР</b>		<b>РАЗРЕШЕНА УПОТРЕБА / ФУНКЦИИ</b> - Шлайфмашина с лентой и с диском е проектирана и изработена за шлайфане на дърво и на материали, натдобиващи дърво. Шлайфането на други материали може да доведе до риск от пожар, инциденти или щети на продукта.	
<b>ГОДИНА НА ПРОИЗВОДСТВО</b>			
<b>Е ПРОИЗВЕДЕНА И ТЕСТВАНА СЪГЛАСНО ДИРЕКТИВИТЕ НА ЕВРОПЕЙСКАТА ОБЩНОСТ</b>			
2006/42/ЕО	ДИРЕКТИВА ОТНОСНО МАШИНИТЕ		
2014/30/ЕС	ДИРЕКТИВА ОТНОСНО ЕЛЕКТРОМАГНИТНАТА СЪВМЕСТИМОСТ		
2011/65/ЕС и последващите я изменения и допълнение	Директива RoHS		ПРЕПРАТКА КЪМ ПРИЛОЖЕНИТЕ ГАРМОНИЗИРАНИ СТАНДАРТИ: EN 62841-1:2015 / EN 55014-1:2006+А1+А2 / EN 55014-1:2017 / EN 55014-2:2015 / EN 61000-3-2:2014 / EN 61000-3-3:2013
ТЕХНИЧЕСКОТО ДОСИЕ Е ИЗГОТВЕНО СЪГЛАСНО РАЗПОРЕДБИТЕ НА ПРИЛОЖЕНИЕ VII, ЧАСТ А	Лице, оторизирано да състави техническото досие: <b>Маурицио Казанова</b> (кз. във FEMI S.p.A. Via Del Lavoro, 4 - 40023 Castel Guelfo (BO) - Italia)	<b>Маурицио Казанова</b> Главен изпълнителен директор Castel Guelfo 09.12.2021 г.	
FEMI S.p.A. – Документът е обект на защита на авторски права. Пълното или частично му възпроизвеждане или оповестяване е забранено, без изричното съгласие на собственика на авторското право.			

HR IZJAVA O SUKLADNOSTI "EZ" (DIREKTIVA O STROJEVIMA 2006/42/CE – PRILOG II., DIO 1, ODJELJAK A)			
<b>CE</b>	<b>PROIZVOĐAČ</b>	FEMI S.p.A. - Via Del Lavoro, 4- 40023 Castel Guelfo (BO) ITALIA - Tel. +39 0542 487611	<b>IZJAVLJUJE DA JE STROJ:</b>
<b>MODEL</b>	(vidi prikazanu naljepnicu - str. 106)	<b>OPĆA DENOMINACIJA:</b> BRUSILICA s trakom/diskom	
<b>SERIJSKI BROJ</b>		<b>NAMJERAVANA UPORABA / FUNKCIJA</b> Brusilica s trakom i s diskom osmišljena je i izrađena za brušenje drva i njemu sličnih materijala. Brušenje drugih materijala može dovesti do opasnosti od požara, nesreća ili oštećenja proizvoda.	
<b>ODJELJAK</b>			
<b>PROIZVEDENA JE I TESTIRANA SUKLADNO DIREKTIVAMA EUROPSKE ZAJEDNICE</b>			
2006/42/EZ	DIREKTIVA O STROJEVIMA		
2014/30/EZ	DIREKTIVA O ELEKTROMAGNETNOJ KOMPATIBILNOSTI		
2011/65/EZ te naknadne izmjene i dopune	DIREKTIVA RoHS		POZIV NA PRIMJENENE USKLADENE NORME: EN 62841-1:2015 / EN 55014-1:2006+А1+А2 / EN 55014-1:2017 / EN 55014-2:2015 / EN 61000-3-2:2014 / EN 61000-3-3:2013
TEHNIČKI DOSIJE SASTAVLJEN JE SUKLADNO DIJELU "A" PRILOGA VII.	Osoba ovlaštena za sastavljanje tehničkog dosijea: <b>Маурицио Казанова</b> (u FEMI S.p.A. Via Del Lavoro, 4 - 40023 Castel Guelfo (BO) - Italia)	<b>Маурицио Казанова</b> Izvršni upravitelj Castel Guelfo, dana 09.12.2021 god.	
FEMI S.p.A. – Zakonski rezerviran dokument, sa zabranom reprodukcije ili ustupanja istog trećim osobama bez izričnog odobrenja			



SR IZJAVA O USKLADENOSTI "EZ" (DIREKTIVA MAŠINA 2006/42 / CE - PRILOG II, DEO 1., ODELJAK A)			
	PROIZVOBAČ	FEMI S.p.A. - Via Del Lavoro, 4- 40023 Castel Guelfo (BO) ITALIE - Tél. +39 0542 487611	IZJAVLJUJE DA JE MAŠINA:
MODEL	(vidi navedenu etiketu - str. 106):	OPŠTA DENOMINACIJA: Tračna/disk BRUSILICA	
SERIJSKI BROJ		NAMERENA UPOTREBA / FUNKCIJE Tračni i disk brusilice su projektovane i napravljene za brušenje drveta i drvenih materijala. Brušenje drugih materijala može dovesti do požara, nesreće ili oštećenja proizvoda.	
GODINA PROIZVODNJE			
PROIZVEDENO I TESTIRANO U SKLADU SA DIREKTIVAMA EUROPSKE UNIJE			
2006/42/CE	DIREKTIVA ZA MAŠINE		
2014/30/EZ	DIREKTIVA O ELEKTROMAGNETSKOJ KOMPATIBILNOSTI		
2011/65/UE sa kasnijim izmenama i dopunama		DIREKTIVA RoHS	POZIV NA PRIMENENE HARMONIZOVANE NORME: EN 62841-1:2015 / EN 55014-1:2006+A1+A2 / EN 55014-1:2017 / EN 55014-2:2015 / EN 61000-3-2:2014 / EN 61000-3-3:2013
TEHNIČKI DOSIJE SASTAVLJEN JE U SKLADU SA DELOM "A" PRILOGA VII.	Osoba ovlašćena za izradu tehničkog dosijea: <b>Maurizio Casanova</b> (kod FEMI S.p.A. - Via Del Lavoro, 4 - 40023 Castel Guelfo (BO) Italija		<b>Maurizio Casanova</b> Izvršni direktor Castel Guelfo, il 09.12.2021 god. 
FEMI S.p.A. – Zakonski rezervisan dokument, sa zabranom reprodukcije ili ustupanja istog trećim licima bez izričitog odobrenja.			

EL ΔΗΛΩΣΗ ΣΥΜΜΟΡΦΩΣΗΣ "CE" (ΟΔΗΓΙΑ ΜΗΧΑΝΗΜΑΤΩΝ 2006/42/ΕΚ – ΠΑΡΑΡΤΗΜΑ ΙΙ, ΜΕΡΟΣ 1, ΕΝΤΟΤΗΤΑ Α)			
	Ο ΚΑΤΑΣΚΕΥΑΣΤΗΣ	FEMI S.p.A. - Via Del Lavoro, 4- 40023 Castel Guelfo (BO) ITALIE - Tél. +39 0542 487611	ΔΗΛΩΝΕΙ ΟΤΙ ΤΟ ΜΗΧΑΝΗΜΑ:
ΜΟΝΤΕΛΟ	(βλέπε σχετική ετικέτα - σελ. 106)	ΓΕΝΙΚΗ ΟΝΟΜΑΣΙΑ: ΤΡΙΒΕΙΟ με μίνα/δίσκο	
ΑΡΙΘΜΟΣ ΣΕΙΡΑΣ		ΠΡΟΒΛΕΠΟΜΕΝΗ ΧΡΗΣΗ/ΛΕΙΤΟΥΡΓΙΑ Το τριβείο μίνα και δίσκου έχει σχεδιαστεί και κατασκευαστεί για λείανση ξύλου/ξύλινων υλικών. Το τριβείο άλλων υλικών μπορεί να προκαλέσει πυρκαγιά, ατύχημα ή βλάβη στο προϊόν.	
ΕΤΟΣ ΚΑΤΑΣΚΕΥΗΣ			
ΚΑΤΑΣΚΕΥΕΖΑΙΤΑΙ ΚΑΙ ΔΟΚΙΜΑΖΕΤΑΙ ΣΥΜΦΩΝΑ ΜΕ ΤΙΣ ΚΟΙΝΟΤΙΚΕΣ ΟΔΗΓΙΕΣ			
2006/42/EK	ΟΔΗΓΙΑ ΜΗΧΑΝΗΜΑΤΩΝ		
2014/30/EE	ΟΔΗΓΙΑ ΣΧΕΤΙΚΑ ΜΕ ΤΗΝ ΗΛΕΚΤΡΟΜΑΓΝΗΤΙΚΗ ΣΥΜΒΑΤΟΤΗΤΑ		
2011/65/EE και ακόλουθες τροποποιήσεις και προσθήκες		ΟΔΗΓΙΑ RoHS	ΑΝΑΦΟΡΑ ΣΤΑ ΕΦΑΡΜΟΣΜΕΝΑ ΕΝΑΡΜΟΝΙΣΜΕΝΑ ΠΡΟΤΥΠΑ: EN 62841-1:2015 / EN 55014-1:2006+A1+A2 / EN 55014-1:2017 / EN 55014-2:2015 / EN 61000-3-2:2014 / EN 61000-3-3:2013
Ο ΤΕΧΝΙΚΟΣ ΦΑΚΕΛΟΣ ΣΥΝΤΑΧΘΗΚΕ ΣΥΜΦΩΝΑ ΜΕ ΤΟ ΜΕΡΟΣ "Α" ΤΟΥ ΠΑΡΑΡΤΗΜΑΤΟΣ VII.	Πρόσωπο εξουσιοδοτημένο να καταρτίσει τον τεχνικό φάκελο: <b>Maurizio Casanova</b> (στην έδρα της FEMI S.p.A. Via Del Lavoro, 4 - 40023 Castel Guelfo (BO) - Italia)		<b>Maurizio Casanova</b> Διευθύνων Σύμβουλος Castel Guelfo, στις 09.12.2021 
FEMI S.p.A. – Εμπιστευτικό έγγραφο σύμφωνα με το νόμο, με απαγόρευση αναπαραγωγής ή γνωστοποίησης σε τρίτους χωρίς ρητή άδεια.			

LV ATBILSTĪBAS DEKLARĀCIJA "CE" (DIREKTĪVA 2006/42/EK PAR MAŠĪNĀM - II PIELIKUMA, 1. DAĻA, A APĀKŠPUNKTS)			
	RAŽOTĀJS	FEMI S.p.A. - Via Del Lavoro, 4- 40023 Castel Guelfo (BO) ITALIE - Tél. +39 0542 487611	APLIECINA, KA IEKĀRTA:
MODELIS	(skatīt etiķeti - 106. lpp.)	VISPĀRĪGAIS NOSAUKUMS: Lentēs un diska SLĪPMAŠĪNAS	
SĒRIJAS NUMURS		PAREDZĒTĀ IZMANTOŠANA / FUNKCIJA Lentēs un diska slīpmašīna ir projektēta un izgatavota, lai slīpētu koksni un koksnes materiālus. Citu materiālu slīpšana var izraisīt ugunsgrēku, nelaimes gadījumus vai produktu bojājumus.	
IZGATAVOŠANAS GADS			
IZGATAVOTS UN TESTĒTS, IEVĒROJOT KOPIENAS DIREKTĪVAS			
2006/42/EK	DIREKTĪVA PAR MAŠĪNĀM		
2014/30/ES	DIREKTĪVA PAR ELEKTROMAGNĒTISKO SAVIETOJAMĪBU		
2011/65/ES un turpmākie grozījumi un papildinājumi		RoHS DIREKTĪVA	ATSAUCE UZ PIEMĒROTAJIEM SASKANOJAJIEM STANDARTIEM: EN 62841-1:2015 / EN 55014-1:2006+A1+A2 / EN 55014-1:2017 / EN 55014-2:2015 / EN 61000-3-2:2014 / EN 61000-3-3:2013
TEHNISKĀ DOKUMENTĀCIJA SAGATAVOTA SASKANĀ AR VII PIELIKUMA "A" DAĻU.	Persona, kas pilnvarota sagatavot tehnisko dokumentāciju: <b>Maurizio Casanova</b> (FEMI S.p.A. Via Del Lavoro, 4 - 40023 Castel Guelfo (BO) - Itālija)		<b>Maurizio Casanova</b> Izpilddirektors Castel Guelfo, il 09.12.2021 
FEMI S.p.A. – Ar likumu aizsargāts dokuments, ko aizliegts pavairot vai darīt to zināmu trešajām personām bez skaidri izteiktas atļaujas.			



LT EB ATITIKTIES DEKLARACIJA (MAŠINŲ DIREKTYVA 2006/42/EB - II PRIEDO 1 DALIES A SKIRSNIS)			
	GAMINTOJAS	FEMI S.p.A. - Via Del Lavoro, 4- 40023 Castel Guelfo (BO) ITALIA - Tel. +39 0542 487611	PAREIŠKIA, KAD MAŠINA:
MODELIS	(žr. pateiktą etiketę - 106 psl.)	BENDRASIS PAVADINIMAS: IŠILGINĖS PJOVIMO STAKLĖS su dvigubu nuolydžiu	
SERIJOS NUMERIS		NUMATYTA PASKIRTIS / FUNKCIJA	
STATYBOS METAI		Juostinis ir diskinis šlifuoklus buvo suprojektuotas ir pagamintas šlifuoti medieną ir į medieną panašias medžiagas. Kitų medžiagų šlifavimas gali sukelti gaisro pavojų, nelaimingus atsitikimus ir žalą produktui.	
SUKURTA IR TESTUOTA LAIKANTIS BENDRĖJOS DIREKTYVŲ			
2006/42/EB	MAŠINŲ DIREKTYVA		
2014/30/ES	ELEKTROMAGNETINIO SUDERINAMUMO DIREKTYVA		
2011/65/ES ir vėlesni pakeitimai bei papildymai		RoHS DIREKTYVA	NUORODA Į TAIKOMUS SUDERINTUS STANDARTUS: EN 62841-1:2015 / EN 55014-1:2006+AI+A2 / EN 55014-1:2017 / EN 55014-2:2015 / EN 61000-3-2:2014 / EN 61000-3-3:2013
TECHNINĖ BYLA BUVO PARENGTA ATSIŽVELGIANT Į VII PRIEDO A DALĮ.		Asmuo, įgaliotas sudaryti techninę bylą: <b>Maurizio Casanova</b> (iš FEMI S.p.A. Via Del Lavoro, 4 - 40023 Castel Guelfo - (BO) ITALIA)	<b>Maurizio Casanova</b> Generalinis direktorius Castel Guelfo 2021.12.09 
„FEMI S.p.A.“ – Dokumentą, saugomą įstatymų, draudžiama atgaminti ar perduoti trečiosioms šalims be aiškaus leidimo.			

RO DECLARAȚIE DE CONFORMITATE „CE” (DIRECTIVA MAȘINI 2006/42/CE – ANEXA II, PARTEA 1, SECȚIUNEA A)			
	PRODUCĂTORUL	FEMI S.p.A. - Via Del Lavoro, 4- 40023 Castel Guelfo (BO) ITALIA - Tel. +39 0542 487611	DECLARĂ CĂ MAȘINA:
MODELUL	(a se vedea eticheta indicată - pag. 106)	DENUMIRE GENERICĂ: MAȘINA DE ȘLEFUIT cu Bandă/Disc	
SERIA		DESTINAȚIA DE UTILIZARE / FUNCȚIA	
ANUL FABRICAȚIEI		Mașina de șlefuit cu bandă și cu disc a fost proiectată și construită pentru șlefuirea lemnului și a materialelor asemănătoare cu lemnul. Șlefuirea altor materiale poate provoca incendii, accidente sau deteriorări ale produsului.	
A FOST CONSTRUITĂ ȘI TESTATĂ ÎN CONFORMITATE CU DIRECTIVELE COMUNITARE			
2006/42/CE	DIRECTIVA MAȘINI		
2014/30/UE	DIRECTIVA PRIVIND COMPATIBILITATEA ELECTROMAGNETICĂ		
2011/65/UE cu modificările și completările ulterioare		DIRECTIVA RoHS	REFERINȚĂ LA NORMELE ARMONIZATE APLICATE: EN 62841-1:2015 / EN 55014-1:2006+AI+A2 / EN 55014-1:2017 / EN 55014-2:2015 / EN 61000-3-2:2014 / EN 61000-3-3:2013
DOSARUL TEHNIC A FOST REDACTAT ÎN CONFORMITATE CU PARTEA „A” DIN ANEXA VII.		Persoana autorizată să elaboreze dosarul tehnic: <b>Maurizio Casanova</b> (de la FEMI S.p.A. Via Del Lavoro, 4 - 40023 Castel Guelfo (BO) - Italia)	<b>Maurizio Casanova</b> Director General Castel Guelfo, il 09.12.2021 
FEMI S.p.A. – Document rezervat conform legislației, cu interdicția de reproducere sau divulgare către terți fără autorizare explicită.			

SK VYHLÁSENIE ES O ZHODE (SMERNICA O STROJOCH 2006/42/CE - PRÍLOHA II., ČASŤ A)			
	VÝROBCA	FEMI S.p.A. - Via Del Lavoro, 4- 40023 Castel Guelfo (BO) ITALIA - Tel. +39 0542 487611	VYHLASUJE ŽE STROJ:
MODEL	(Pozri uvedenú etiketu - strana 106)	VŠEOBECNÝ NÁZOV: Pásová/kotúčová leštička	
SÉRIOVÉ ČÍSLO		URČENÉ POUŽITIE / FUNKCIE - Pásová a kotúčová leštička bola navrhnutá a realizovaná na leštenie dreva a materiálov prispôbitelných drevu. Leštenie iných materiálov môže spôsobiť riziko požiaru, úrazov alebo poškodení produktu.	
ROK VÝROBY			
STROJ JE VYROBENÝ A VYSKŮŠANÝ V SÚLADE SO SMERNICAMI EÚ			
2006/42/CE	SMERNICA O STROJOCH		
2014/30/EU	SMERNICA O ELEKTROMAGNETICKEJ KOMPATIBILITE		
2011/65/EU a následně zmeny a doplnky		SMERNICA RoHS	ODKAZ NA POUŽITÉ HARMONIZOVANÉ NORMY: EN 62841-1:2015 / EN 55014-1:2006+AI+A2 / EN 55014-1:2017 / EN 55014-2:2015 / EN 61000-3-2:2014 / EN 61000-3-3:2013
TECHNICKÁ DOKUMENTÁCIA BOLA ZOSTAVENÁ PODĽA ČASTI "A" PRÍLOHY VII.		Osoba oprávnená zostaviť technickú dokumentáciu: <b>Maurizio Casanova</b> (u FEMI S.p.A. Via Del Lavoro, 4 - 40023 Castel Guelfo (BO) - Taliansko)	<b>Maurizio Casanova</b> Konateľ Castel Guelfo, dňa 09.12.2021 
FEMI S.p.A. – Dokument vyhradený zákonom. Bez výslovného povolenia je zakázaná jeho reprodukcia alebo šírenie na tretie strany.			



HU EK-MEGFELELŐSÉGI NYILATKOZAT (2006/42/EK GÉPEK IRÁNYELV - II. MELLÉKLET, 1. RÉSZ, A. SZAKASZ)			
	<b>A GYÁRTÓ</b>	FEMI S.p.A. - Via Del Lavoro, 4- 40023 Castel Guelfo (BO) ITALIE - Tél. +39 0542 487611	<b>KIJELENTI, HOGY A</b>
<b>MODELL</b>		(ld. a címkét - 106. old.)	<b>ÁLTALÁNOS ELNEVEZÉS:</b> Szalagos / Tárccás CSISZOLÓGÉP
<b>SOROZAT SZÁMA</b>			<b>RENDELTELTÉSSZERŰ FELHASZNÁLÁS / FUNKCIÓ</b> A szalagos-tárccás csiszológépet fa- és fajlegű anyagok csiszolására terveztek és fejlesztettek ki. Más anyagok csiszolása tűzveszélyt, balesetveszélyt vagy a termék rongálódását okozhat.
<b>GYÁRTÁS ÉVE</b>			
<b>A KÖZÖSSÉGI IRÁNYELVEKNEK MEGFELELŐEN ÉPÍTETTÜK MEG ÉS VIZSGÁLTUK BE</b>			
2006/42/EK	GÉPEK IRÁNYELV		
2014/30/EU	ELEKTROMÁGNESES ÖSSZEFÉRHETŐSÉG IRÁNYELV		
többször módosított 2011/65/UE		RoHS IRÁNYELV	HIVATKOZÁS AZ ALKALMAZOTT HARMONIZÁLT SZABVÁNYOKRA: EN 62841-1:2015 / EN 55014-1:2006+A1+A2 / EN 55014-1:2017 / EN 55014-2:2015 / EN 61000-3-2:2014 / EN 61000-3-3:2013
A MŰSZAKI DOKUMENTÁCIÓ A VII. MELLÉKLET A. RÉSZÉVEL ÖSSZHANGBAN KÉSZÜLT.		A műszaki dokumentáció összeállításával meghatalmazott személy: <b>Maurizio Casanova</b> (a FEMI S.p.A-nál - Via Del Lavoro, 4 - 40023 Castel Guelfo - (BO) Olaszország)	<b>Maurizio Casanova</b> <b>Megbizott ügyvezető</b> Kelt: Castel Guelfo, 2021.12.09
FEMI S.p.A. – A dokumentummal kapcsolatban a törvény által meghatározott minden jog fenntartva. Tilos sokszorosítani vagy más módon, kifejezett engedély nélkül harmadik fél számára ismertetni.			

ET „EÜ” vastavusdeklaratsioon (MASINADIREKTIV 2006/42/EÜ - II LISA 1. OSA A-JAGU)			
	<b>TOOTJA</b>	EMI S.p.A. - Via Del Lavoro, 4- 40023 Castel Guelfo (BO) ITALIE - Tél. +39 0542 487611	<b>KINNITAB, ET SEADE:</b>
<b>MUDEL</b>		(vt. järgnevat silti - ehekülg 106)	<b>ÜLDNIMETUS:</b> Lint/ketaslihvija
<b>SEERIANUMBER</b>			<b>ETTENÄHTUD KASUTUS / FUNKTSIOONID</b> Lint- ja ketaslihvija on kavandatud puidu ja puidutoolite materjalide töötlemiseks. Muude materjalide töötlemine võib kaasa tuua tuleohu, tööõnnetuse või toote kahjustamise.
<b>VALMISTAMISAASTA</b>			
<b>ON VALMISTATUD JA KATSETATUD JÄRGMISTE ÜHENDUSE DIREKTIIVIDE SÄTETE KOHALELT</b>			
2006/42/EÜ	MASINADIREKTIV		
2014/30/EL	ELEKTROMAGNETILISE ÜHILDUVUSE DIREKTIIV		
2011/65/EL ja selle hilisemad muudatused ja täiendused		RoHS-i DIREKTIIV	VIIDE KOHALDATAVALE ÜHTLUSTATUD STANDARDILE: EN 62841-1:2015 / EN 55014-1:2006+A1+A2 / EN 55014-1:2017 / EN 55014-2:2015 / EN 61000-3-2:2014 / EN 61000-3-3:2013
TEHNILINE TOIMIK ON KOOSTATUD VASTAVALT VII LISA A-OSAS SÄTETATUD NÕUETELE		Tehnilise toimiku koostamiseks volitatud isik: <b>Maurizio Casanova</b> - (FEMI S.p.A. juures Via Del Lavoro, 4 - 40023 Castel Guelfo (BO) - Itaalia)	<b>Maurizio Casanova</b> <b>Tegevjuht</b> Castel Guelfo, 09.12.2021
FEMI S.p.A. – Document confidentiel aux termes de la loi, avec interdiction de reproduction ou de divulgation à des tiers sans l'autorisation expresse.			

CS ES PROHLÁŠENÍ O SHODĚ (SMĚRNICE O STROJÍCH 2006/42 / ES - PŘÍLOHA II ČÁST 1., ODDÍL A)			
	<b>VÝROBCE</b>	FEMI S.p.A. - Via Del Lavoro, 4- 40023 Castel Guelfo (BO) ITALIA - Tél. +39 0542 487611	<b>PROHLÁŠUJE, ŽE STROJ:</b>
<b>MODEL</b>		(Viz zobrazený štítek - strana 106)	<b>OBECNÝ NÁZEV:</b> Pásová / Kotoučová BRUSKA
<b>SÉRIOVÉ ČÍSLO</b>			<b>URČENÉ POUŽITÍ / FUNKCE</b> Pásová bruska a kotoučová bruska byla navržena a vytvořena pro broušení dřeva a materiálu dřevu podobných. Broušení jiných materiálů může způsobit riziko požáru, nehody nebo poškození výrobku.
<b>ROK VÝROBY</b>			
<b>STROJ JE VYROBEN A VYZKOUŠEN V SOULADU SE SMĚRNICEMI SPOLEČENSTVÍ</b>			
2006/42/CE	SMĚRNICE O STROJÍCH		
2014/30/EU	SMĚRNICE O ELEKTROMAGNETICKÉ KOMPATIBILITĚ		
2011/65/EU a následné změny a doplňky		SMĚRNICE RoHS	ODKAZ NA POUŽITÉ HARMONIZOVANÉ NORMY: EN 62841-1:2015 / EN 55014-1:2006+A1+A2 / EN 55014-1:2017 / EN 55014-2:2015 / EN 61000-3-2:2014 / EN 61000-3-3:2013
TECHNICKÁ DOKUMENTACE BYLA SESTAVĚNA PODLE ČÁSTI "A" PŘÍLOHY VII.		Osoba oprávněná sestavit technickou dokumentaci: <b>Maurizio Casanova</b> (u FEMI S.p.A. Via Del Lavoro, 4 - 40023 Castel Guelfo (BO) - Itálie)	<b>Maurizio Casanova</b> <b>Jednatel</b> Castel Guelfo, dne 09.12.2021
FEMI S.p.A. – Dokument vyhrazen zákonem. Bez výslovného povolení je zakázána jeho reprodukce nebo šíření na třetí strany.			





SL DIZJAVA O SKLADNOSTI "CE" (Direktive o strojih 2006/42/ES – PRILOGA II, DEL 1, RAZDELEK A)			
	PROIZVAJALEC	FEMI S.p.A. - Via Del Lavoro, 4- 40023 Castel Guelfo (BO) ITALIA - Tel. +39 0542 487611	IZJAVLJA, DA JE STROJ:
MODEL	(oglejte si etiketo – str. 106)	SPLOŠNO IME: POLIRKA s trakom/kolotum	
SERIJSKA ŠTEVILKA		PREDVIDENA UPORAB/DELOVANJE	
LETO IZDELAVE		Polirka s trakom in kolotum je namenjena poliranju lesa in podobnih materialov. Če z njo polirate druge materiale, lahko pride do požara, nesreč ali poškodb izdelka.	
IZDELANA IN PREIZKUŠENA V SKLADU Z EVROPSKIM SMERNICAMI			
2006/42/ES	DIREKTIVA O STROJIH		
2014/30/EU	DIREKTIVA O ELEKTROMAGNETNI ZDRUŽLJIVOSTI		
2011/65/EU za naknadnimi spremembami in dopolnitvami	DIREKTIVA O OMEJEVANJU NEVARNIH SNovi V ELEKTRIČNI IN ELEKTRONSKI OPREMI		SKLICEVANJE NA HARMONIZIRANE STANDARDE: EN 62841-1:2015 / EN 55014-1:2006+AI+A2 / EN 55014-1:2017 / EN 55014-2:2015 / EN 61000-3-2:2014 / EN 61000-3-3:2013
TEHNIČNI DOKUMENTI SO SESTAVLJENI V SKLADU Z DELOM »A« PRILOGE VII.	Pooblaščen oseba za sestavo tehnične dokumentacije: <b>Maurizio Casanova</b> (pri FEMI S.p.A. Via Del Lavoro, 4 - 40023 Castel Guelfo (BO) - Italia)		<b>Maurizio Casanova</b> Izvršni direktor Castel Guelfo, dne 09.12.2021
FEMI S.p.A. – V skladu z zakoni je razmnoževanje ali razdeljevanje dokumenta brez predhodnega dovoljenja prepovedano.			

TR "CE" UYGUNLUK BEYANI (MAKİNELER DİREKTİFİ MACCHINE 2006/42/CE – EK II, BÖLÜM 1, KISIM A)			
	ÜRETİCİ	FEMI S.p.A. - Via Del Lavoro, 4- 40023 Castel Guelfo (BO) ITALIA - Tel. +39 0542 487611	AŞAĞIDA ZİKREDİLEN MAKİNENİN:
MODEL	(etikete bakınız - sayfa 106):	GENEL ADI: Bantlı / Diskli PERDAHLAMA MAKİNESİ	
SERİ NUMARASI		ÖNGÖRÜLEN KULLANIM / FONKSİYON	
ÜRETİM TARİHİ		Bantlı ve diskli perdahlama makinesi, ahşap ve ahşap benzeri malzemelerin perdahlanması için tasarlanmış ve imal edilmiştir. Başka malzemelerin perdahlanması, yangın, kaza veya ürünün hasar görmesi risklerine neden olabilir. Ahşabın kuru kesimi ve, özel aksesuarlar ile, plastik, alüminyum ve alaşımları malzemelerinin kesimi.	
AB DİREKTİFLERİNE UYGUN OLARAK İMAL VE TEST EDİLMİŞTİR			
2006/42/CE	MAKİNELER DİREKTİFİ		
2014/30/UE	ELEKTRO MANYETİK UYUMLULUK DİREKTİFİ		
2011/65/UE ile müteselsil değişiklik be entegrasyonu	RoHS DİREKTİFİ		UYGULANAN UYUMLASTIRILMIŞ REFERANS NORMLAR: EN 62841-1:2015 / EN 55014-1:2006+AI+A2 / EN 55014-1:2017 / EN 55014-2:2015 / EN 61000-3-2:2014 / EN 61000-3-3:2013
TEKNİK FASİKÜL EK VII'NİN "A" KISMINA UYGUN OLARAK TANZİM EDİLMİŞTİR.	Teknik fasikülü oluşturulmaya yetkili personel: <b>Maurizio Casanova</b> (FEMI S.p.A. - Via Del Lavoro, 4 - 40023 Castel Guelfo (BO) - Italia)		<b>Maurizio Casanova</b> Murahhas Aza Castel Guelfo, 09.12.2021
FEMI S.p.A. – Yasal amaçlara münhasır bu belgenin izinsiz çoğaltılması ya da üçüncü kişiler ile paylaşılması yasaktır.			



**Ingombro per etichetta  
FAC-SIMILE**





Via Del Lavoro, 4  
40023 CASTEL GUELFO (BO) - Italy

Tel: +39-0542/487611  
Fax: +39-0542/488226

E-mail: [infocom@femi.it](mailto:infocom@femi.it)  
[www.femi.it](http://www.femi.it)